



 United Technologies

AR CONDICIONADO RESIDENCIAL E LIGHT COMERCIAL



Air puro





ÍNDICE

| | |
|---|-------|
| A Tecnologia | 04-07 |
| Gama de Equipamento de transporte RLC R-410A, Potências | 10-11 |
| Gama Residencial R-410A | |
| Inovações Técnicas de High Wall | 14-15 |
| Gama Split Mural QHC | 16-17 |
| Equipamento Portátil QPD | 18-19 |
| Inovações Técnicas Desumidificadores | 20-21 |
| Desumidificadores CDG | 22-23 |
| Gama Light Commercial R-410A | |
| Inovações Técnicas Desumidificadores | 26-27 |
| Gama de Cassete 60x60 QTD | 28-29 |
| Gama de Cassete 90x90 QTD | 30-31 |
| Gama de Cassete 90x90 QTD 3Ph | 32-33 |
| Inovações Técnicas Condutas | 34-35 |
| Gama Condutas QSS | 36-37 |
| Gama Condutas QSS 3Ph | 38-39 |
| Inovações Técnicas Solo-Teto | 41 |
| Gama Solo-Teto QZL | 42-43 |
| Gama Solo-Teto QZL 3Ph | 44-45 |
| Inovações Técnicas Consola | 46-47 |
| Consola QZA | 48-49 |
| Gama Multi Split R-410A | |
| Multis Exteriores 38QUS | 52-53 |
| Multis Interiores | 54-55 |
| Tabela de capacidades e combinações | 56-61 |



Gama de Equipos Carrier RLC R-32, Potencias

64-65

Gama Residencial R-32

| | |
|------------------------------|-------|
| Inovações Técnicas High Wall | 68-69 |
| Gama Split Mural QHP-E8S | 70-71 |
| Gama Split Mural QHC-D8S | 72-73 |

Gama Light Commercial R-32

| | |
|--------------------------------------|-------|
| Refrigerante R32 | 76 |
| Inovações Técnicas Desumidificadores | 77 |
| Gama Cassete 60-60 QTD-D8S | 78-79 |
| Gama Cassete Slim 90-90 QTD-R8S | 80-81 |
| Gama Cassete Slim 90-90 QTD-R8T 3Ph | 82-83 |

| | |
|------------------------------|-------|
| Inovações Técnicas Conduatas | 84-85 |
| Gama Conduatas QSS-D8S/R8S | 86-89 |
| Gama Conduatas QSS-R8T 3Ph | 90-91 |

| | |
|--------------------------------------|---------|
| Inovações Técnicas Solo-Teto | 93 |
| Gama Solo-Teto QZL-D8S/R8S | 94-97 |
| Gama Solo-Teto QZL-R8T 3Ph | 98-99 |
| Unidade de piso vertical QFD-R8T 3Ph | 100-101 |
| Consola QZA-D8S | 102-103 |

Gama Multi Split R-32

| | |
|-----------------------|---------|
| Unidades Exteriores | 106-110 |
| Mapa de gama multi | 111 |
| Unidades Interiores | 112-113 |
| Tabela de Combinações | 114-125 |

Condições de Garantia

127

A TECNOLOGIA

REFRIGERANTE R32

R32

A nova gama completa da Carrier R32 garante benefícios em termos de sustentabilidade ambiental, desempenho, segurança e eficiência económica.

VENTAJAS DEL REFRIGERANTE R32

- É um refrigerante seguro que já é usado como parte do R410A atualmente em uso
- É um refrigerante de um monocomponente que é facilmente reutilizável.
- É um refrigerante com um potencial de esgotamento do ozono (ODP) de 0
- É um refrigerante com um GWP (potencial de aquecimento global) de 675, aproximadamente 1/3 do R410A



| REFRIGERANTE | ODP | GWP | Volumen de carga R22 = 100% | Emissões de CO2 R22 = 100% |
|--------------|-----|------|-----------------------------|----------------------------|
| R410A | 0 | 2088 | 84 | 97 |
| R32 | 0 | 675 | 60 | 22 |

A Carrier desenvolveu uma gama de unidades interiores que podem ser aplicadas tanto em unidades exteriores (divisão mono) que usam refrigerante R32 como em unidades exteriores (divisão múltipla) usando refrigerante R410A, garantindo simplicidade na instalação e conveniência na gestão logística do armazém. Além disso, para aproveitar ao máximo a poupança de energia, nas mesmas condições, o refrigerante R32 garante uma eficiência específica 2% superior à do R410A.

EFICIÊNCIA ENERGÉTICA SAZONAL

O Regulamento (CE) n.º 626/2011, em vigor desde 1 de Janeiro de 2013, alterou completamente a classificação dos aparelhos de ar condicionado em função da sua eficiência energética.

De acordo com a norma, os produtos devem ser classificados de acordo com os novos índices de desempenho (SEER e SCOP), de acordo com os ciclos de ensaio representativos da operação no momento das estações (estação de arrefecimento e estação de aquecimento).

Os novos índices de desempenho diferem completamente dos utilizados anteriormente (EER e COP), que se baseiam na deteção do desempenho do produto em condições predefinidas de temperatura externa constante.

Os novos métodos de teste de desempenho estão contidos na norma técnica EN 14825.

A declaração dos dados de desempenho do aquecimento sazonal pode ser realizada, bem como para a estação média de aquecimento (como deve necessariamente ser indicado), também para as estações de aquecimento mais quentes e mais frias, representativas das condições climáticas nas várias zonas do continente europeu. O novo rótulo também indica os dados de ruído (potência sonora emitida) das unidades externas e internas

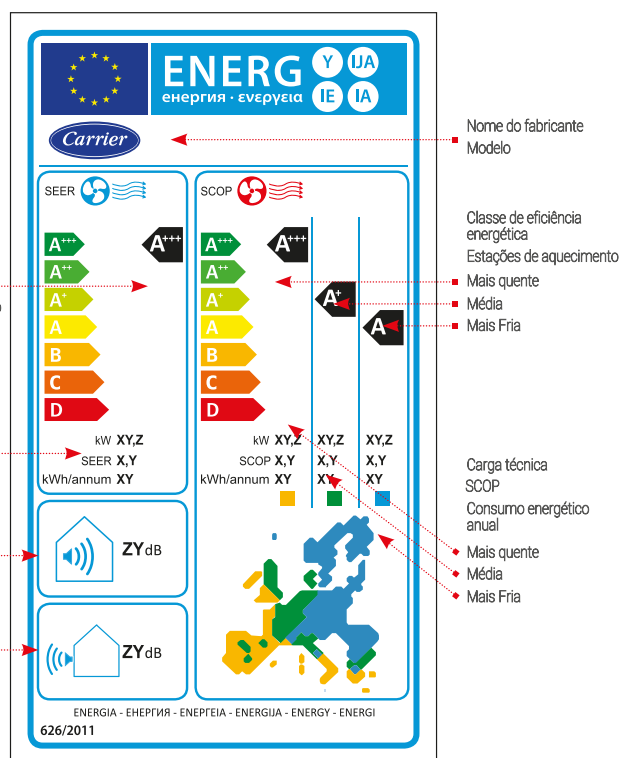

TECNOLOGIA DE INVERSOR 3D DC



Os aparelhos de ar condicionado Carrier Inverter podem aumentar a velocidade dos seus compressores para proporcionar o melhor desempenho possível otimizado. Isto significa que a temperatura desejada pode ser atingida muito mais rapidamente nos modos de aquecimento e arrefecimento do que nos aparelhos de ar condicionado convencionais. Até 4 vezes mais rápido! Depois de atingir rapidamente a temperatura definida, o ar condicionado do Inverter Carrier regula a potência de saída para manter uma temperatura constante com flutuações mínimas e assegura um ambiente agradável e confortável.



COMPRESSOR ROTATIVO DUPLO INVERSOR CC



O compressor suporta um refrigerante de alta pressão. A alta eficiência também é evidente em baixas velocidades. Pode reduzir o consumo de energia quando usado durante muito tempo. Os dois rotores são perfeitamente balanceados, minimizando o atrito e proporcionando um desempenho muito alto e O projeto otimizado do compressor CC de rotor duplo aplica um motor de enrolamento de 6 pólos e 9 ranhuras que de em comparação com a tradicional prensa rotativa.



TECNOLOGIA

MODO ECO



O aparelho de ar condicionado está equipado com a tecnologia X-ECO de economia de energia que reduz o consumo em até um aparelho de ar condicionado tradicional.

Poupança de energia significativa durante **8 horas**



ACONDICIONAMENTO RÁPIDO

A tecnologia de compressor de alta frequência Carrier permite alcançar rapidamente a temperatura ambiente desejada, tanto no arrefecimento como no aquecimento.



CERTIFICADO DE DESEMPENHO EUROVENT

A Carrier adere ao programa de certificação EUROVENT que, seguindo os controlos acreditados e independentes, garante que todos os produtos Residencial & Light Commercial cumprem os regulamentos em vigor e com a veracidade dos dados de desempenho anunciados pela empresa



REVESTIMENTO DE ALUMÍNIO HIDROFÍLICO

Todas as unidades condensadoras Carrier são fabricadas com um novo revestimento hidrofílico de alumínio com efeito anti-corrosivo, adequado para instalações em zonas costeiras ou muito húmidas, o que garante uma longevidade até 7 vezes superior à dos modelos tradicionais



FÁCIL INSTALAÇÃO

Na ausência de controlo remoto, a função ON/OFF pode ser gerida em modo manual para ligar e desligar temporariamente a unidade.



TRADICIONAL

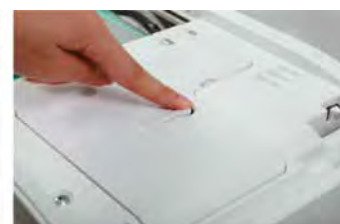

Carrier





GAMA DE EQUIPAMENTOS RLC R-410A

Gama de equipamentos Carrier RLC

R410A

GAMA RESIDENCIAL

Potência Nominal em kW 2 3 4 5 6 7 8 9 10 11 12 13 14 15 16 17 18

Split High Wall
42QHC+38QHC-DS



Unidade Portátil
QPD

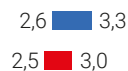

GAMA RESIDENCIAL

Capacidade de desumidificação Lt/dia 6 8 10 12 14 16 18 20 22

Desumidificador
CDG



GAMA LIGHT COMMERCIAL

Potência Nominal em kW 2 3 4 5 6 7 8 9 10 11 12 13 14 15 16 17 18

Cassete 60x60
42QTD+38QUS-DS-1



Cassete 90X90 1F 220V
42QTD+38QUS-DS-1



Cassete 90X90 3F 380V
42QTD+38QUS-DT-1



Condutas 1F 220V
42QSS+38QUS-DS-1



Condutas 3F 380V
42QSS+38QUS-DT-1



Solo Teto 1F 220V
42QZL+38QUS-DS-1



Solo Teto 3F 380V
42QZL+38QUS-DT-1



Consola 1F 220V
42QZA+38QUS-DS-1



GAMA MULTISPLIT RESIDENCIAL & LIGHT COMMERCIAL: Condensadores

Potência Nominal em kW 2 3 4 5 6 7 8 9 10 11 12 13 14 15 16 17 18

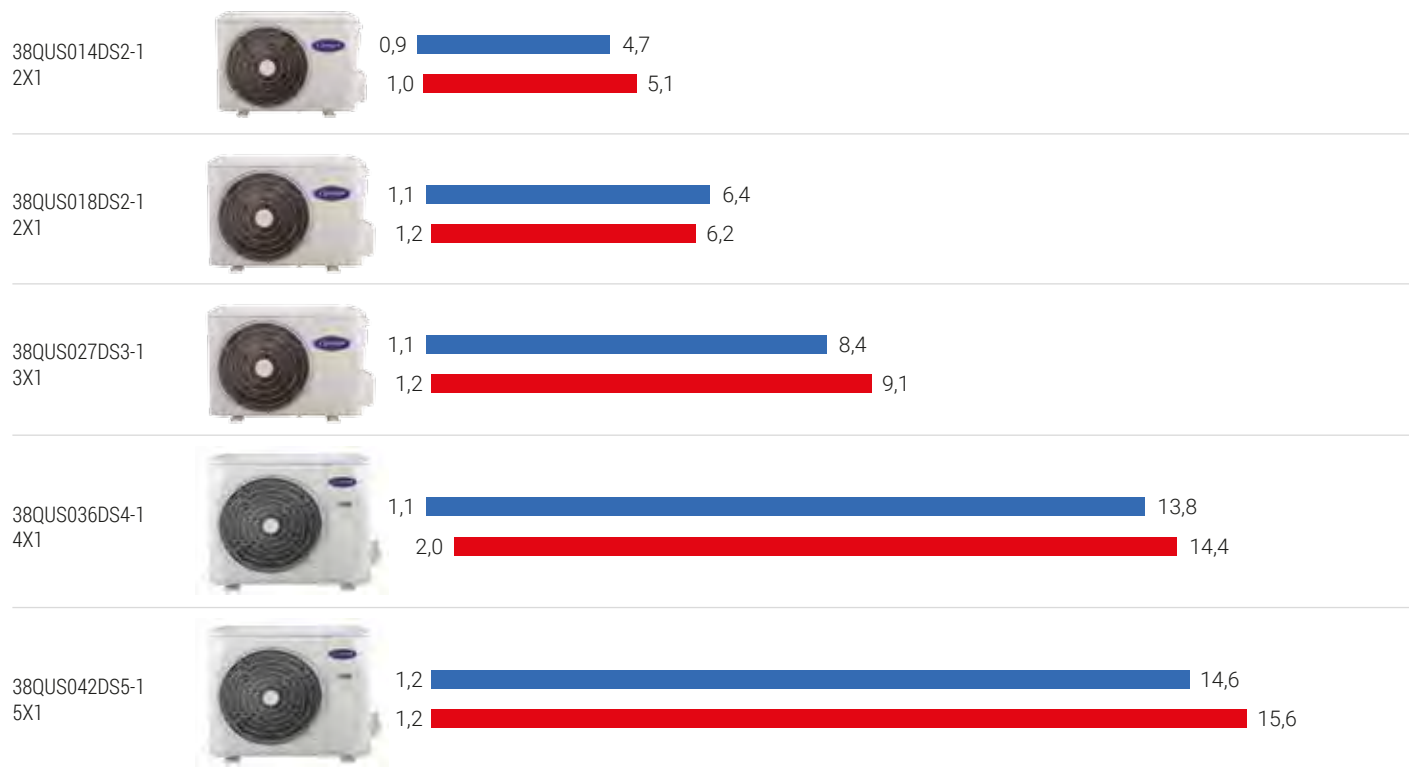

GAMA MULTISPLIT RESIDENCIAL & LIGHT COMMERCIAL: Evaporadores

Potência Nominal em kW 2 3 4 5 6 7 8 9 10 11 12 13 14 15 16 17 18

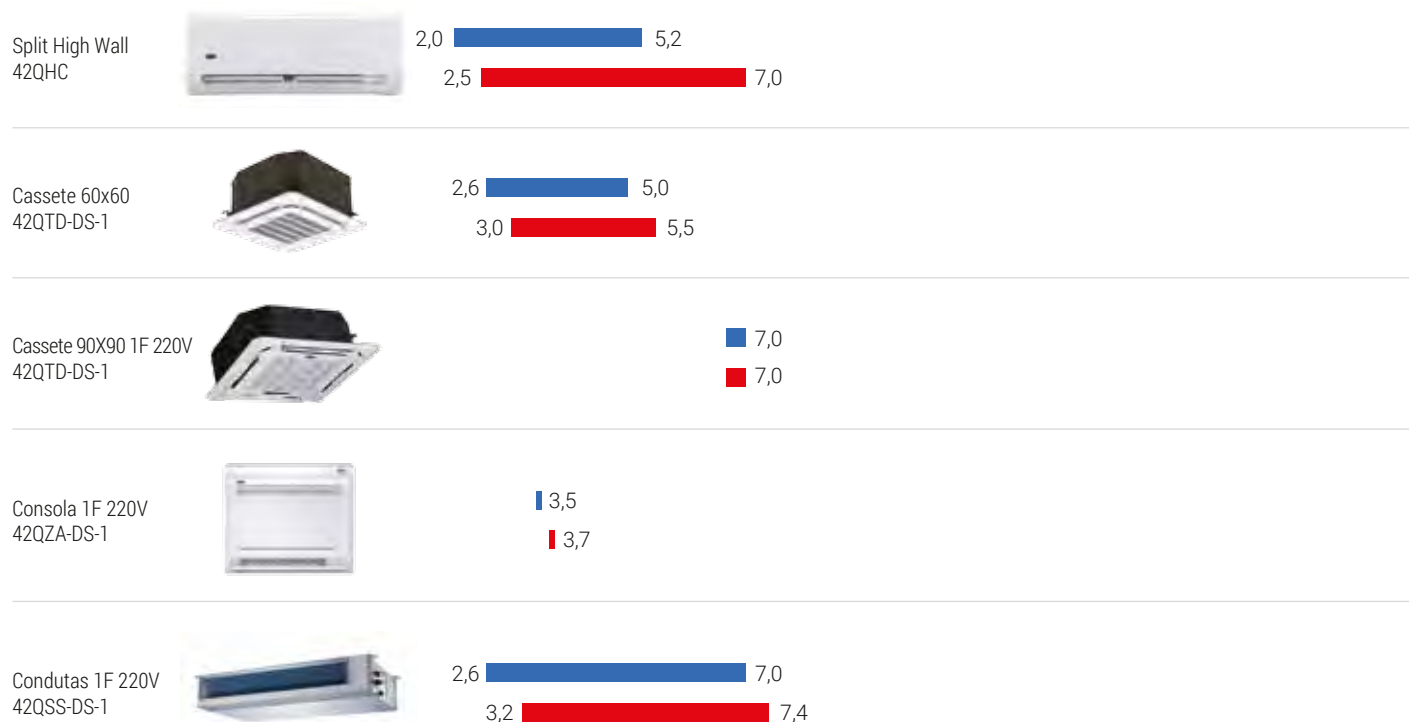



ARLEN



Gama Residencial R-410A



Visor retroiluminado oculto

Display ou visor oculto, pode ser desativado a partir do controlo remoto quando a unidade está em funcionamento



Saída de drenagem dupla

Possibilidade de saída com o dreno no lado direito ou esquerdo da unidade, facilitando a instalação



Bandeja de condensação integrada

Bandeja de condensação e conjunto de saída de ar integrado (Unidades 009, 012 e 018).

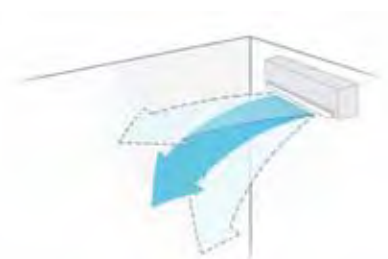

Memória de posição da lâmina de saída de ar

Quando o equipamento é ligado, a lâmina de saída de ar coloca-se na posição previamente escolhida pelo utilizador.



Função Turbo / Silêncio

Turbo, compressor e ventilador funcionam em velocidade máxima para arrefecer ou aquecer o ambiente no menor tempo possível. Ao premir o botão Turbo durante dois segundos, o equipamento funcionará a uma velocidade Super Breeze, a um nível de som muito baixo, ideal para dormir.



Manutenção da temperatura a 8°

Em modo de aquecimento, o equipamento manterá a divisão a +8°C, para evitar o congelamento dos elementos, quando desocupado durante um longo período de tempo em climas muito frios.

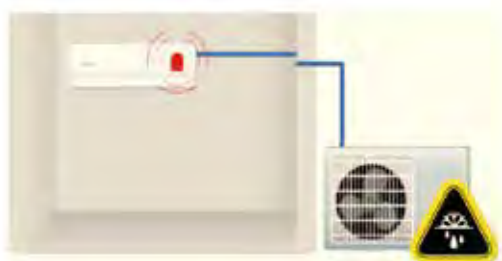

Deteção de Perda de Refrigerante

Durante a operação a frio, se houver uma perda de refrigerante, o visor exibirá a mensagem EC e a unidade será desligada, evitando assim danos ao compressor.



Limpeza automática

Durante a operação a frio ou a seco, esta função permite que a bateria da unidade do evaporador seque para evitar o crescimento do mofo

Localização típica do sensor de temperatura

Localização do sensor Follow Me no controlador



Follow Me (Sígueme)

Com esta função, a temperatura ambiente será controlada a partir do sensor de controlo e seguirá literalmente o utilizador.



Refrigeração a Baixa Temperatura Exterio

A função Low Cooling, permite que a unidade funcione em modo de arrefecimento com temperaturas externas de até -15°C.



Funcionamento suave e silencioso

12 velocidades de funcionamento do ventilador interior e 5 do ventilador exterior, controlados pelo microprocessador, asseguram um controlo mais preciso e proporcionam um fluxo de ar mais confortável e silencioso.



Control WLAN Wi-Fi

Controlo via Wi-Fi de todas as funções do equipamento de ar condicionado através da App Online Control, para telemóvel e tablet.

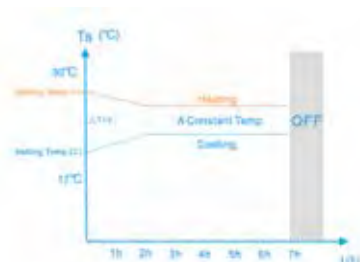

Curvas de temperatura do sono para adultos, jovens e crianças, bem como a possibilidade de personalizá-las de acordo com as preferências do usuário, para garantir uma boa noite de sono.

Função Sleep (Sono)

A função de sono permite-lhe poupar energia e manter o conforto durante o sono. Baixa ou sobe a temperatura seleccionada 1°C por hora, durante as primeiras 2hs, depois mantém a temperatura durante 5hs e finalmente desliga o equipamento.



Temporizador para ligar e desligar para cada dia da semana

Inversor 3D DC

Com o compressor e os motores ventiladores sem escovas Brushless Inverter DC, o equipamento de ar condicionado alcança maior eficiência, funciona mais silenciosamente, ajuda a poupar energia e a proporcionar mais conforto



Gama Split Mural 1x1 QHC

R410A

CAPACIDADE NOMINAL: ARREFECIMENTO OU REFRIGERAÇÃO: 2,7 A 6,4 KW - AQUECIMENTO: 2.9 A 7.0 KW



WIFI
(OPCIONAL)

ÍCONES Descrições Características Principais

| | | | |
|--|--|---|---|
| Inversor <p>Unidades equipadas com compressor e ventiladores DC Inverter, maior eficiência, funcionamento silencioso e poupança de energia.</p> | Silent (Silêncio) <p>A unidade interior funcionará à velocidade mais lenta (Super Breeze), ideal para as horas de descanso.</p> | Funcionamento a -15°C Exterior <p>Possibilidade de funcionamento em modo frio ou calor com temperaturas externas até -15°C.</p> | Proteção 8°C <p>Possibilidade de funcionamento em modo frio ou calor com temperaturas externas até -15°C.</p> |
| Saída dupla de condensações <p>A unidade conta com a possibilidade de conectar o dreno no lado direito e esquerdo.</p> | Follow Me (Siga-me) <p>A unidade irá medir a temperatura do controlo remoto para maior conforto, seguindo literalmente o usuário.</p> | Redefinição automática <p>Após uma falha de energia, a unidade funcionará com os parâmetros definidos antes da falha.</p> | Posição da lâmina de memória <p>A unidade irá posicionar a lâmina de saída de ar na mesma posição em que estava quando parou pela última vez.</p> |
| Auto Swing <p>A unidade tem a função de oscilação automática da lâmina de saída de ar.</p> | Filtro de ar de alta densidade <p>Filtro de ar de alta densidade que queima até 50% do pó e 80% de pólen recolhidos, lavável.</p> | Turbo <p>O compressor e o ventilador funcionarão na capacidade máxima para atingir a temperatura desejada dentro do menor espaço de tempo possível.</p> | Sleep (Dormir) <p>A unidade funcionará reduzindo ou aumentando a temperatura durante a noite para poupar energia.</p> |
| Self Clean (Auto Limpeza) <p>O ventilador interno continuará a funcionar quando o equipamento parar, para secar a bateria e evitar a formação de mofo.</p> | Bloqueio <p>O controlo remoto permite o bloqueio total ou parcial dos botões e as suas funções.</p> | Filtro de ar catalítico frio <p>Elimina o formaldeído ou outros compostos orgânicos voláteis, bem como gases e odores perigosos.</p> | Desumidificação Independente <p>Modo de Desumidificação Independente (Seco).</p> |
| Mi Modo <p>Memorização da configuração ideal para o usuário pressionando uma tecla do controlo.</p> | Ligação do display <p>Possibilidade de desligar o display LED para maior poupança de energia e conforto.</p> | Temporizador (Programador de Horários) <p>Programação automática do horário para ligar e desligar o equipamento.</p> | Deteção de Perda de Refrigerante <p>A unidade indicará um código de avaria quando detetar a perda de refrigerante para proteger o compressor.</p> |
| X-ECO <p>Permite que a unidade funcione durante 8 horas no modo de poupança de energia, poupando até 60% de energia.</p> | Tampa da chave de serviço <p>A unidade exterior está equipada com uma tampa para as chaves de serviço, que as protege e recolhe a água de condensação.</p> | Stand By 1W <p>No modo Stand-by, a unidade consumirá apenas 1W, em conformidade com o padrão Erp.</p> | Auto-diagnóstico <p>A unidade inclui uma função de auto-diagnóstico para indicar parâmetros de funcionamento e avarias.</p> |
| Wi-Fi <p>Possibilidade de ligar um adaptador USB Wi-Fi para gerir a unidade a partir da Internet, através de uma APP móvel ou PC.</p> | | | |

Códigos, modelos e preços de lista

| MODELO CONJUNTO | CÓDIGO U. EXTERIOR CÓDIGO U. INTERIOR | MODELO U. EXTERIOR MODELO U. INTERIOR | CÓDIGO CONJUNTO | PREÇO CONJUNTO |
|-----------------|--|--|-----------------|----------------|
| QHC009 | 910.910.0105 910.910.0101 | 38QHC009DS 42QHC009DS | 910.910.0151 | 626 € |
| QHC012 | 910.910.0106 910.910.0102 | 38QHC012DS 42QHC012DS | 910.910.0152 | 645 € |
| QHC018 | 910.910.0107 910.910.0103 | 38QHC018DS 42QHC018DS | 910.910.0153 | 1.194 € |
| QHC024 | 910.910.0108 910.910.0104 | 38QHC024DS 42QHC024DS | 910.910.0154 | 1.762 € |
| | | | 910.910.0038 | 70 € |

WIFI OPCIONAL PARA A SÉRIE QHC



| SISTEMA | | QHC009 | QHC012 | QHC018 | QHC024 |
|---|-----|----------------|----------------|-----------------|----------------|
| Capacidade frigorífica | kW | 2.70 (0.5-3.5) | 3.52 (0.5-3.8) | 5.28 (0.8-5.8) | 6.40 (1.4-6.6) |
| Capacidade calorífica | kW | 2.90 (0.6-3.8) | 3.80 (0.6-4.2) | 5.50 (1.0-6.0) | 7.00 (1.5-7.1) |
| Capacidade calorífica -7°C | kW | 2.6 | 2.9 | 3.9 | 4.3 |
| Capacidade calorífica -10°C | kW | 2.3 | 2.8 | 3.7 | 4.2 |
| Capacidade calorífica -15°C | kW | 2.1 | 2.5 | 3.7 | 4.10 |
| Capacidade frigorífica do desenho | kW | 2.7 | 3.52 | 5.28 | 6.40 |
| Capacidade calorífica do desenho (média) | kW | 2.7 | 3.40 | 5.60 | 6.40 |
| Capacidade calorífica do desenho (quente) | kW | 2.4 | 2.90 | 4.30 | 5.20 |
| SEER / SCOP (quente) / SCOP (média) | W/W | 7.2/5.2/4.0 | 6.7/5.1/4.0 | 7.0/5.1/4.0 | 6.8/4.8/4.0 |
| Certificação energética | kWh | A++/A+++/A+ | A++/A+++/A+ | A++/A+++/A+ | A++/A+++/A+ |
| Consumo anual previsto | W/W | 131/727 / 840 | 184/933/1015 | 264 / 1537/1505 | 29/1867/1820 |
| EER/COP | A | 3.29/3.73 | 2.82/3.39 | 3.25/3.20 | 3.11/3.30 |
| Corrente refrigeração | W | 3,7 | 5,4 | 7,3 | 9,3 |
| Consumo refrigeração | A | 820 | 1250 | 1625 | 2060 |
| Corrente aquecimento | | 3,5 | 4,9 | 7,6 | 9,7 |
| Consumo aquecimento | W | 780 | 1120 | 1720 | 2120 |

| UNIDADE EXTERIOR | | 38QHC009DS | 38QHC012DS | 38QHC018DS | 38QHC024DS |
|---|--------------------------|-------------------------|-------------------------|-------------------------|-------------------------|
| Faixa de funcionamento frio | °C | -15~46 | -15~46 | -15~46 | -15~46 |
| Faixa de funcionamento calor | °C | -15~24 | -15~24 | -15~24 | -15~24 |
| Voltagem / Hz / Ph | | 220-240V~, 50/60Hz, 1Ph | 220-240V~, 50/60Hz, 1Ph | 220-240V~, 50/60Hz, 1Ph | 220-240V~, 50/60Hz, 1Ph |
| Corrente | A | 10 | 10 | 12,5 | 18 |
| Consumo | W | 2200 | 2200 | 2750 | 4100 |
| Quantidade de refrigerante (pré-carga) | kg/gwp/TnCO ² | 0,67/2088/1,4 | 0,68/2088/1,42 | 1,65/2088/3,45 | 2/2088/4,18 |
| Conexões (Líquido / Gás) | mm(inch) | 6.35/9.52 (¼"/¾") | 6.35/9.52 (¼"/¾") | 6.35/12.7 (¼"/½") | 9.52/15.9 (¾"/5/8") |
| Tubagem previamente carregada | m | 5 | 5 | 5 | 5 |
| Distância mínima da tubagem | m | 3 | 3 | 3 | 3 |
| Distância máxima da tubagem | m | 25 | 25 | 30 | 40 |
| Diferença máxima | m | 10 | 10 | 20 | 20 |
| Carga adicional | g/m | 15 | 15 | 15 | 30 |
| Potência sonora | dB(A) | 64 | 64 | 65 | 69 |
| Pressão sonora (alta/média/baixa) | dB(A) | 54 | 54 | 55 | 58 |
| Fluxo de ar (alto/médio/baixo/silêncio) | m ³ /h | 1700 | 1900 | 2100 | 2700 |
| Peso (líquido/bruto) | kg | 23.0/25.0 | 26.5/28.5 | 38.0/40.5 | 44.0/47.5 |
| Dimensões (ComprimentoxLarguraxAltura) | mm | 700×275×550 | 770×300×555 | 800×333×554 | 845×363×702 |
| Embalagem (ComprimentoxLarguraxAltura) | mm | 815×325×615 | 900×348×615 | 920×390×615 | 965×395×765 |

| UNIDADE INTERIOR | | 42QHC009DS | 42QHC012DS | 42QHC018DS | 42QHC024DS |
|---|-------------------|-----------------|-----------------|-----------------|------------------|
| Consumo do ventilador | W | 22 | 22 | 36 | 60 |
| Corrente do ventilador | A | 0,50 | 0,50 | 0,50 | 0,70 |
| Potência sonora | dB(A) | 53 | 54 | 57 | 63 |
| Pressão sonora (alta/média/baixa) | dB(A) | 38/34/30/21 | 40/35/31/22 | 42/37/35/24 | 47/42/38/26 |
| Fluxo de ar (alto/médio/baixo/silêncio) | m ³ /h | 460/380/280/190 | 500/390/300/200 | 760/550/460/260 | 1150/890/770/420 |
| Peso (líquido/bruto) | kg | 8.0/10.5 | 9.0/12.0 | 11.5/16.5 | 13.5/18.5 |
| Dimensões (ComprimentoxLarguraxAltura) | mm | 730×192×291 | 812×192×300 | 973×218×319 | 1082×225×338 |
| Embalagem (ComprimentoxLarguraxAltura) | mm | 800×275×375 | 800×275×358 | 1055×405×305 | 1165×420×315 |

Equipamento Portátil QPD

R410A

CAPACIDADE: ARREFECIMENTO OU REFRIGERAÇÃO:
2,6 A 3,3 KW - AQUECIMENTO: 2.5 A 3.0 KW



Acessórios de Descarga de Ar (Incluído)



- 1 Mangueira flexível de descarga de ar
- 2 Adaptador C (Mangueira para saída de parede)
- 3 Adaptador A (Equipamento de mangueira flexível)
- 4 Acessório Saída de Parede
- 5 Tubo de drenagem de condensações



ÍCONES Descrições Características Principais

| | | | |
|---|---|---|--|
| <p>Anti-frio</p>  <p>A unidade interna, no modo de aquecimento, não soprará ar até que a bateria tenha aquecido.</p> | <p>Rodas Omnidirecionais</p>  <p>A unidade está equipada com rodas omnidirecionais para facilitar o transporte.</p> | <p>Instalação simples</p>  <p>A unidade é fácil de instalar para uma utilização rápida.</p> | <p>Condensação Evaporativa</p>  <p>A unidade está equipada com rodas omnidirecionais para facilitar o transporte. A unidade é fácil de instalar para uma utilização rápida. A unidade recolhe água da condensação em modo frio, enviando-a para o condensador, aumentando a eficiência.</p> |
| <p>Swing Automático</p>  <p>A unidade tem a função de oscilação automática da lâmina de saída de ar.</p> | <p>Silent (Silêncio)</p>  <p>A unidade interior funcionará à velocidade mais lenta (Super Breeze), ideal para as horas de descanso.</p> | <p>Redefinição automática</p>  <p>Após uma falha de energia, a unidade funcionará com os parâmetros definidos antes da falha.</p> | <p>Turbo</p>  <p>O compressor e o ventilador funcionarão na capacidade máxima para atingir a temperatura desejada dentro do menor espaço de tempo possível.</p> |
| <p>Sleep (Dormir)</p>  <p>A unidade funcionará reduzindo ou aumentando a temperatura durante a noite para poupar energia.</p> | <p>Follow Me (Siga-me)</p>  <p>A unidade irá medir a temperatura do controle remoto para maior conforto, seguindo literalmente o usuário.</p> | <p>Filtro de ar de alta densidade</p>  <p>Filtro de ar de alta densidade que queima até 50% do pó e 80% do pólen recolhidos, lavável.</p> | <p>Desumidificação Independente</p>  <p>Modo de Desumidificação Independente (Seco).</p> |
| <p>O Meu Modo</p>  <p>Memorização da configuração ideal para o usuário pressionando uma tecla do controle.</p> | <p>Bloqueio</p>  <p>O controle remoto permite o bloqueio total ou parcial dos botões e as suas funções.</p> | <p>Temporizador (Programador de Horários)</p>  <p>Programação automática do horário para ligar e desligar o equipamento.</p> | <p>Deteção de Perda de Refrigerante</p>  <p>A unidade indicará um código de avaria quando detetar a perda de refrigerante para proteger o compressor.</p> |
| <p>X-ECO</p>  <p>Permite que a unidade funcione durante 8 horas no modo de poupança de energia, poupando até 60% de energia.</p> | <p>Display Led</p>  <p>Unidades com Led Display para menor consumo de energia.</p> | <p>Stand By 1W</p>  <p>No modo Stand-by, a unidade consumirá apenas 1W, em conformidade com o padrão Erp.</p> | <p>Autodiagnóstico</p>  <p>A unidade inclui uma função de auto-diagnóstico para indicar parâmetros de funcionamento e avarias.</p> |
| <p>Alarme de Depósito Cheio</p>  <p>A unidade vem equipada com um alarme de nível de tanque de água cheio, parando a unidade.</p> | | | |

Códigos, modelos e preços de lista

| MODELO | CÓDIGO | PREÇO |
|----------------------|---------------|-------|
| 51QPD009-NS | 910.910.0036 | 559 € |
| 51QPD012-NS | 910.910.0037 | 655 € |
| KIT DESCARGA VENTANA | R950.400.0019 | 24 € |

Acessórios para janelas (Opcional)



- 1 Mangueira flexível de descarga de ar
- 2 Guia Telescópica para Janela
- 3 Adaptador A (Equipamento de mangueira flexível)
- 4 Adaptador B (Mangueira a Guia Janela)
- 5 Calafetações

| UNIDA | | 51QPD009NS | 51QPD012NS |
|--|----------|--------------------|--------------------|
| Capacidade Calorífica | kW | 2,6 | 3,3 |
| Intervalo de temperatura | kW | 2,5 | 3,0 |
| Rango de temperatura | °C | 17-35/5-30 | 17-35/5-30 |
| EER / COP | W/W | 4,4/3,0 | 5,9/2,8 |
| Eficiência Energética | | A/A+ | A/A+ |
| Alimentação | V-Hz, Ph | 220-240V~50Hz, 1Ph | 220-240V~50Hz, 1Ph |
| Corrente Padrão (Frio) | A | 4,4 | 5,9 |
| Entrada Padrão (Frio) | W | 1010 | 1350 |
| Corrente Padrão (Calor) | A | 3,6 | 5,0 |
| Entrada Padrão (Calor) | W | 800 | 1130 |
| Quantidade Refrigerante R410a | kg | 0,45 | 0,42 |
| Nível de Potência Sonora | dB(A) | 63 | 64 |
| Nível de pressão média (alta/média/baixa/silêncio) | dB(A) | 52/50/48 | 52/50/48 |
| Fluxo de ar (alta/média/baixa/silêncio) | m³/h | 380 | 380 |
| Peso | kg | 34,5 | 38,8 |
| Dimensões (largura x comprimento x altura) | mm | 466 x 397 x 765 | 466 x 397 x 765 |

Dimensões Unidades

51QPD009/012NS

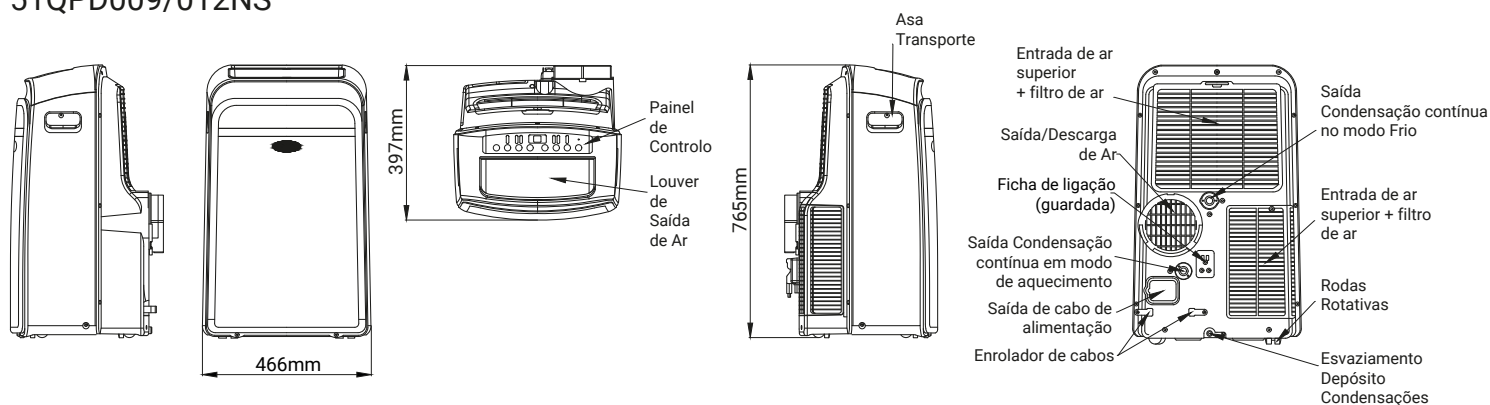

Distâncias de instalação e serviço

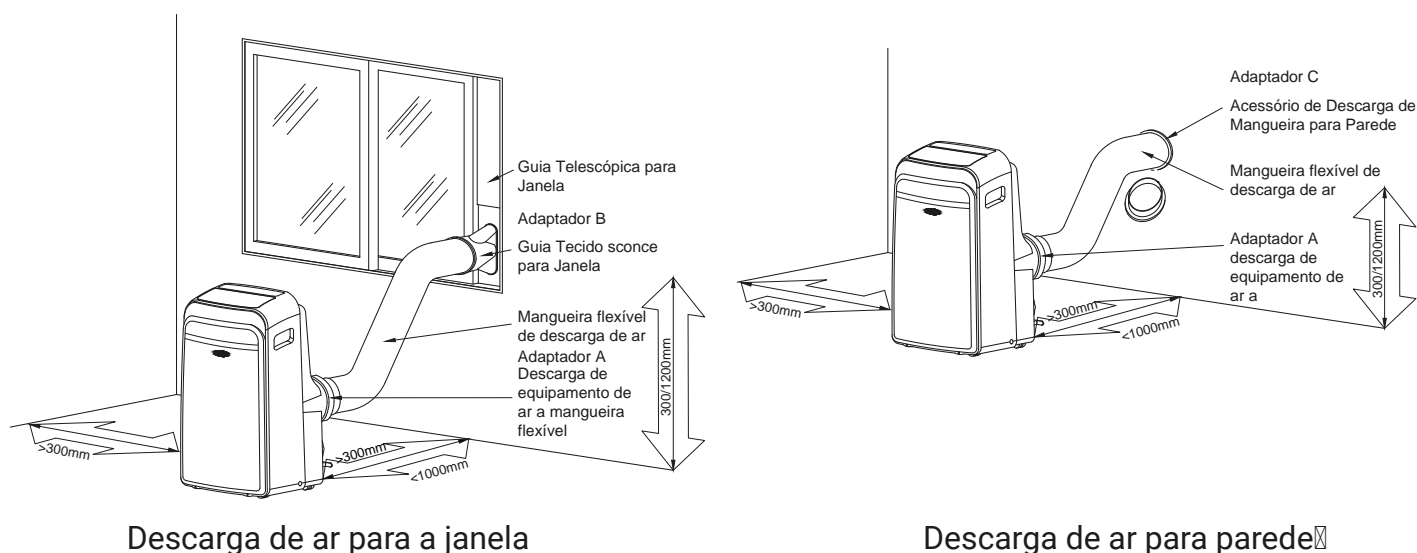

Descarga de ar para a janela

Descarga de ar para parede

Desumidificador CDG



Nível de Água Visible

Grande visor de nível de água do tanque.



Grande capacidade do tanque de água

3 Lt para modelos pequenos, 4,7 Lt para modelos grandes.



Fácil de deslocar

Pode ser movimentada facilmente graças à sua pega dobrável e às suas rodas de movimento omnidireccional.



Painel de controlo táctil e visor LED



Proteção contra transbordamento de água

Quando o depósito de água está cheio, o interruptor de nível pára automaticamente a unidade para evitar o derrame de água do depósito.



Auto-descongelção

Com a função de descongelção automática, a unidade evita que o evaporador congele e mantém o efeito de desumidificação em ambientes de baixa temperatura.

INOVAÇÕES TÉCNICAS PRINCIPAIS



- Válido para superfícies entre 16m² e 52 m²
- Desenho compacto e atual
- Controlo Eletrónico
- Capacidades de 10 Lt/dia a 20 Lt/dia
- Reinício automático da última configuração em caso de avaria no fornecimento elétrico
- Descongelação automática, diagnóstico automático e proteção
- Controlo automático de humidade numa faixa de 45-55% de acordo com a temperatura ambiente
- A água condensada é direcionada para o tanque interno ou para a saída externa para evacuação contínua
- Indicador do nível de água condensada do tanque interno, tamanho grande
- Paragem automática quando o tanque atinge o nível máximo de enchimento
- Refrigerante R134A Mod. CDG105,165E e 205E.
- Equipado com uma pega de grande tamanho e rodas para facilitar o transporte
- Refrigerante R134A (PCA: 1430 - TCO2eq/kg:1,43).

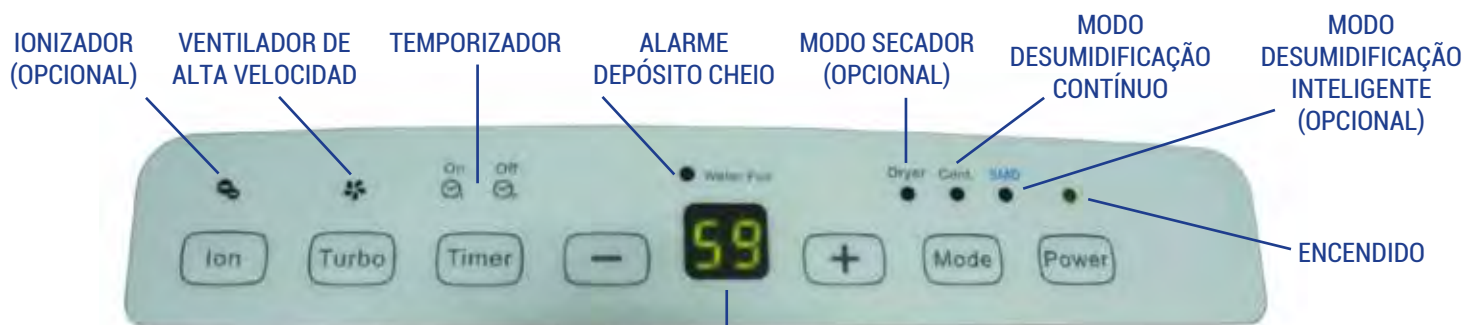

HUMIDADE DO QUARTO 30%~90% / AJUSTES DE HUMIDADE 35%~85% / CÓDIGO DE ERRO

Desumidificador CDG

R134a

CAPACIDADE DE DESUMIDIFICAÇÃO DE 10 A 20 LITROS



ÍCONES Descrições Características Principais

Descongelação automática da bateria



Evita o congelamento da bateria interna e mantém o efeito de desumidificação a baixas temperaturas ambientes.

Temporizador 24 h (Programador de Horários)



Programação automática do horário para ligar e desligar o equipamento para um período de 24h.

Filtro de ar de alta densidade



Filtro de ar de alta densidade que queima até 50% do pó e 80% do pólen recolhidos, lavável.

Pega dobrável de transporte



A unidade está equipada com uma pega rebatível para facilitar o transporte

Rodas Omnidirecionais



A unidade está equipada com rodas omnidirecionais para facilitar o transporte.

Redefinição automática



Após uma falha de energia, a unidade funcionará com os parâmetros definidos antes da falha.

Secagem



Forma eficiente e económica de secar a roupa.

Desumidificação Poderosa



Grande capacidade de desumidificação do equipamento para maior remoção de humidade.

Auto-diagnóstico



A unidade inclui uma função de auto-diagnóstico para indicar parâmetros de funcionamento e avarias.

Alarme de Depósito Cheio



A unidade vem equipada com um alarme de nível de tanque de água cheio, parando a unidade.

Desumidificação Independente



Modo de Desumidificação Independente (Seco).

Display Led



Unidades com Led Display para menor consumo de energia.

Deteção de Perda de Refrigerante



A unidade indicará um código de avaria quando detetar a perda de refrigerante para proteger o compressor.

Códigos, modelos e preços de lista

| MODELO | CÓDIGO | PREÇO |
|---------|--------------|-------|
| CDG105E | 910.910.0048 | 254 € |
| CDG165E | 910.910.0045 | 287 € |
| CDG205E | 910.910.0046 | 318 € |

| UNIDADE | | CDG105E | CDG165E | CDG205E |
|--|-------------------|--------------------|--------------------|--------------------|
| Litros / dia | L/día | 10 | 16 | 20 |
| Área de aplicação | m ² | 16-31 | 29-44 | 37-52 |
| Intervalo de temperatura | C | 5-35 | 5-35 | 5-35 |
| Alimentação | V-Hz, Ph | 220-240V~50Hz, 1Ph | 220-240V~50Hz, 1Ph | 220-240V~50Hz, 1Ph |
| Corrente | A | 1,2 | 1,75 | 1,85 |
| Consumo | W | 260 | 375 | 400 |
| Refrigerante | | R134A | R134A | R134A |
| Kg refrigerante | KH | 0,11 | 0,1 | 0,13 |
| Pressão sonora | dB(A) | 47/43 | 47/43 | 47 |
| Fluxo de ar | m ³ /h | 200 | 200 | 200 |
| Peso | Kg | 10,5 | 12 | 12 |
| Dimensões (comprimento x largura x altura) | mm | 350x238x510 | 350x238x510 | 350x238x510 |

Dimensões CGD105-205E

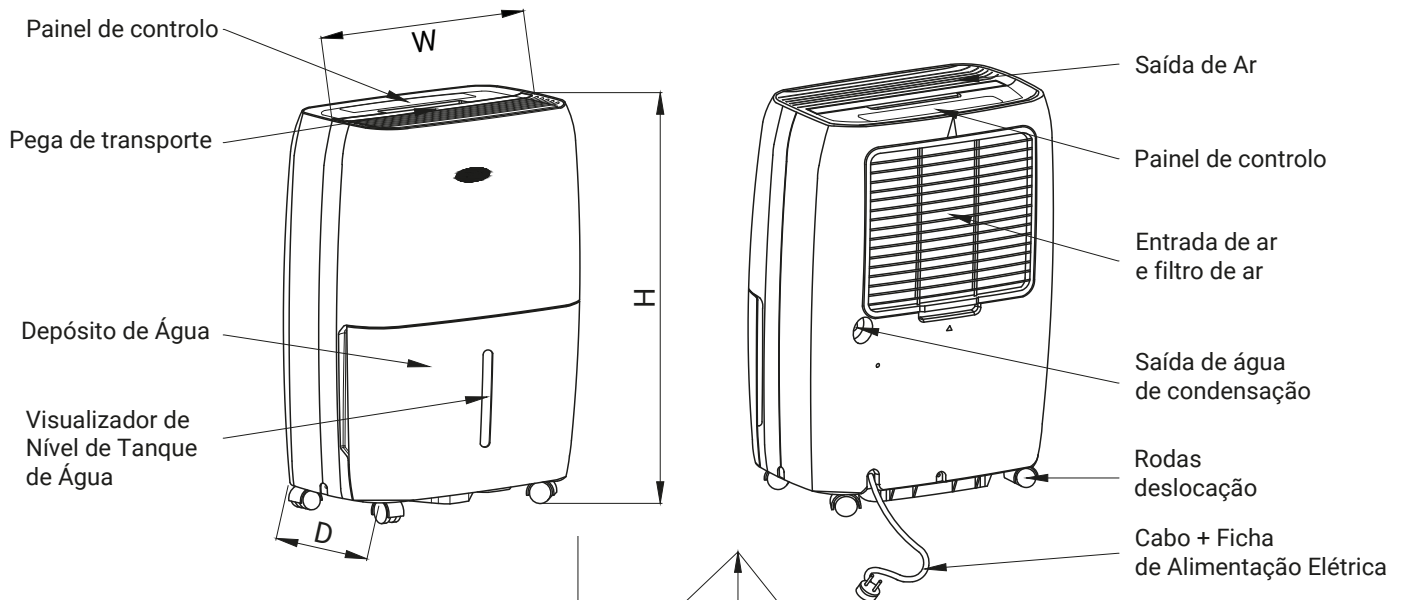

| Modelo | Dimensões (mm) | | |
|-----------------|----------------|-----|-----|
| | W | D | H |
| CDG105/165/205E | 350 | 238 | 510 |
| CDG305E | 400 | 254 | 562 |

Distâncias de Serviço e Funcionamento ☒

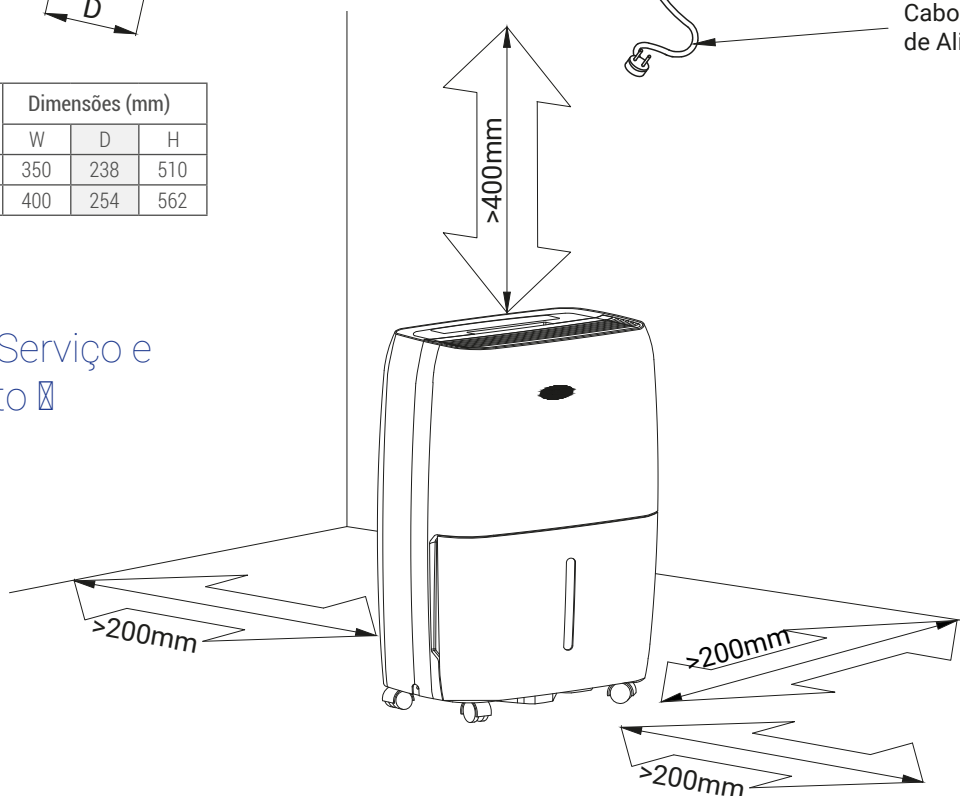

An comercial



GAMA DE EQUIPOS RLC R-410A



GAMA DE EQUIPAMENTOS RLC R-410A

INOVAÇÕES TÉCNICAS PRINCIPAIS



Saída de ar de 360°

Desenho compacto

Desenho compacto, corpo de 570x260x260x570mm, para ser instalado em qualquer teto falso modular existente no mercado.

Painel de 647x50x647mm, as fixações estão nos cantos do corpo para poupar espaço e facilitar a montagem. Desenho de saída de ar de 360°.



Fornecimento de ar exterior

Corpo com profundidade previamente projetada para conexão de uma conduta de alimentação de ar externo para renovação de ar, a placa eletrónica PCB está preparada para acionar um motor de até 200w para conectar a esta conduta, quando necessário..



Portos de alarme Portos de Controlo de Bus Centralizado Portos On-Off Remoto

Contactos secos PCB

Bomba de condensação incorporada para levantar água até 750 mm de altura do painel. A placa principal PCB da unidade evaporadora possui portos de contacto seco para conexão: On-Off Remoto, Sinal de Alarme, Ventilador de Fornecimento de Ar Exterior e Bus de Comunicação de Controlo Centralizado. Contactos secos PCB

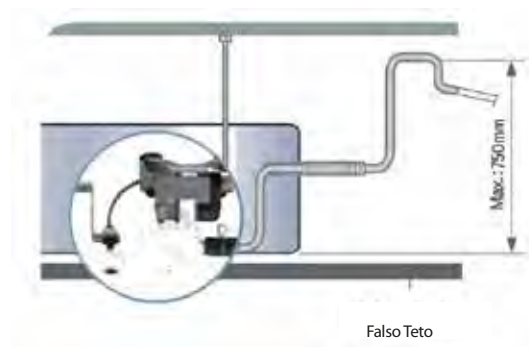

Falso Teto

Bomba de elevação de condensações

Bomba de condensação incorporada para levantar água até 750 mm de altura do painel.



Caixa elétrica com design incorporado

O novo desenho da caixa de componentes elétricos e eletrónicos permite o acesso a partir da grelha de retorno para uma manutenção fácil e simples.

INOVAÇÕES TÉCNICAS PRINCIPAIS



Saída de ar de 360°

Design Fino (Slim)

Design fino, corpo superfino, requer menos espaço de instalação. Cada lâmina de saída de ar pode ser controlada separadamente, conseguindo maior conforto da impulsão de ar. Desenho de saída de ar de 360°.



Fornecimento de ar exterior

Corpo pré-aquecido para ligação de uma conduta de alimentação de ar externo para renovação de ar.

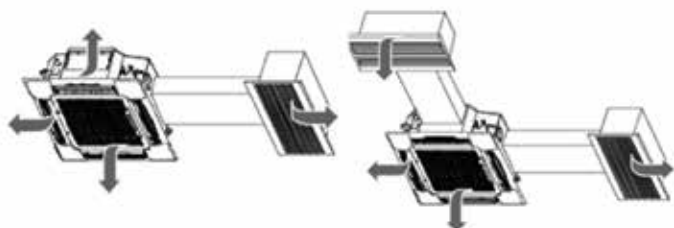

Condutas Externas de Impulsão

Aberturas prévias para montagem das condutas de impulsão (até 2 unidades) para condicionamento térmico dos espaços adjacentes ao da instalação do equipamento para maior flexibilidade no manuseio do ar.



Portos de alarme Portos de Controlo de Bus Centralizado Portos On-Off remoto

Contactos secos PCB

La Placa principal PCB de la unidad evaporadora cuenta con puertos de contactos secos para la conexión de: On-Off Remoto, señal de Alarma y Bus de Comunicación de Control Centralizado.

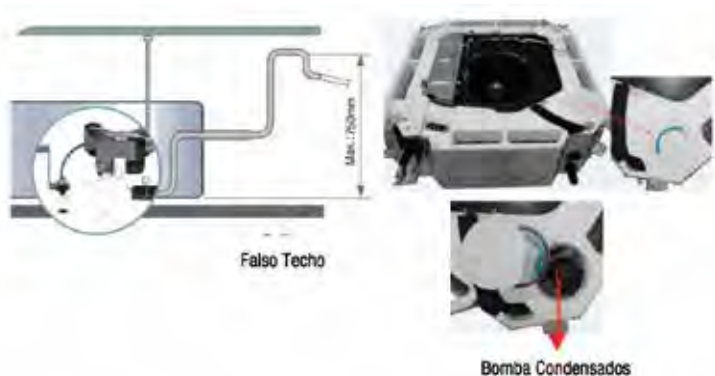

Bomba de elevação de condensações

Bomba de condensação incorporada para elevar a água condensada até 750 mm de altura a partir do painel. Graças ao novo design do corpo do equipamento, é agora mais fácil aceder à bomba para manutenção ou substituição.



Instalações TWIN

Possibilidade de instalar duas unidades evaporadoras do mesmo tipo e capacidade (030+030) numa única unidade de condensação (060). O controlador irá comandar a unidade principal e a unidade escrava irá funcionar no mesmo modo e temperatura que a unidade principal.

Gama Cassettes 60x60 QTD

R410A

CAPACIDADE NOMINAL: ARREFECIMENTO OU REFRIGERAÇÃO:
3,5 A 5,0 KW - AQUECIMENTO: 4.0 A 5.5 KW



(OPCIONAL)



ÍCONES Descrições Características Principais

Inversor 3DC



Unidades equipadas com compressor e ventiladores DC Inverter, maior eficiência, funcionamento silencioso e poupança de energia.

Funcionamento a -10°C Exterior



Possibilidade de funcionamento em modo frio com temperaturas exteriores de até -10°C (em calor até -15°C).

Impulsão do Ar a 360°



Projeto de painel para saída de ar de 360° para assegurar uma distribuição uniforme do ar.

Fornecimento de ar exterior



A unidade dispõe de polarização para conectar uma conduta de fornecimento de ar exterior para renovação de ar.

Redefinição automática



Após uma falha de energia, a unidade funcionará com os parâmetros definidos antes da falha.

Posição da lâmina de memória



A unidade irá posicionar a lâmina de saída de ar na mesma posição em que estava quando parou pela última vez.

Swing Automático



A unidade tem a função de oscilação automática da lâmina de saída de ar.

Follow Me (Siga-me)



A unidade irá medir a temperatura do controlo remoto para maior conforto, seguindo literalmente o usuário.

Sleep (Dormir)



A unidade funcionará reduzindo ou aumentando a temperatura durante a noite para poupar energia.

Filtro de ar



A unidade está equipada com um filtro de ar electrostático para eliminar alergénios e pólen, lavável.

Desumidificação Independente



Modo de Desumidificação Independente (Seco).

O Meu Modo



Memorização da configuração ideal para o usuário pressionando uma tecla do controlo

Bloqueio



O controlo remoto permite o bloqueio total ou parcial dos botões e as suas funções.

Temporizador (Programador de Horários)



Programação automática do horário para ligar e desligar o equipamento.

Programador Semanal



Programação semanal das horas de funcionamento da unidade para cada dia da semana, com o comando KJR120G.

Deteção de Perda de Refrigerante



A unidade indicará um código de avaria quando detetar a perda de refrigerante para proteger o compressor

Turbo



Unidades equipadas com compressor e ventiladores DC Inverter, maior eficiência, funcionamento silencioso e poupança de energia.

Bomba de condensação



A unidade tem uma bomba de condensação para bombear água até uma altura de 550 mm a partir da descarga da bomba.

Auto-diagnóstico



A unidade inclui uma função de auto-diagnóstico para indicar parâmetros de funcionamento e avarias.

Tampa da chave de serviço



A unidade exterior está equipada com uma tampa para as chaves de serviço, que as protege e recolhe a água de condensação.

Códigos, modelos e preços de lista

| MODELO CONJUNTO | CÓDIGO U. EXTERIOR CÓDIGO U. INTERIOR CÓDIGO DE PAINEL | MODELO U. EXTERIOR MODELO U. INTERIOR MODELO DE PAINEL | CÓDIGO CONJUNTO | PREÇO CONJUNTO |
|-----------------|--|--|-----------------|----------------|
| QTD012-DS1 | 910.910.0110 910.910.0125 910.910.0027 | 38QUS012-DS1 42QTD012-DS1 40CAS-S4 60-60 | 910.910.0161 | 1.599 € |
| QTD018-DS1 | 910.910.0111 910.910.0126 910.910.0027 | 38QUS018-DS1 42QTD018-DS1 40CAS-S4 60-60 | 910.910.0162 | 1.974 € |
| KJR120G2 | COMANDO DE PAREDE OPCIONAL | | 910.910.0149 | 114 € |

| SISTEMA | | QTD012 | QTD018 |
|---|-----|-----------------|-----------------|
| Capacidade frigorífica | kW | 3.52 (1.4~3.9) | 5.00 (2.0~5.5) |
| Capacidade calorífica | kW | 4.00 (1.2~4.2) | 5.50 (2.0~6.0) |
| Capacidade calorífica a -7°C | kW | 2,7 | 3,9 |
| Capacidade calorífica a -10°C | kW | 2,7 | 3,9 |
| Capacidade calorífica -15°C | kW | 2,4 | 2,2 |
| Capacidade frigorífica do desenho | kW | 3,52 | 5,00 |
| Capacidade calorífica do desenho (média) | kW | 2,94 | 3,90 |
| Capacidade calorífica do desenho (quente) | kW | 3,50 | 4,90 |
| SEER / SCOP(média) / SCOP(quente) | W/W | 6.2 / 4.1 / 5.1 | 6.0 / 4.0 / 5.1 |
| Certificação energética | | A++ / A+ / A+++ | A+ / A+ / A+++ |
| Consumo anual previsto | kWh | 199/1002/960 | 293/1365/1345 |
| EER/COP | W/W | 3.1/3.6 | 2.8/3.1 |
| Corrente refrigeração | A | 5,0 | 8,1 |
| Consumo refrigeração | W | 1140 | 1800 |
| Corrente aquecimento | A | 4,7 | 7,5 |
| Consumo aquecimento | W | 1080 | 1700 |

| UNIDADE EXTERIOR | | 38QUS012DS-1 | 38QUS018DS-1 |
|--|--------------------------|-----------------------|-----------------------|
| Faixa de funcionamento frio | °C | -10~46 | -10~46 |
| Faixa de funcionamento calor | °C | -15~24 | -15~24 |
| Voltagem / Hz / Ph | | 220-240V / 50Hz / 1Ph | 220-240V / 50Hz / 1Ph |
| Corrente | A | 10 | 11 |
| Consumo | W | 2300 | 2530 |
| Quantidade de refrigerante (pré-carga) | kg/gwp/TnCO ² | 1,05 / 2088 / 2,19 | 1,7 / 2088 / 3,55 |
| Conexões (Líquido / Gás) | mm(inch) | ø6.35/ø9.52 (¼" / ⅜") | ø6.35/ø12.7 (¼" / ½") |
| Tubagem previamente carregada | m | 5 | 5 |
| Distância mínima da tubagem | m | 3 | 3 |
| Distância máxima da tubagem | m | 25 | 30 |
| Diferença máxima | m | 10 | 20 |
| Carga adicional | g/m | 15 | 15 |
| Potência sonora | dB(A) | 65 | 65 |
| Pressão sonora | dB(A) | 56 | 57 |
| Fluxo de ar | m ³ /h | 2100 | 2100 |
| Peso (líquido/bruto) | kg | 28.5 / 31.5 | 38.0/40.5 |
| Dimensões (ComprimentoxLarguraxAltura) | mm | 800x333x554 | 800x333x554 |
| Embalagem (ComprimentoxLarguraxAltura) | mm | 920x390x615 | 920x390x615 |

| UNIDADE INTERIOR | | 42QTD012DS-1 | 42QTD018DS-1 |
|---|-------------------|--------------|--------------|
| Consumo do ventilador | W | 45 | 45 |
| Corrente do ventilador | A | 0,40 | 0,40 |
| Potência sonora | dB(A) | 59 | 60 |
| Pressão sonora (alta/média/baixa) | dB(A) | 42/39/36 | 45/42/36 |
| Fluxo de ar (alto/médio/baixo) | m ³ /h | 560/430/390 | 650/530/370 |
| Peso (líquido/bruto) (corpo) | kg | 16.5/19.0 | 16.5/19.0 |
| Peso (líquido/bruto) (painel) | kg | 2.5/4.5 | 2.5/4.5 |
| Dimensões (ComprimentoxLarguraxAltura) (corpo) | mm | 570x570x260 | 570x570x260 |
| Embalagem (ComprimentoxLarguraxAltura) (corpo) | mm | 655x655x290 | 655x655x290 |
| Dimensões (ComprimentoxLarguraxAltura) (painel) | mm | 647x647x50 | 647x647x50 |
| Embalagem (ComprimentoxLarguraxAltura) (painel) | mm | 715x715x123 | 715x715x123 |

(1) Capacidade com base na temp. Ar interior a 27°C BS/ 19°BH e Ar Exterior a 35°C BS/24°C BH
 (2) Capacidade baseada na temp. Ar interior a 20°C BS e Ar Exterior a 7°C BS / 6°C BH

Gama de Cassete 90x90 QTD

R410A

CAPACIDADE NOMINAL: ARREFECIMENTO OU REFRIGERAÇÃO: 7,0 A 13,4 KW - AQUECIMENTO: 7.0 A 15.5 KW



24



30-36



48

ÍCONES Descrições Características Principais

Inversor 3DC



Unidades equipadas com compressor e ventiladores DC Inverter, maior eficiência, funcionamento silencioso e poupança de energia.

Redefinição automática



Após uma falha de energia, a unidade funcionará com os parâmetros definidos antes da falha.

Sleep (Dormir)



A unidade funcionará reduzindo ou aumentando a temperatura durante a noite para poupar energia.

O Meu Modo



Memorização da configuração ideal para o usuário pressionando uma tecla do controlo.

Deteção de Perda de Refrigerante



A unidade indicará um código de avaria quando detetar a perda de refrigerante para proteger o compressor.

Tampa da chave de serviço



A unidade exterior está equipada com uma tampa para as chaves de serviço, que as protege e recolhe a água de condensação.

Funcionamento a -10°C Exterior



Possibilidade de funcionamento em modo frio com temperaturas exteriores de até -10°C (em calor até -15°C).

Posição da lâmina de memória



A unidade irá posicionar a lâmina de saída de ar na mesma posição em que estava quando parou pela última vez.

Instalação dupla (2x1)



Possibilidade de instalar duas unidades interiores de igual capacidade com apenas uma unidade exterior.

Bloqueio



O controlo remoto permite o bloqueio total ou parcial dos botões e as suas funções.

Turbo



O compressor e o ventilador funcionarão na capacidade máxima para atingir a temperatura desejada dentro do menor espaço de tempo possível.

Configuração de parâmetros



Unidades com a possibilidade de alterar as configurações de fábrica através de interruptores na placa PCB ou de circuito impresso da unidade interior.

Impulsão do Ar a 360°



Projeto de painel para saída de ar de 360° para assegurar uma distribuição uniforme do ar.

Swing Automático



A unidade tem a função de oscilação automática da lâmina de saída de ar.

Filtro de ar



A unidade está equipada com um filtro de ar electrostático para eliminar alérgenos pólen, lavável.

Temporizador (Programador de Horários)



Programação automática do horário para ligar e desligar o equipamento.

Bomba de condensação



A unidade tem uma bomba de condensação para bombear água até uma altura de 550 mm a partir da descarga da bomba.

Fornecimento de ar exterior



A unidade dispõe de polarização para conectar uma conduta de fornecimento de ar exterior para renovação de ar.

Follow Me (Siga-me)



A unidade irá medir a temperatura do controlo remoto para maior conforto, seguindo literalmente o usuário.

Desumidificação Independente



Modo de Desumidificação Independente (Seco).

Programador Semanal



Programação semanal das horas de funcionamento da unidade para cada dia da semana, com o comando KJR120G.

Auto-diagnóstico



A unidade inclui uma função de auto-diagnóstico para indicar parâmetros de funcionamento e avarias.

Códigos, modelos e preços de lista

| MODELO CONJUNTO | CÓDIGO U. EXTERIOR CÓDIGO U. INTERIOR CÓDIGO DE PAINEL | MODELO U. EXTERIOR MODELO U. INTERIOR MODELO DE PAINEL | CÓDIGO CONJUNTO | PREÇO CONJUNTO |
|-----------------|--|--|-----------------|----------------|
| QTD024-DS1 | 910.910.0112 910.910.0127 910.910.0049 | 38QUS024-DS1 42QTD024-DS1 40CASL5-9090 | 910.910.0163 | 2.456 € |
| QTD030-DS1 | 910.910.0113 910.910.0128 910.910.0049 | 38QUS030-DS1 42QTD030-DS1 40CASL5-9090 | 910.910.0164 | 2.735 € |
| QTD036-DS1 | 910.910.0114 910.910.0129 910.910.0049 | 38QUS036-DS1 42QTD036-DS1 40CASL5-9090 | 910.910.0165 | 3.014 € |
| QTD048-DS1 | 910.910.0116 910.910.0130 910.910.0049 | 38QUS048-DS1 42QTD048-DS1 40CASL5-9090 | 910.910.0166 | 3.326 € |
| KJR120G2 | MANDO DE PARED OPCIONAL | | 910.910.0149 | 114 € |



| SISTEMA | | QTD024 | QTD030 | QTD036 | QTD048 |
|---|-----|-----------------|-----------------|-----------------|-----------------|
| Capacidade frigorífica | kW | 7.03 (2.5~8.0) | 8.40 (2.1~10.5) | 10.2 (4.5~11.0) | 13.4 (4.8~14.0) |
| Capacidade calorífica | kW | 7.03 (2.5~8.5) | 9.10 (2.1~10.5) | 11.3 (3.7~13.7) | 15.5 (5.4~16.0) |
| Capacidade calorífica a -7°C | kW | 5,4 | 6,6 | 9,7 | 10,4 |
| Capacidade calorífica a -10°C | kW | 5 | 6,1 | 8,3 | 9,9 |
| Capacidade calorífica -15°C | kW | 3,7 | 5,5 | 8,2 | 8,4 |
| Certificação energética | kW | 7,03 | 8,40 | 10,2 | 13,4 |
| Capacidade calorífica do desenho (média) | kW | 5,54 | 7,00 | 9,3 | 10,7 |
| Capacidade calorífica do desenho (quente) | kW | 7,80 | 7,20 | 10,3 | 11,8 |
| SEER / SCOP(média) / SCOP(quente) | W/W | 6.1 / 4.0 / 4.8 | 6.4 / 4.0 / 5.2 | 6.0 / 4.0 / 5.0 | 5.5 / 4.0 / 5.0 |
| Certificação energética | | A++ / A+ / A++ | A++ / A+ / A+++ | A+ / A+ / A++ | A / A+ / A++ |
| Consumo anual previsto | kWh | 403/1937/2277 | 459/2453/1950 | 588/3244/2894 | 852/3756/3323 |
| EER/COP | W/W | 3.0/3.2 | 3.0/3.8 | 2.7/3.4 | 2.4/2.9 |
| Corrente refrigeração | A | 10,5 | 12,4 | 16,6 | 24,1 |
| Consumo refrigeração | W | 2400 | 2780 | 3750 | 5530 |
| Corrente aquecimento | A | 9,6 | 10,6 | 15,2 | 23,1 |
| Consumo aquecimento | W | 2180 | 2300 | 3300 | 5300 |

| UNIDADE EXTERIOR | | 38QUS024DS-1 | 38QUS030DS-1 | 38QUS036DS-1 | 38QUS048DS-1 |
|--|--------------------------|---------------------------|---------------------------|---------------------------|---------------------------|
| Faixa de funcionamento frio | °C | -10~46 | -10~46 | -10~46 | -10~46 |
| Faixa de funcionamento calor | °C | -15~24 | -15~24 | -15~24 | -15~24 |
| Voltagem / Hz / Ph | | 220-240V/50Hz/1Ph | 220-240V/50Hz/1Ph | 220-240V/50Hz/1Ph | 220-240V/50Hz/1Ph |
| Corrente | A | 16 | 19 | 23 | 26,5 |
| Consumo | W | 3680 | 3400 | 4800 | 6100 |
| Quantidade de refrigerante (pré-carga) | kg/gwp/TnCO ² | 2,05/2088/4,28 | 2,8/2088/5,85 | 3,65/2088/7,62 | 4/2088/8,35 |
| Conexões (Líquido / Gás) | mm(inch) | ø9.52/ø15.9 (3/8" / 5/8") | ø9.52/ø15.9 (3/8" / 5/8") | ø9.52/ø15.9 (3/8" / 5/8") | ø9.52/ø15.9 (3/8" / 5/8") |
| Tubagem previamente carregada | m | 5 | 5 | 5 | 5 |
| Distância mínima da tubagem | m | 3 | 3 | 3 | 3 |
| Distância máxima da tubagem | m | 40 | 50 | 50 | 50 |
| Diferença máxima | m | 20 | 25 | 25 | 25 |
| Carga adicional | g/m | 30 | 30 | 30 | 30 |
| Potência sonora | dB(A) | 69 | 70 | 70 | 75 |
| Pressão sonora | dB(A) | 61 | 62 | 64 | 64 |
| Fluxo de ar | m ³ /h | 2700 | 4300 | 4150 | 6800 |
| Peso (líquido/bruto) | kg | 50/54.5 | 62.9/68.5 | 70.5/76.1 | 95.1/108.4 |
| Dimensões (ComprimentoxLarguraxAltura) | mm | 845x363x702 | 946x410x810 | 946x410x810 | 952x415x1333 |
| Embalagem (ComprimentoxLarguraxAltura) | mm | 965x395x765 | 1090x500x875 | 1090x500x875 | 1095x495x1480 |

| UNIDAD INTERIOR | | 42QTD024DS-1 | 42QTD030DS-1 | 42QTD036DS-1 | 42QTD048DS-1 |
|---|-------------------|----------------|---------------|----------------|----------------|
| Consumo do ventilador | W | 141 | 141 | 141 | 141 |
| Corrente do ventilador | A | 1,20 | 1,20 | 1,20 | 1,20 |
| Potência sonora | dB(A) | 61 | 65 | 65 | 67 |
| Pressão sonora (alta/média/baixa) | dB(A) | 49/46/43 | 50/48/44 | 53/51/48 | 51/49/47 |
| Fluxo de ar (alto/médio/baixo) | m ³ /h | 1350/1200/1070 | 1390/1110/750 | 1800/1600/1400 | 1900/1600/1330 |
| Peso (líquido/bruto) (corpo) | kg | 24.5/30.0 | 26.5/30.5 | 27.5/31.5 | 28/32.1 |
| Peso (líquido/bruto) (painel) | kg | 5/8 | 5/8 | 5/8 | 5/8 |
| Dimensões (ComprimentoxLarguraxAltura) (corpo) | mm | 840x840x245 | 840x840x245 | 840x840x245 | 840x840x287 |
| Embalagem (ComprimentoxLarguraxAltura) (corpo) | mm | 900x900x265 | 900x900x265 | 900x900x265 | 900x900x292 |
| Dimensões (ComprimentoxLarguraxAltura) (painel) | mm | 950x950x55 | 950x950x55 | 950x950x55 | 950x950x55 |
| Embalagem (ComprimentoxLarguraxAltura) (painel) | mm | 1035x1035x90 | 1035x1035x90 | 1035x1035x90 | 1035x1035x90 |

(1) Capacidade baseada na temp. Ar interior a 27°C BS/ 19°BH e Ar Exterior a 35°C BS / 24°C BH

(2) Capacidade baseada na temp. Ar interior a 20°C BS e Ar Exterior a 7°C BS / 6°C BH

Gama de Cassete 90x90 QTD 3Ph

R410A

CAPACIDADE NOMINAL: ARREFECIMENTO OU REFRIGERAÇÃO:
10,2 A 15,1 KW - AQUECIMENTO: 11.3 A 18.0 KW



(OPCIONAL)



36



48-60

ÍCONES Descrições Características Principais

Inversor 3DC



Unidades equipadas com compressor e ventiladores DC Inverter, maior eficiência, funcionamento silencioso e poupança de energia.

Funcionamento a -10°C Exterior



Possibilidade de funcionamento em modo frio com temperaturas exteriores de até -10°C (em calor até -15°C).

Impulsão do Ar a 360°



Projeto de painel para saída de ar de 360° para assegurar uma distribuição uniforme do ar.

Fornecimento de ar exterior



A unidade dispõe de polarização para conectar uma conduta de fornecimento de ar exterior para renovação de ar.

Redefinição automática



Após uma falha de energia, a unidade funcionará com os parâmetros definidos antes da falha.

Posição da lâmina de memória



A unidade irá posicionar a lâmina de saída de ar na mesma posição em que estava quando parou pela última vez.

Swing Automático



A unidade tem a função de oscilação automática da lâmina de saída de ar.

Follow Me (Siga-me)



A unidade irá medir a temperatura do controlo remoto para maior conforto, seguindo literalmente o usuário.

Sleep (Dormir)



A unidade funcionará reduzindo ou aumentando a temperatura durante a noite para poupar energia.

Instalação dupla (2x1)



Possibilidade de instalar duas unidades interiores de igual capacidade com apenas uma unidade exterior.

Filtro de ar



A unidade está equipada com um filtro de ar electrostático para eliminar alergénios e pólen, lavável.

Desumidificação Independente



Modo de Desumidificação Independente (Seco).

O Meu Modo



Memorização da configuração ideal para o usuário pressionando uma tecla do controlo.

Bloqueio



O controlo remoto permite o bloqueio total ou parcial dos botões e as suas funções.

Temporizador (Programador de Horários)



Programação automática do horário para ligar e desligar o equipamento.

Programador Semanal



Programação semanal das horas de funcionamento da unidade para cada dia da semana, com o comando KJR120G.

Deteção de Perda de Refrigerante



A unidade indicará um código de avaria quando detetar a perda de refrigerante para proteger o compressor.

Turbo



O compressor e o ventilador funcionarão na capacidade máxima para atingir a temperatura desejada dentro do menor espaço de tempo possível.

Bomba de condensação



A unidade tem uma bomba de condensação para bombear água até uma altura de 550 mm a partir da descarga da bomba.

Auto-diagnóstico



A unidade inclui uma função de auto-diagnóstico para indicar parâmetros de funcionamento e avarias.

Tampa da chave de serviço



A unidade exterior está equipada com uma tampa para as chaves de serviço, que as protege e recolhe a água de condensação.

Configuração de parâmetros



Unidades com a possibilidade de alterar as configurações de fábrica através de interruptores na placa PCB ou de circuito impresso da unidade interior.

Códigos, modelos e preços de lista

| MODELO CONJUNTO | CÓDIGO U. EXTERIOR CÓDIGO U. INTERIOR CÓDIGO DE PAINEL | MODELO U. EXTERIOR MODELO U. INTERIOR MODELO DE PAINEL | CÓDIGO CONJUNTO | PREÇO CONJUNTO |
|-----------------|--|--|-----------------|----------------|
| QTD036-DT1 | 910.910.0115 910.910.0129 910.910.0049 | 38QUS036-DT1 42QTD036-DS1 40CASL5-9090 | 910.910.0167 | 3.149 € |
| QTD048-DT1 | 910.910.0117 910.910.0130 910.910.0049 | 38QUS048-DT1 42QTD048-DS1 40CASL5-9090 | 910.910.0168 | 3.428 € |
| QTD060-DT1 | 910.910.0118 910.910.0131 910.910.0049 | 38QUS060-DT1 42QTD060-DS1 40CASL5-9090 | 910.910.0169 | 3.977 € |
| KJR120G2 | COMANDO DE PAREDE OPCIONAL | | 910.910.0149 | 114 € |



| SISTEMA | | QTD036-DT1 | QTD048-DT1 | QTD060-DT1 |
|---|-----|-----------------|-----------------|-----------------|
| Capacidade frigorífica | kW | 10.2 (3.8~11.5) | 13.4 (4.8~14.0) | 15.1 (5.0~16.0) |
| Capacidade calorífica | kW | 11.3 (2.9~13.8) | 15.5 (5.4~16.0) | 18.0 (3.9~18.2) |
| Capacidade calorífica a -7°C | kW | 9,6 | 10,5 | 12,2 |
| Capacidade calorífica a -10°C | kW | 8,2 | 10 | 11,9 |
| Capacidade calorífica -15°C | kW | 8,1 | 8,5 | 9,8 |
| Capacidade frigorífica do desenho | kW | 10,2 | 13,4 | 15,1 |
| Capacidade calorífica do desenho (média) | kW | 9,6 | 11,0 | 11,2 |
| Capacidade calorífica do desenho (quente) | kW | 10,2 | 11,8 | 12,1 |
| SEER / SCOP(média) / SCOP(quente) | W/W | 5.9 / 4.0 / 5.0 | 5.6 / 4.0 / 5.1 | 5.7 / 4.0 / 5.2 |
| Certificação energética | | A+ / A+ / A++ | A+ / A+ / A+++ | A+ / A+ / A+++ |
| Consumo anual previsto | kWh | 610/3360/2885 | 834/3847/3231 | 929/3916/3225 |
| EER/COP | W/W | 2.6/3.4 | 2.5/3.0 | 2.4/3.1 |
| Corrente refrigeração | A | 6,0 | 8,9 | 10,6 |
| Consumo refrigeração | W | 3890 | 5310 | 6240 |
| Corrente aquecimento | A | 5,3 | 8,5 | 9,5 |
| Consumo aquecimento | W | 3300 | 5130 | 5760 |

| UNIDADE EXTERIOR | | 38QUS036DT-1 | 38QUS048DT-1 | 38QUS060DT-1 |
|--|--------------------------|---------------------------|---------------------------|---------------------------|
| Faixa de funcionamento frio | °C | -10~46 | -10~46 | -10~46 |
| Faixa de funcionamento calor | °C | -15~24 | -15~24 | -15~24 |
| Voltagem / Hz / Ph | | 380~415V / 50Hz / 3Ph | 380~415V / 50Hz / 3Ph | 380~415V / 50Hz / 3Ph |
| Corrente | A | 12 | 13 | 14 |
| Consumo | W | 4800 | 6100 | 7500 |
| Quantidade de refrigerante (pré-carga) | kg/gwp/TnCO ² | 3,65 / 2088 / 7,62 | 4 / 2088 / 8,35 | 4,3 / 2088 / 8,98 |
| Conexões (Líquido / Gás) | mm(inch) | ø9.52/ø15.9 (3/8" / 5/8") | ø9.52/ø15.9 (3/8" / 5/8") | ø9.52/ø15.9 (3/8" / 5/8") |
| Tubagem previamente carregada | m | 5 | 5 | 5 |
| Distância mínima da tubagem | m | 3 | 3 | 3 |
| Distância máxima da tubagem | m | 50 | 50 | 50 |
| Diferença máxima | m | 25 | 25 | 25 |
| Carga adicional | g/m | 30 | 30 | 30 |
| Potência sonora | dB(A) | 70 | 75 | 77 |
| Pressão sonora | dB(A) | 64 | 64 | 64 |
| Fluxo de ar | m ³ /h | 4150 | 6800 | 7000 |
| Peso (líquido/bruto) | kg | 85.3/91 | 108.1/121.2 | 112.8/126 |
| Dimensões (Comprimento x Largura x Altura) | mm | 946x410x810 | 952x415x1333 | 952x415x1333 |
| Embalagem (Comprimento x Largura x Altura) | mm | 1090x500x875 | 1095x495x1480 | 1095x495x1480 |

| UNIDADE INTERIOR | | 42QTD036DS-1 | 42QTD048DS-1 | 42QTD060DS-1 |
|---|-------------------|----------------|----------------|----------------|
| Consumo do ventilador | W | 141 | 141 | 232 |
| Corrente do ventilador | A | 1,20 | 1,20 | 1,92 |
| Potência sonora | dB(A) | 65 | 67 | 70 |
| Pressão sonora (alta/média/baixa) | dB(A) | 53/51/48 | 51/49/47 | 54/52/49 |
| Fluxo de ar (alto/médio/baixo) | m ³ /h | 1800/1600/1400 | 1900/1600/1330 | 2000/1780/1580 |
| Peso (líquido/bruto) (corpo) | kg | 27.5/31.5 | 28/32.1 | 31/34 |
| Peso (líquido/bruto) (painel) | kg | 5 / 8 | 5 / 8 | 5 / 8 |
| Dimensões (Comprimento x Largura x Altura) (corpo) | mm | 840x840x245 | 840x840x287 | 840x840x287 |
| Embalagem (Comprimento x Largura x Altura) (corpo) | mm | 900x900x265 | 900x900x292 | 900x900x292 |
| Dimensões (Comprimento x Largura x Altura) (painel) | mm | 950x950x55 | 950x950x55 | 950x950x55 |
| Embalagem (Comprimento x Largura x Altura) (painel) | mm | 1035x1035x90 | 1035x1035x90 | 1035x1035x90 |

(1) Capacidade baseada na temp. Ar interior a 27°C BS/ 19°BH e Ar Exterior a 35°C BS / 24°C BH

(2) Capacidade baseada na temp. Ar interior a 20°C BS e Ar Exterior a 7°C BS / 6°C BH



Aumento da Pressão Estática Externa

A maior faixa de pressão estática disponível em equipamentos de condutas de média pressão, atingindo 160Pa (Mod. 048&060).



Desenho Fino

Alturas inferiores a instalar em tetos falsos estreitos (Mod.018: 210mm, Mod.024~036: 249mm, Mod.048&060: 300mm).



Controlo de fluxo constante

Tecnologia de controlo de fluxo constante (configurável a partir do comando, exceto Mod. 012), a unidade ajusta-se automaticamente à pressão estática necessária da rede de condutas da instalação, fornecendo sempre o fluxo necessário.



Comunicação entre Unidades

Interligação das unidades através de dois fios sem polaridade que ajuda a não cometer erros de conexão na instalação.

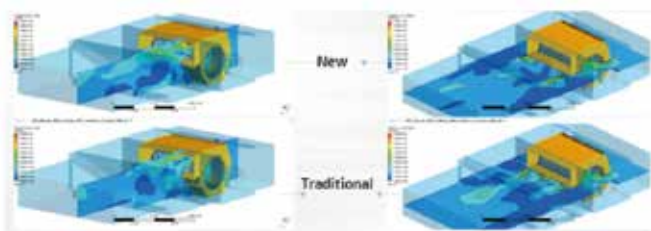

Novo design da Voluta do Ventilador

O design inclinado da lingueta de voluta do ventilador ajuda a conduzir o ar mais uniformemente e melhora o nível sonoro.

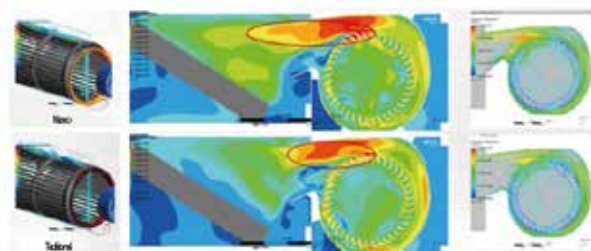

Novo Design Anel Ventilador

O design excêntrico do anel do ventilador melhora o fluxo de ar superior mais próximo da saída, melhorando seu desempenho.



Limpeza Fácil do Filtro e da Bateria

Fácil remoção do filtro para limpeza, três possibilidades de remoção. Maior facilidade de limpeza da bateria e da bandeja de condensação, graças ao seu maior espaço de acesso, na medida em que o motor e os ventiladores podem ser removidos.



Acesso fácil para manutenção

Fácil acesso ao motor e aos ventiladores pela parte inferior e mais espaço lateral para manutenção.



Retorno de ar configurável

A posição de retorno do equipamento pode ser facilmente configurada para ser posterior (fábrica) ou inferior, com a mesma estrutura de suporte do filtro.

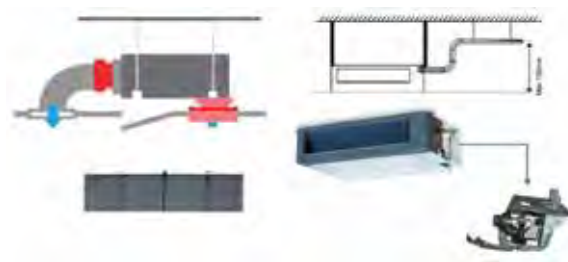

Filtro de ar e bomba de condensação incluídos

O equipamento vem de série com filtro de ar e bomba de condensação, que pode elevar a água até 750mm de altura a partir da base do equipamento.

Lacado prévio Conexão Contribuição de Ar Exterior



Conexão de fornecimento de ar exterior

Conexão previamente aquecida para a ligação da conduta para fornecimento de ar exterior de renovação.



Instalações TWIN

Possibilidade de instalar duas unidades evaporadoras do mesmo tipo e capacidade (030+030) numa única unidade de condensação (060). O controlador irá comandar a unidade principal e a unidade escrava irá funcionar no mesmo modo e temperatura que a unidade principal.

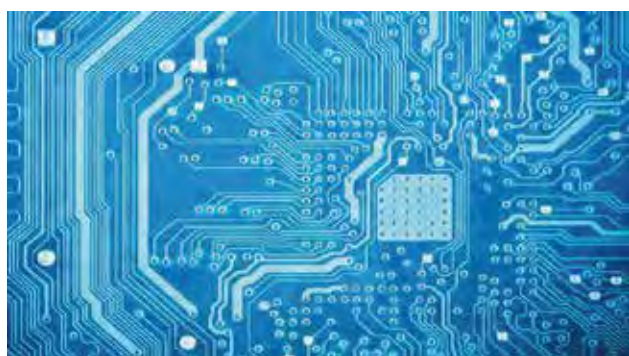

Portos de alarme

Portos de Controlo de Bus Centralizado

Portos On-Off remoto

Contactos Secos

A placa principal PCB da unidade evaporadora possui portos de contacto seco para conexão: On-Off Remoto, Sinal de Alarme e Bus de Comunicação de Controlo Centralizado.

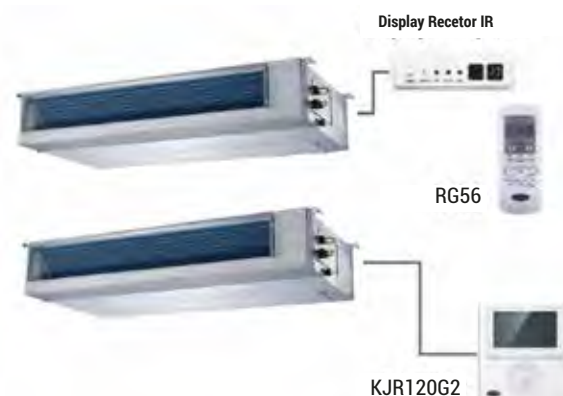

Comandos

As unidades evaporadoras são fornecidas com controlo por infravermelhos e controlo por cabo com programador semanal, sendo possível conectar ambos os controlos ou apenas um deles.

Gama Conduatas QSS

R410A

CAPACIDADE NOMINAL: ARREFECIMENTO OU REFRIGERAÇÃO:
3,5 A 13,7 KW - AQUECIMENTO: 3.8 A 15.4 KW



ÍCONES Descrições Características Principais

Inverter 3DC



Unidades equipadas com compressor e ventiladores DC Inverter, maior eficiência, funcionamento silencioso e poupança de energia.

Compatível com sistemas de zona



A unidade é compatível com sistemas de zonas comerciais.

Follow Me (Siga-me)



A unidade irá medir a temperatura do controlo remoto para maior conforto, seguindo literalmente o usuário.

Desumidificação Independente



Modo de Desumidificação Independente (Seco).

Programador Semanal



Programação semanal das horas de funcionamento da unidade para cada dia da semana, com o comando KJR120G.

Autodiagnóstico



A unidade inclui uma função de auto-diagnóstico para indicar parâmetros de funcionamento e avarias.

Funcionamiento con -10°C Exterior



Possibilidade de funcionamento em modo frio com temperaturas exteriores de até -10°C (em calor até -15°C).

Redefinição automática



Após uma falha de energia, a unidade funcionará com os parâmetros definidos antes da falha.

Sleep (Dormir)



A unidade funcionará reduzindo ou aumentando a temperatura durante a noite para poupar energia.

O Meu Modo



Memorização da configuração ideal para o usuário pressionando uma tecla do controlo.

Deteção de Perda de Refrigerante



A unidade indicará um código de avaria quando detetar a perda de refrigerante para proteger o compressor.

Tampa da chave de serviço



A unidade exterior está equipada com uma tampa para as chaves de serviço, que as protege e recolhe a água de condensação.

Ajuste automático da pressão estática



A unidade ajusta automaticamente a pressão estática externa de acordo com a rede de conduatas do sistema.

Instalação dupla de retorno



Flexibilidade na instalação de retorno de ar, traseira (fde ábrica) ou inferior, com os mesmos elementos incluídos.

Instalação dupla (2x1)



Possibilidade de instalar duas unidades interiores de igual capacidade com apenas uma unidade exterior.

Bloqueio



O controlo remoto permite o bloqueio total ou parcial dos botões e as suas funções.

Turbo



O compressor e o ventilador funcionarão na capacidade máxima para atingir a temperatura desejada dentro do menor espaço de tempo possível.

Configuração de parâmetros



Unidades com a possibilidade de alterar as configurações de fábrica através de interruptores na placa PCB ou de circuito impresso da unidade interior.

Fornecimento de ar exterior



A unidade dispõe de polarização para conectar uma conduata de fornecimento de ar exterior para renovação de ar.

Desenho Fino



Novo design de unidades interiores com menor altura, para facilitar a instalação em tetos falsos.

Filtro de ar



A unidade está equipada com um filtro de ar electrostático para eliminar alérgenos e pólen, lavável.

Temporizador (Programador de Horários)



Programação automática do horário para ligar e desligar o equipamento.

Bomba de Condensados



A unidade tem uma bomba de condensação para bombear água até uma altura de 550 mm a partir da descarga da bomba.

Unidades equipadas com compressor e ventiladores DC Inverter, maior eficiência, funcionamento silencioso e poupança de energia.

Códigos, modelos e preços de lista

| MODELO CONJUNTO | CÓDIGO U. EXTERIOR CÓDIGO U. INTERIOR | MODELO U. EXTERIOR MODELO U. INTERIOR | CÓDIGO CONJUNTO | PREÇO CONJUNTO |
|-----------------|--|--|-----------------|----------------|
| QSS012-DS1 | 910.910.0110 910.910.0133 | 38QUS012-DS1 42QSS012-DS1 | 910.910.0171 | 1.396 € |
| QSS018-DS1 | 910.910.0111 910.910.0134 | 38QUS018-DS1 42QSS018-DS1 | 910.910.0172 | 1.560 € |
| QSS024-DS1 | 910.910.0112 910.910.0135 | 38QUS024-DS1 42QSS024-DS1 | 910.910.0173 | 1.807 € |
| QSS030-DS1 | 910.910.0113 910.910.0136 | 38QUS030-DS1 42QSS030-DS1 | 910.910.0174 | 2.292 € |
| QSS036-DS1 | 910.910.0114 910.910.0137 | 38QUS036-DS1 42QSS036-DS1 | 910.910.0175 | 2.783 € |
| QSS048-DS1 | 910.910.0116 910.910.0138 | 38QUS048-DS1 42QSS048-DS1 | 910.910.0176 | 3.426 € |

| SISTEMA | | QSS012 | QSS018 | QSS024 | QSS030 | QSS036 | QSS048 |
|---|-----|----------------|-----------------|-----------------|-----------------|-----------------|-----------------|
| Capacidade frigorífica | kW | 3.52 (0.5~3.8) | 5.00 (2.0~5.5) | 7.03 (2.5~7.7) | 8.70 (2.1~10.5) | 10.2 (3.7~11.0) | 13.7 (5.1~14.4) |
| Capacidade calorífica | kW | 3.80 (1.0~4.0) | 5.40 (2.0~6.0) | 7.40 (2.4~8.7) | 9.30 (2.1~10.8) | 12.7 (3.0~14.0) | 15.4 (4.4~16.4) |
| Capacidade calorífica a -7°C | kW | 2,7 | 4,0 | 5,3 | 7 | 10,3 | 10,8 |
| Capacidade calorífica a -10°C | kW | 2,3 | 3,6 | 4,7 | 6,6 | 9,6 | 10,3 |
| Capacidade calorífica -15°C | kW | 2,0 | 2,5 | 3,5 | 6 | 8,3 | 8,9 |
| Capacidade frigorífica do desenho | kW | 3,52 | 5,00 | 7,03 | 8,70 | 10,2 | 13,7 |
| Capacidade calorífica do desenho (média) | kW | 2,60 | 4,20 | 5,20 | 7,23 | 10,3 | 10,3 |
| Capacidade calorífica do desenho (quente) | kW | 3,30 | 5,34 | 7,50 | 7,00 | 10,6 | 11,6 |
| SEER / SCOP(média) / SCOP(quente) | W/W | 5.6/4.0/4.8 | 6.3/4.0/5.1 | 6.1/4.0/5.1 | 6.5/4.0/4.8 | 6.2/4.0/5.1 | 5.8/4.0/4.9 |
| Certificação energética | | A+ / A+ / A++ | A++ / A+ / A+++ | A++ / A+ / A+++ | A++ / A+ / A+++ | A++ / A+ / A+++ | A+ / A+ / A++ |
| Consumo anual previsto | kWh | 220/910/963 | 277/1468/1465 | 401/1820/2058 | 469/2532/2040 | 574/3598/2888 | 826/3597/3337 |
| EER/COP | W/W | 2.69/3.19 | 2.8/3.6 | 3.1/3.4 | 3.0/3.7 | 2.6/3.7 | 2.7/3.5 |
| Corrente refrigeração | A | 5,8 | 7,7 | 9,7 | 13,1 | 17,4 | 22,3 |
| Consumo refrigeração | W | 1310 | 1680 | 2300 | 2860 | 3890 | 5070 |
| Corrente aquecimento | A | 5,3 | 6,6 | 9,5 | 11,6 | 15,7 | 19,5 |
| Consumo aquecimento | W | 1190 | 1500 | 2150 | 2490 | 3410 | 4400 |

| UNIDAD EXTERIOR | | 38QUS012DS-1 | 38QUS018DS-1 | 38QUS024DS-1 | 38QUS030DS-1 | 38QUS036DS-1 | 38QUS048DS-1 |
|--|--------------------------|---------------------|---------------------|---------------------|---------------------|---------------------|---------------------|
| Faixa de funcionamento frio | °C | -10~46 | -10~46 | -10~46 | -10~46 | -10~46 | -10~46 |
| Faixa de funcionamento calor | °C | -15~24 | -15~24 | -15~24 | -15~24 | -15~24 | -15~24 |
| Voltagem | | 220-240V | 220-240V | 220-240V | 220-240V | 220-240V | 220-240V |
| Hz / Ph | | 50Hz/1Ph | 50Hz/1Ph | 50Hz/1Ph | 50Hz/1Ph | 50Hz/1Ph | 50Hz/1Ph |
| Corrente | A | 10,0 | 11 | 16 | 19 | 23 | 26,5 |
| Consumo | W | 2200 | 2530 | 3680 | 3400 | 4800 | 6100 |
| Quantidade de refrigerante (pré-carga) | kg/gwp/TnCO ² | 1,05/2088/2,19 | 1,7/2088/3,55 | 2,05/2088/4,28 | 2,8/2088/5,85 | 3,65/2088/7,62 | 4/2088/8,35 |
| Conexões (Líquido / Gás) | mm (inch) | ø6.35/ø9.52 (¼"/⅜") | ø6.35/ø12.7 (¼"/½") | ø9.52/ø15.9 (⅜"/⅝") | ø9.52/ø15.9 (⅜"/⅝") | ø9.52/ø15.9 (⅜"/⅝") | ø9.52/ø15.9 (⅜"/⅝") |
| Tubagem previamente carregada | m | 5 | 5 | 5 | 5 | 5 | 5 |
| Distância mínima da tubagem | m | 3 | 3 | 3 | 3 | 3 | 3 |
| Distância máxima da tubagem | m | 25 | 30 | 40 | 50 | 50 | 50 |
| Diferença máxima | m | 10 | 20 | 20 | 25 | 25 | 25 |
| Carga adicional | g/m | 15 | 15 | 30 | 30 | 30 | 30 |
| Potência sonora | dB(A) | 65 | 65 | 69 | 70 | 70 | 75 |
| Pressão sonora | dB(A) | 56 | 57 | 61 | 62 | 64 | 64 |
| Fluxo de ar | m ³ /h | 2100 | 2100 | 2700 | 4300 | 4150 | 6800 |
| Peso (líquido/bruto) | kg | 28.5 / 31.5 | 38.0/40.5 | 50/54.5 | 62.9/68.5 | 70.5/76.1 | 95.1/108.4 |
| Dimensões (Comprimento x Largura x Altura) | mm | 800x333x554 | 800x333x554 | 845x363x702 | 946x410x810 | 946x410x810 | 952x415x1333 |
| Embalagem (Comprimento x Largura x Altura) | mm | 920x390x615 | 920x390x615 | 965x395x765 | 1090x500x875 | 1090x500x875 | 1095x495x1480 |

| UNIDAD INTERIOR | | 42QSS012DS-1 | 42QSS018DS-1 | 42QSS024DS-1 | 42QSS030DS-1 | 42QSS036DS-1 | 42QSS048DS-1 |
|--|-------------------|--------------|--------------|--------------|----------------|----------------|----------------|
| Consumo do ventilador | W | 130 | 90 | 90 | 250 | 250 | 240 |
| Corrente do ventilador | A | 1,11 | 0,75 | 0,75 | 1,52 | 1,52 | 1,90 |
| Potência sonora | dB(A) | 60 | 60 | 61 | 65 | 65 | 71 |
| Pressão sonora (alta/média/baixa) | dB(A) | 42/36/30 | 42/40/38 | 43/40/38 | 47/45/42 | 47/45/42 | 53/51/49 |
| Fluxo de ar (alto/médio/baixo) | m ³ /h | 580/480/300 | 790/660/490 | 1120/900/420 | 1900/1560/1205 | 1900/1550/1200 | 2400/2050/1750 |
| Peso (líquido/bruto) | kg | 18.0/22.0 | 23.0/29.0 | 30.2/37.3 | 40.5/48.5 | 40.5/48.5 | 46/55 |
| Dimensões (Comprimento x Largura x Altura) | kg | 700x450x200 | 880x674x210 | 1100x774x249 | 1360x774x249 | 1360x774x249 | 1200x874x300 |
| Embalagem (Comprimento x Largura x Altura) | mm | 860x540x275 | 1070x725x270 | 1305x805x305 | 1570x805x305 | 1570x805x305 | 1405x915x355 |

(1) Capacidade com base na temp. Ar interior a 27°C BS/ 19°BH e Ar Exterior a 35°C BS/24°C BH

(2) Capacidade baseada na temp. Ar interior a 20°C BS e Ar Exterior a 7°C BS / 6°C BH

Gama Conduatas QSS-3Ph

R410A

CAPACIDADE NOMINAL: REFRIGERAÇÃO: 10,2 A 15,4 KW - AQUECIMENTO: 12,7 A 17,6 KW



36



48-60

ICONOS Descripciones Principales Características

Inversor 3DC



Unidades equipadas com compressor e ventiladores DC Inverter, maior eficiência, funcionamento silencioso e poupança de energia.

Funcionamento a -10°C Exterior



Possibilidade de funcionamento em modo frio com temperaturas exteriores de até -10°C (em calor até -15°C).

Ajuste automático da pressão estática



A unidade ajusta automaticamente a pressão estática externa de acordo com a rede de conduatas do sistema.

Fornecimento de ar exterior



A unidade dispõe de polarização para conectar uma conduata de fornecimento de ar exterior para renovação de ar.

Compatível com sistemas de zona



A unidade é compatível com sistemas de zonas comerciais.

Redefinição automática



Após uma falha de energia, a unidade funcionará com os parâmetros definidos antes da falha.

Instalação dupla de retorno



Flexibilidade na instalação de retorno de ar, traseira (fde ábrica) ou inferior, com os mesmos elementos incluídos.

Desenho Fino



Novo design de unidades interiores com menor altura, para facilitar a instalação em tetos falsos.

Follow Me (Siga-me)



A unidade irá medir a temperatura do controlo remoto para maior conforto, seguindo literalmente o usuário.

Sleep (Dormir)



A unidade funcionará reduzindo ou aumentando a temperatura durante a noite para poupar energia.

Instalação dupla (2x1)



Possibilidade de instalar duas unidades interiores de igual capacidade com apenas uma unidade exterior.

Filtro de Aire



A unidade está equipada com um filtro de ar electrostático para eliminar alergénios e pólen, lavável.

Desumidificação Independente



Modo de Desumidificação Independente (Seco).

O Meu Modo



Memorização da configuração ideal para o usuário pressionando uma tecla do controlo.

Bloqueio



O controlo remoto permite o bloqueio total ou parcial dos botões e as suas funções.

Temporizador (Programador de Horários)



Programação automática do horário para ligar e desligar o equipamento.

Programador Semanal



Programação semanal das horas de funcionamento da unidade para cada dia da semana, com o comando KJR 120G.

Deteção de Perda de Refrigerante



A unidade indicará um código de avaria quando detetar a perda de refrigerante para proteger o compressor.

Turbo



O compressor e o ventilador funcionarão na capacidade máxima para atingir a temperatura desejada dentro do menor espaço de tempo possível.

Bomba de condensação



A unidade tem uma bomba de condensação para bombear água até uma altura de 550 mm a partir da descarga da bomba.

Auto-diagnóstico



A unidade inclui uma função de auto-diagnóstico para indicar parâmetros de funcionamento e avarias.

Tampa da chave de serviço



A unidade exterior está equipada com uma tampa para as chaves de serviço, que as protege e recolhe a água de condensação.

Configuração de parâmetros



Unidades com a possibilidade de alterar as configurações de fábrica através de interruptores na placa PCB ou de circuito impresso da unidade interior.

Códigos, modelos e preços de lista

| MODELO CONJUNTO | CÓDIGO U. EXTERIOR CÓDIGO U. INTERIOR | MODELO U. EXTERIOR MODELO U. INTERIOR | CÓDIGO CONJUNTO | PREÇO CONJUNTO |
|-----------------|--|--|-----------------|----------------|
| QSS036-DT1 | 910.910.0115 910.910.0137 | 38QUS036-DT1 42QSS036-DS1 | 910.910.0177 | 2.889 € |
| QSS048-DT1 | 910.910.0117 910.910.0138 | 38QUS048-DT1 42QSS048-DS1 | 910.910.0178 | 3.519 € |
| QSS060-DT1 | 910.910.0118 910.910.0139 | 38QUS060-DT1 42QSS060-DS1 | 910.910.0179 | 3.727 € |

| SISTEMA | | QSS036-DT1 | QSS048-DT1 | QSS060-DT1 |
|---|-----|-----------------|-----------------|-----------------|
| Capacidade frigorífica | kW | 10.2 (3.6~11.0) | 13.7 (4.9~14.2) | 15.4 (5.2~16.0) |
| Capacidade calorífica | kW | 12.7 (2.7~13.5) | 15.4 (4.7~16.9) | 17.6 (4.8~18.8) |
| Capacidade calorífica a -7°C | kW | 9,9 | 11,6 | 12,6 |
| Capacidade calorífica a -10°C | kW | 9,1 | 10,7 | 11,8 |
| Capacidade calorífica -15°C | kW | 8,1 | 9,1 | 10,2 |
| Capacidade frigorífica do desenho | kW | 10,2 | 13,7 | 15,4 |
| Capacidade calorífica do desenho (média) | kW | 10,0 | 11,5 | 12,0 |
| Capacidade calorífica do desenho (quente) | kW | 10,3 | 12,4 | 12,2 |
| SEER / SCOP(média) / SCOP(quente) | W/W | 6.2 / 4.0 / 5.0 | 5.9 / 4.0 / 5.4 | 5.5 / 4.0 / 5.1 |
| Certificação energética | | A++ / A+ / A++ | A+ / A+ / A+++ | A / A+ / A+++ |
| Consumo anual previsto | kWh | 577/3481/2912 | 813/4030/3206 | 963/4196/3328 |
| EER/COP | W/W | 2.6/3.7 | 2.6/3.7 | 2.3/3.4 |
| Corrente refrigeração | A | 6,2 | 8,4 | 11,0 |
| Consumo refrigeração | W | 3890 | 5230 | 6630 |
| Corrente aquecimento | A | 5,3 | 6,9 | 8,6 |
| Consumo aquecimento | W | 3390 | 4240 | 5140 |

| UNIDADE EXTERIOR | | 38QUS036DT-1 | 38QUS048DT-1 | 38QUS060DT-1 |
|--|--------------------------|---------------------------|---------------------------|---------------------------|
| Faixa de funcionamento frio | °C | -10~46 | -10~46 | -10~46 |
| Faixa de funcionamento calor | °C | -15~24 | -15~24 | -15~24 |
| Voltagem / Hz / Ph | | 380~415V / 50Hz / 3Ph | 380~415V / 50Hz / 3Ph | 380~415V / 50Hz / 3Ph |
| Corrente | A | 12 | 13 | 14 |
| Consumo | W | 4800 | 6100 | 7500 |
| Quantidade de refrigerante (pré-carga) | kg/gwp/TnCO ² | 3,65 / 2088 / 7,62 | 4 / 2088 / 8,35 | 4,3 / 2088 / 8,98 |
| Conexões (Líquido / Gás) | mm(inch) | ø9.52/ø15.9 (3/8" / 5/8") | ø9.52/ø15.9 (3/8" / 5/8") | ø9.52/ø15.9 (3/8" / 5/8") |
| Tubagem previamente carregada | m | 5 | 5 | 5 |
| Distância mínima da tubagem | m | 3 | 3 | 3 |
| Distância máxima da tubagem | m | 50 | 50 | 50 |
| Diferença máxima | m | 25 | 25 | 25 |
| Carga adicional | g/m | 30 | 30 | 30 |
| Fluxo de ar | dB(A) | 70 | 75 | 77 |
| Potência sonora | dB(A) | 64 | 64 | 64 |
| Pressão sonora | m ³ /h | 4150 | 6800 | 7000 |
| Fluxo de arPeso (líquido/bruto) | kg | 85.3/91 | 108.1/121.2 | 112.8/126 |
| Dimensões (ComprimentoxLarguraxAltura) | mm | 946x410x810 | 952x415x1333 | 952x415x1333 |
| Embalagem (ComprimentoxLarguraxAltura) | mm | 1090x500x875 | 1095x495x1480 | 1095x495x1480 |

| UNIDADE INTERIOR | | 42QSS036DS-1 | 42QSS048DS-1 | 42QSS060DS-1 |
|--|-------------------|----------------|----------------|----------------|
| Consumo do ventilador | W | 250 | 240 | 240 |
| Corrente do ventilador | A | 1,52 | 1,90 | 1,9 |
| Potência sonora | dB(A) | 65 | 71 | 76 |
| Pressão sonora (alta/média/baixa) | dB(A) | 47/45/43 | 53/51/49 | 58/56/54 |
| Fluxo de ar (alto/médio/baixo) | m ³ /h | 1900/1550/1200 | 2400/2050/1750 | 2500/2100/1800 |
| Peso (líquido/bruto) | kg | 40.5/48.5 | 46/55 | 46/55 |
| Dimensões (ComprimentoxLarguraxAltura) | mm | 1360x774x249 | 1200x874x300 | 1200x874x300 |
| Embalagem (ComprimentoxLarguraxAltura) | mm | 1570x805x305 | 1405x915x355 | 1405x915x355 |

(1) Capacidade com base na temp. Ar interior a 27°C BS/ 19°BH e Ar Exterior a 35°C BS/24°C BH

(2) Capacidade baseada na temp. Ar interior a 20°C BS e Ar Exterior a 7°C BS / 6°C BH



INOVAÇÕES TÉCNICAS PRINCIPAIS



Design moderno e elegante
Novo design, mais moderno e elegante.

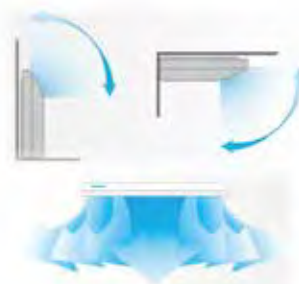

Melhor distribuição de ar
Maior controlo da direção do ar e maior ângulo de impulsão para melhorar o alcance a todos os pontos do local de instalação.



Ventilador interior de 3 velocidades
Melhor controlo das necessidades de fluxo de ar.



Flexibilidade de Instalação de Tubos
Possibilidade tripla de saída de tubos de refrigeração: inferior, posterior e lateral.



Nova Bandeja de Condensações
Nova bandeja de poliuretano com superfície coberta de plástico pulverizado.



Comandos
As unidades evaporadoras são fornecidas com controlo por infravermelhos e opcionalmente com controlo por cabo com programador semanal, sendo possível conectar ambos os controlos ou apenas um deles.

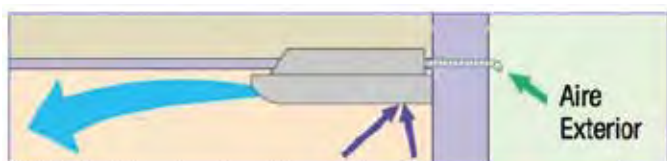

Fornecimento de ar exterior
Ligação para conduta de alimentação de ar externa previamente aberta na parte inferior da unidade.



Instalações TWIN
Possibilidade de instalar duas unidades evaporadoras do mesmo tipo e capacidade (030 + 030) numa única unidade de condensação (060). O controlador irá comandar a unidade principal e a unidade escrava irá funcionar no mesmo modo e temperatura que a unidade principal.

Gama Solo-Teto QZL

R410A

CAPACIDADE NOMINAL: REFRIGERAÇÃO: 7,0 A 13,6 KW - AQUECIMENTO: 7,3 A 15,5 KW



ÍCONES Descrições Características Principais

Inverter 3DC



Unidades equipadas com compressor e ventiladores DC Inverter, maior eficiência, funcionamento silencioso e poupança de energia.

Funcionamento a -10°C Exterior



Possibilidade de funcionamento em modo frio com temperaturas exteriores de até -10°C (em calor até -15°C).

Impulsão de ar 3D



A unidade distribui o ar de forma mais ampla graças ao novo design de impulsão.

Fornecimento de ar exterior



A unidade dispõe de polarização para conectar uma conduta de fornecimento de ar exterior para renovação de ar.

Redefinição automática



Após uma falha de energia, a unidade funcionará com os parâmetros definidos antes da falha.

Posição da lâmina de memória



A unidade irá posicionar a lâmina de saída de ar na mesma posição em que estava quando parou pela última vez.

Swing Automático



A unidade tem a função de oscilação automática da lâmina de saída de ar.

Follow Me (Siga-me)



A unidade irá medir a temperatura do controlo remoto para maior conforto, seguindo literalmente o usuário.

Sleep (Dormir)



A unidade funcionará reduzindo ou aumentando a temperatura durante a noite para poupar energia.

Configuração de parâmetros



Unidades com a possibilidade de alterar as configurações de fábrica através de interruptores na placa PCB ou de circuito impresso da unidade interior.

Filtro de ar



A unidade está equipada com um filtro de ar electrostático para eliminar alergénios e pólen, lavável.

Desumidificação Independente



Modo de Desumidificação Independente (Seco).

O Meu Modo



Memorização da configuração ideal para o usuário pressionando uma tecla do controlo.

Bloqueio



O controlo remoto permite o bloqueio total ou parcial dos botões e as suas funções.

Temporizador (Programador de Horários)



Programação automática do horário para ligar e desligar o equipamento.

Programador Semanal



Programação semanal das horas de funcionamento da unidade para cada dia da semana, com o comando KJR120G.

Deteção de Perda de Refrigerante



A unidade indicará um código de avaria quando detetar a perda de refrigerante para proteger o compressor.

Turbo



O compressor e o ventilador funcionarão na capacidade máxima para atingir a temperatura desejada dentro do menor espaço de tempo possível.

Auto-diagnóstico



A unidade inclui uma função de auto-diagnóstico para indicar parâmetros de funcionamento e avarias.

Tampa da chave de serviço



A unidade exterior está equipada com uma tampa para as chaves de serviço, que as protege e recolhe a água de condensação.

Códigos, modelos e preços de lista

| MODELO CONJUNTO | CÓDIGO U. EXTERIOR CÓDIGO U. INTERIOR | MODELO U. EXTERIOR MODELO U. INTERIOR | CÓDIGO CONJUNTO | PREÇO CONJUNTO |
|-----------------|--|--|-----------------|----------------|
| QZL024-DS1 | 910.910.0112 910.910.0141 | 38QUS024-DS1 42QZL024-DS1 | 910.910.0192 | 2.330 € |
| QZL030-DS1 | 910.910.0113 910.910.0142 | 38QUS030-DS1 42QZL030-DS1 | 910.910.0193 | 2.712 € |
| QZL036-DS1 | 910.910.0114 910.910.0143 | 38QUS036-DS1 42QZL036-DS1 | 910.910.0194 | 3.101 € |
| QZL048-DS1 | 910.910.0116 910.910.0144 | 38QUS048-DS1 42QZL048-DS1 | 910.910.0195 | 4.098 € |
| KJR120G2 | COMANDO DE PAREDE OPCIONAL | | 910.910.0149 | 114 € |

| SISTEMA | | QZL024 | QZL030 | QZL036 | QZL048 |
|---|-----|-----------------|-----------------|-----------------|-----------------|
| Capacidade frigorífica | kW | 7.03 (2.5~8.0) | 8.40 (2.1~10.5) | 10.4 (4.4~11.0) | 13.6 (4.8~14.0) |
| Capacidade calorífica | kW | 7.30 (2.5~8.5) | 9.00 (2.1~10.8) | 11.9 (3.7~13.8) | 15.5 (5.4~16.0) |
| Capacidade calorífica a -7°C | kW | 5,3 | 6,5 | 9,8 | 11,3 |
| Capacidade calorífica a -10°C | kW | 5,5 | 6,2 | 8,4 | 10,8 |
| Capacidade calorífica a -15°C | kW | 4,9 | 5,7 | 8,2 | 9,4 |
| Capacidade frigorífica do desenho | kW | 7,03 | 8,40 | 10,4 | 13,6 |
| Capacidade calorífica do desenho (média) | kW | 5,20 | 7,91 | 10,2 | 10,6 |
| Capacidade calorífica do desenho (quente) | kW | 7,80 | 7,80 | 10,6 | 11,9 |
| SEER / SCOP(média) / SCOP(quente) | W/W | 5.8 / 4.0 / 4.6 | 6.3 / 4.0 / 5.2 | 6.3 / 4.0 / 5.1 | 5.9 / 4.0 / 5.3 |
| Certificação energética | | A+ / A+ / A++ | A++ / A+ / A+++ | A++ / A+ / A+++ | A+ / A+ / A+++ |
| Consumo anual previsto | kWh | 424/1820/2373 | 469/2769/2108 | 576/3561/2922 | 810/3718/3167 |
| EER/COP | W/W | 2.9/3.3 | 2.8/3.6 | 2.6/3.7 | 2.4/2.9 |
| Corrente refrigeração | A | 11,0 | 13,5 | 17,1 | 24,4 |
| Consumo refrigeração | W | 2430 | 2970 | 3970 | 5620 |
| Corrente aquecimento | A | 9,6 | 11,3 | 14,0 | 23,4 |
| Consumo aquecimento | W | 2180 | 2480 | 3200 | 5300 |

| UNIDADE EXTERIOR | | 38QUS024DS-1 | 38QUS030DS-1 | 38QUS036DS-1 | 38QUS048DS-1 |
|--|--------------------------|---------------------------|---------------------------|---------------------------|---------------------------|
| Faixa de funcionamento frio | °C | -10~46 | -10~46 | -10~46 | -10~46 |
| Faixa de funcionamento calor | °C | -15~24 | -15~24 | -15~24 | -15~24 |
| Voltagem / Hz / Ph | | 220-240V / 50Hz / 1Ph | 220-240V / 50Hz / 1Ph | 220-240V / 50Hz / 1Ph | 220-240V / 50Hz / 1Ph |
| Corrente | A | 16 | 19 | 23 | 26,5 |
| Consumo | W | 3680 | 3400 | 4800 | 6100 |
| Quantidade de refrigerante (pré-carga) | kg/gwp/TnCO ² | 2,05 / 2088 / 4,28 | 2,8 / 2088 / 5,85 | 3,65 / 2088 / 7,62 | 4 / 2088 / 8,35 |
| Conexões (Líquido / Gás) | mm(inch) | ø9.52/ø15.9 (3/8" / 5/8") | ø9.52/ø15.9 (3/8" / 5/8") | ø9.52/ø15.9 (3/8" / 5/8") | ø9.52/ø15.9 (3/8" / 5/8") |
| Tubagem previamente carregada | m | 5 | 5 | 5 | 5 |
| Distância mínima da tubagem | m | 3 | 3 | 3 | 3 |
| Distância máxima da tubagem | m | 40 | 50 | 50 | 50 |
| Diferença máxima | m | 20 | 25 | 25 | 25 |
| Carga adicional | g/m | 30 | 30 | 30 | 30 |
| Potência sonora | dB(A) | 69 | 70 | 70 | 75 |
| Pressão sonora | dB(A) | 61 | 62 | 64 | 64 |
| Fluxo de ar | m ³ /h | 2700 | 4300 | 4150 | 6800 |
| Peso (líquido/bruto) | kg | 50/54.5 | 62.9/68.5 | 70.5/76.1 | 95.1/108.4 |
| Dimensões (ComprimentoxLarguraxAltura) | mm | 845x363x702 | 946x410x810 | 946x410x810 | 952x415x1333 |
| Embalagem (ComprimentoxLarguraxAltura) | mm | 965x395x765 | 1090x500x875 | 1090x500x875 | 1095x495x1480 |

| UNIDADE INTERIOR | | 42QZL024DS-1 | 42QZL030DS-1 | 42QZL036DS-1 | 42QZL048DS-1 |
|--|-------------------|---------------|----------------|----------------|----------------|
| Consumo do ventilador | W | 100 | 130 | 192 | 192 |
| Corrente do ventilador | A | 0,93 | 1,06 | 1,66 | 1,66 |
| Potência sonora | dB(A) | 65 | 65 | 65 | 69 |
| Pressão sonora (alta/média/baixa) | dB(A) | 50/47/41 | 54/49/44 | 55/51/46 | 55/51/46 |
| Fluxo de ar (alto/médio/baixo) | m ³ /h | 1150/1040/790 | 1650/1450/1250 | 2000/1700/1350 | 2100/1700/1500 |
| Peso (líquido/bruto) | kg | 27.0/32.0 | 31/36.5 | 38/44 | 38.2/44.6 |
| Dimensões (ComprimentoxLarguraxAltura) | mm | 1068x675x235 | 1285x675x235 | 1650x675x235 | 1650x675x235 |
| Embalagem (ComprimentoxLarguraxAltura) | mm | 1145x755x313 | 1360x755x313 | 1725x755x313 | 1725x755x313 |

(1) Capacidade baseada na temp. Ar interior a 27°C BS/ 19°BH e Ar Exterior a 35°C BS/24°C BH

(2) Capacidade baseada na temp. Ar interior a 20°C BS e Ar Exterior a 7°C BS / 6°C BH

Gama Solo-Teto QZL 3Ph

R410A

CAPACIDADE NOMINAL: ARREFECIMENTO OU REFRIGERAÇÃO: 10,4 A 15,5 KW - AQUECIMENTO: 11.9 A 17.5 KW



(Opcional)



36



48-60

ÍCONES Descrições Características Principais

Inversor 3DC



Unidades equipadas com compressor e ventiladores DC Inverter, maior eficiência, funcionamento silencioso e poupança de energia.

Redefinição automática



Após uma falha de energia, a unidade funcionará com os parâmetros definidos antes da falha.

Sleep (Dormir)



A unidade funcionará reduzindo ou aumentando a temperatura durante a noite para poupar energia.

O Meu Modo



Memorização da configuração ideal para o usuário pressionando uma tecla do controlo.

Deteção de Perda de Refrigerante



A unidade indicará um código de avaria quando detetar a perda de refrigerante para proteger o compressor.

Funcionamento a -10°C Exterior



Possibilidade de funcionamento em modo frio com temperaturas exteriores de até -10°C (em calor até -15°C).

Posição da lâmina de memória



A unidade irá posicionar a lâmina de saída de ar na mesma posição em que estava quando parou pela última vez.

Configuração de parâmetros



Unidades com a possibilidade de alterar as configurações de fábrica através de interruptores na placa PCB ou de circuito impresso da unidade interior.

Bloqueio



O controlo remoto permite o bloqueio total ou parcial dos botões e as suas funções.

Turbo



O compressor e o ventilador funcionarão na capacidade máxima para atingir a temperatura desejada dentro do menor espaço de tempo possível.

Impulsão de ar 3D



A unidade distribui o ar de forma mais ampla graças ao novo design de impulsão.

Swing Automático



A unidade tem a função de oscilação automática da lâmina de saída de ar.

Filtro de ar



A unidade está equipada com um filtro de ar electrostático para eliminar alergénios e pólen, lavável.

Temporizador (Programador de Horários)



Programação automática do horário para ligar e desligar o equipamento.

Auto-diagnóstico



A unidade inclui uma função de auto-diagnóstico para indicar parâmetros de funcionamento e avarias.

Fornecimento de ar exterior



A unidade dispõe de polarização para conectar uma conduta de fornecimento de ar exterior para renovação de ar.



A unidade irá medir a temperatura do controlo remoto para maior conforto, seguindo literalmente o usuário.

Desumidificação Independente



Modo de Desumidificação Independente (Seco).

Programador Semanal



Programação semanal das horas de funcionamento da unidade para cada dia da semana, com o comando KJR120G.

Tampa da chave de serviço



A unidade exterior está equipada com uma tampa para as chaves de serviço, que as protege e recolhe a água de condensação.

Códigos, modelos e preços de lista

| MODELO CONJUNTO | CÓDIGO U. EXTERIOR CÓDIGO U. INTERIOR | MODELO U. EXTERIOR MODELO U. INTERIOR | CÓDIGO CONJUNTO | PREÇO CONJUNTO |
|-----------------|--|--|-----------------|----------------|
| QZL036-DT1 | 910.910.0115 910.910.0143 | 38QUS036-DT1 42QZL036-DS1 | 910.910.0196 | 3.447 € |
| QZL048-DT1 | 910.910.0117 910.910.0144 | 38QUS048-DT1 42QZL048-DS1 | 910.910.0197 | 4.218 € |
| QZL060-DT1 | 910.910.0118 910.910.0145 | 38QUS060-DT1 42QZL060-DS1 | 910.910.0198 | 4.526 € |
| KJR120G2 | COMANDO DE PAREDE OPCIONAL | | 910.910.0149 | 114 € |

| SISTEMA | | QZL036-DT1 | QZL048-DT1 | QZL060-DT1 |
|---|-----|-----------------|-----------------|-----------------|
| Capacidade frigorífica | kW | 10.4 (4.0~11.4) | 13.6 (4.8~14.0) | 15.5 (5.4~16.0) |
| Capacidade calorífica | kW | 11.9 (2.9~14.5) | 15.5 (5.4~16.0) | 17.5 (4.3~18.5) |
| Capacidade calorífica a -7°C | kW | 9,7 | 11,1 | 11,5 |
| Capacidade calorífica a -10°C | kW | 8,3 | 10,5 | 11,1 |
| Capacidade calorífica -15°C | kW | 8,2 | 8,6 | 9,9 |
| Capacidade frigorífica do desenho | kW | 10,4 | 13,6 | 15,5 |
| Capacidade calorífica do desenho (média) | kW | 10,3 | 11,3 | 11,8 |
| Capacidade calorífica do desenho (quente) | kW | 10,4 | 12,1 | 11,6 |
| SEER / SCOP(média) / SCOP(quente) | W/W | 6.3 / 4.0 / 5.1 | 5.8 / 4.0 / 5.3 | 5.8 / 4.1 / 5.1 |
| Certificação energética | | A++ / A+ / A+++ | A+ / A+ / A+++ | A+ / A+ / A+++ |
| Consumo anual previsto | kWh | 575/3599/2874 | 815/3954/3179 | 938/4011/3173 |
| EER/COP | W/W | 2.8/3.7 | 2.4/3.0 | 2.5/3.1 |
| Corrente refrigeração | A | 6,0 | 9,3 | 10,5 |
| Consumo refrigeração | W | 3680 | 5620 | 6150 |
| Corrente aquecimento | A | 5,3 | 8,6 | 9,4 |
| Consumo aquecimento | W | 3200 | 5130 | 5600 |

| UNIDADE EXTERIOR | | 38QUS036DT-1 | 38QUS048DT-1 | 38QUS060DT-1 |
|--|--------------------------|---------------------------|---------------------------|---------------------------|
| Faixa de funcionamento frio | °C | -10~46 | -10~46 | -10~46 |
| Faixa de funcionamento calor | °C | -15~24 | -15~24 | -15~24 |
| Voltagem / Hz / Ph | | 380~415V / 50Hz / 3Ph | 380~415V / 50Hz / 3Ph | 380~415V / 50Hz / 3Ph |
| Corrente | A | 12 | 13 | 14 |
| Consumo | W | 4800 | 6100 | 7500 |
| Quantidade de refrigerante (pré-carga) | kg/gwp/TnCO ² | 3,65 / 2088 / 7,62 | 4 / 2088 / 8,35 | 4,3 / 2088 / 8,98 |
| Conexões (Líquido / Gás) | mm(inch) | ø9.52/ø15.9 (3/8" / 5/8") | ø9.52/ø15.9 (3/8" / 5/8") | ø9.52/ø15.9 (3/8" / 5/8") |
| Tubagem previamente carregada | m | 5 | 5 | 5 |
| Distância mínima da tubagem | m | 3 | 3 | 3 |
| Distância máxima da tubagem | m | 50 | 50 | 50 |
| Diferença máxima | m | 25 | 25 | 25 |
| Carga adicional | g/m | 30 | 30 | 30 |
| Potência sonora | dB(A) | 70 | 75 | 77 |
| Pressão sonora | dB(A) | 64 | 64 | 64 |
| Fluxo de ar | m ³ /h | 4150 | 6800 | 7000 |
| Peso (líquido/bruto) | kg | 85.3/91 | 108.1/121.2 | 112.8/126 |
| Dimensões (ComprimentoxLarguraxAltura) | mm | 946x410x810 | 952x415x1333 | 952x415x1333 |
| Embalagem (ComprimentoxLarguraxAltura) | mm | 1090x500x875 | 1095x495x1480 | 1095x495x1480 |

| UNIDADE INTERIOR | | 42QZL036DS-1 | 42QZL048DS-1 | 42QZL060DS-1 |
|--|-------------------|----------------|----------------|----------------|
| Consumo do ventilador | W | 192 | 192 | 180 |
| Corrente do ventilador | A | 1,66 | 1,66 | 1,50 |
| Potência sonora | dB(A) | 65 | 69 | 73 |
| Pressão sonora (alta/média/baixa) | dB(A) | 55/51/46 | 55/51/46 | 56/51/47 |
| Fluxo de ar (alto/médio/baixo) | m ³ /h | 2000/1700/1350 | 2100/1700/1500 | 2250/1900/1500 |
| Peso (líquido/bruto) | kg | 38/44 | 38.2/44.6 | 40.5/47 |
| Dimensões (ComprimentoxLarguraxAltura) | mm | 1650x675x235 | 1650x675x235 | 1650x675x235 |
| Embalagem (ComprimentoxLarguraxAltura) | mm | 1725x755x313 | 1725x755x313 | 1725x755x313 |

(1) Capacidade baseada na temp. Ar interior a 27°C BS/ 19°BH e Ar Exterior a 35°C BS / 24°C BH

(2) Capacidade baseada na temp. Ar interior a 20°C BS e Ar Exterior a 7°C BS / 6°C BH



Design moderno e elegante

O design simples e estilizado harmoniza com os ambientes.



4 Entradas de Ar

Entrada de ar de retorno pelos 4 lados



2 Saídas de Ar

Saídas de ar superior e inferior para acelerar o arrefecimento da divisão quando o equipamento é ligado. Quando a sala tiver arrefecido ou após uma hora, o ar é soprado apenas a partir da parte superior.



2 Saídas de Ar

Quando o equipamento acabar de ser ligado ou a temperatura do evaporador for muito baixa, o ar apenas é soprado de cima para baixo e a parte inferior mantém-se fechada.



Baixo nível de Ruído

Motor Ventilador Interior DC Inverter de 5 Velocidades, baixo nível de ruído e poupança de energia. A tecnologia avançada de ventilador centrífugo gera mais fluxo de ar com menos ruído.

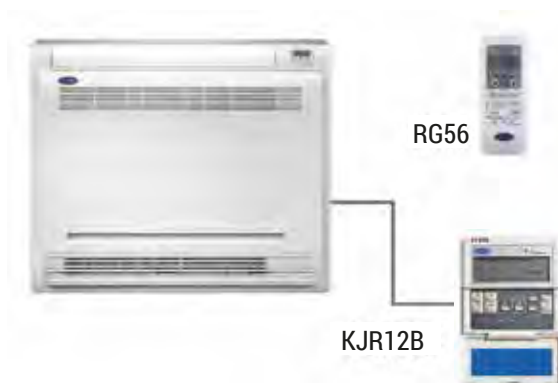

Comandos

As unidades evaporadoras são fornecidas com controlo por infravermelhos e opcionalmente com controlo por cabo com programador semanal, sendo possível conectar ambos os controlos ou apenas um deles.

INOVAÇÕES TÉCNICAS PRINCIPAIS

- Tecnología Inverter DC 3D (Compresor y Ventiladores).
- Tecnología 3D DC Inverter (Compresor e Ventiladores).
- Certificação energética A+++.
- Redefinição automática após falhas de energia.
- Ventilador interior de 5 velocidades, nível de ruído baixo e poupança de energia
- Modos: Automático, Frio, Calor, Secagem e Ventilação.
- Funções: Siga-me, Turbo, Sleep, Silêncio, Bloqueio total e parcial, Led, Meu Modo, Temporizador, Lâmina de saída de ar de oscilação automática, Apenas frio, Proteção Congelamento.
- Certificação Eurovent.
- Controlo Wi-Fi opcional.
- Fornecimento de ar superior e inferior.
- Controlo remoto infravermelhos RG56 incluído. Fio KJR12B opcional.
- Todas as unidades podem ser montadas em paredes.
- Filtro de ar de carbono ativado.
- Refrigerante R410A (PCA: 2088 - TCO2eq/kg: 2,09).

Dimensões

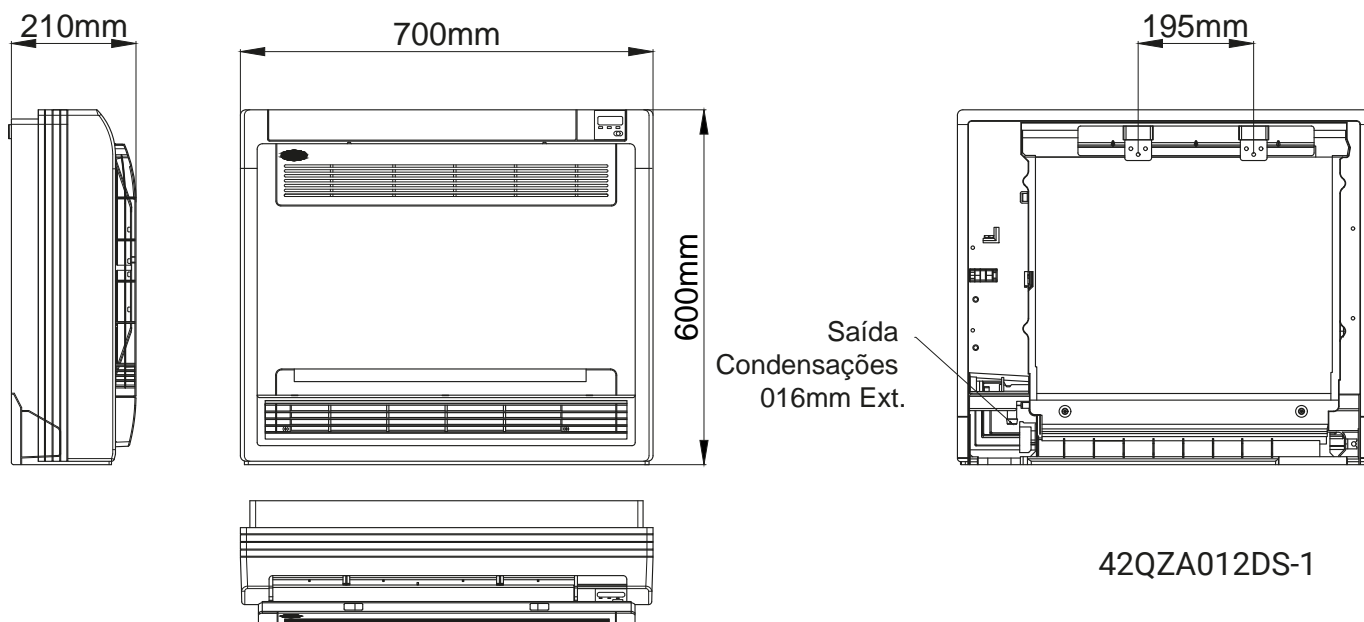

Saída Condensações 016mm Ext.

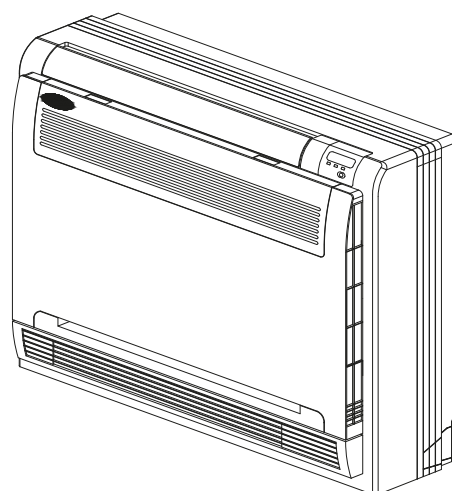
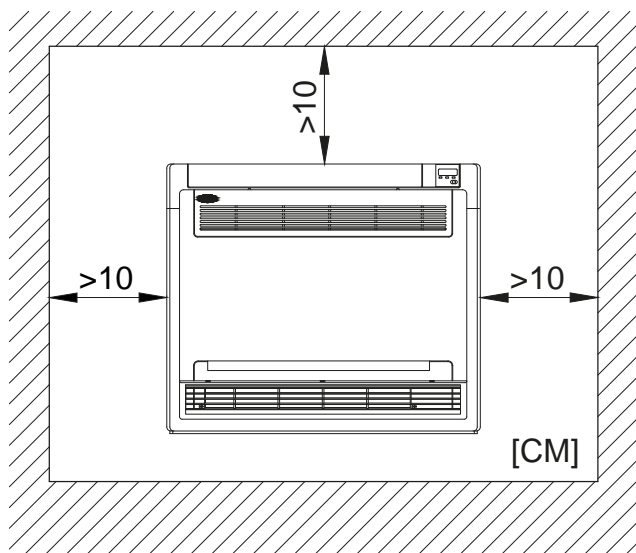

CAPACIDADE NOMINAL: ARREFECIMENTO OU REFRIGERAÇÃO: 3,5 KW - AQUECIMENTO: 3,7 KW



(Opcional)

ÍCONES Descrições Características Principais

Inversor 3DC



Unidades equipadas com compressor e ventiladores DC Inverter, maior eficiência, funcionamento silencioso e poupança de energia.

Funcionamento a -10°C Exterior



Possibilidade de funcionamento em modo frio com temperaturas exteriores de até -10°C (em calor até -15°C).

Saída Dupla de Ar



A unidade pode descarregar ar pela parte superior e/ou pela parte inferior.

Retorno Quádruplo do ar



A unidade devolve o ar condicionado em quatro posições.

Redefinição automática



Após uma falha de energia, a unidade funcionará com os parâmetros definidos antes da falha.

Posição da lâmina de memória



A unidade irá posicionar a lâmina de saída de ar na mesma posição em que estava quando parou pela última vez.

Swing Automático



A unidade tem a função de oscilação automática da lâmina de saída de ar.

Follow Me (Siga-me)



A unidade irá medir a temperatura do controlo remoto para maior conforto, seguindo literalmente o usuário.

Sleep (Dormir)



A unidade funcionará reduzindo ou aumentando a temperatura durante a noite para poupar energia.

Configuração de parâmetros



Unidades com a possibilidade de alterar as configurações de fábrica através de interruptores na placa PCB ou de circuito impresso da unidade interior.

Filtro de ar



A unidade está equipada com um filtro de ar electrostático para eliminar alérgenos e pólen, lavável.

Desumidificação Independente



Modo de Desumidificação Independente (Seco).

O Meu Modo



Memorização da configuração ideal para o usuário pressionando uma tecla do controlo.

Bloqueio



O controlo remoto permite o bloqueio total ou parcial dos botões e as suas funções.

Temporizador (Programador de Horários)



Programação automática do horário para ligar e desligar o equipamento.

Tampa da chave de serviço



A unidade exterior está equipada com uma tampa para as chaves de serviço, que as protege e recolhe a água de condensação.

Deteção de Perda de Refrigerante



A unidade indicará um código de avaria quando detetar a perda de refrigerante para proteger o compressor.

Turbo



O compressor e o ventilador funcionarão na capacidade máxima para atingir a temperatura desejada dentro do menor espaço de tempo possível.

Auto-diagnóstico



A unidade inclui uma função de auto-diagnóstico para indicar parâmetros de funcionamento e avarias.

Códigos, modelos e preços de lista

| MODELO CONJUNTO | CÓDIGO U. EXTERIOR CÓDIGO U. INTERIOR | MODELO U. EXTERIOR MODELO U. INTERIOR | CÓDIGO CONJUNTO | PREÇO CONJUNTO |
|-----------------|--|--|-----------------|----------------|
| QZA012DS-1 | 910.910.0110 910.910.0147 | 38QUS012DS-1 42QZA012DS-1 | 910.910.0182 | 1.030 € |
| KJR12B | COMANDO DE PAREDE OPCIONAL | | 910.910.0032 | 79 € |

| SISTEMA | | QZA012 |
|--|-----|-----------------|
| Capacidade frigorífica | kW | 3,52 (1,0~3,5) |
| Capacidade calorífica | kW | 3,70 (1,0~4,0) |
| Capacidade calorífica a -7°C | kW | 2,8 |
| Capacidade frigorífica do desenho | kW | 3,52 |
| Capacidade calorífica do desenho (média) | kW | 2,91 |
| SEER / SCOP(média) / SCOP(quente) | W/W | 5.8 / 4.0 / 4.6 |
| Certificação energética | | A+ / A+ / A++ |
| Consumo anual previsto | kWh | 207/1016/1072 |
| EER/COP | W/W | 2.9/3.3 |
| Corrente refrigeração | A | 5,0 |
| Consumo refrigeração | W | 1140 |
| Corrente aquecimento | A | 4,7 |
| Consumo aquecimento | W | 1060 |

| UNIDADE EXTERIOR | | 38QUS012DS-1 |
|--|--------------------------|-----------------------|
| Faixa de funcionamento frio | °C | -10~46 |
| Faixa de funcionamento calor | °C | -15~24 |
| Voltagem / Hz / Ph | | 220-240V / 50Hz / 1Ph |
| Quantidade de refrigerante (pré-carga) | kg/gwp/TnCO ² | 1,05 / 2088 / 2,19 |
| Conexões (Líquido / Gás) | mm(inch) | 1/4"-3/8" |
| Tubagem previamente carregada | m | 5 |
| Distância mínima da tubagem | m | 3 |
| Distância máxima da tubagem | m | 25 |
| Diferença máxima | m | 10 |
| Carga adicional | g/m | 15 |
| Potência sonora | dB(A) | 65 |
| Pressão sonora | dB(A) | 56 |
| Fluxo de ar | m ³ /h | 2100 |
| Peso | kg | 28,5 |
| Dimensões (ComprimentoxLarguraxAltura) | mm | 800x333x554 |

| UNIDADE INTERIOR | | 42QZA012DS-1 |
|--|-------------------|--------------|
| Potência sonora | dB(A) | 60 |
| Pressão sonora (alta/média/baixa) | dB(A) | 45/43/38 |
| Fluxo de ar (alto/médio/baixo) | m ³ /h | 530/480/360 |
| Peso | kg | 15 |
| Dimensões (ComprimentoxLarguraxAltura) | mm | 700x600x210 |

(1) Capacidade baseada na temp. Ar interior a 27°C BS/ 19°BH e Ar Exterior a 35°C BS / 24°C BH

(2) Capacidade baseada na temp. Ar interior a 20°C BS e Ar Exterior a 7°C BS / 6°C BH



GAMA DE EQUIPAMENTOS RLC R-410A

Air total



Gama Multi Split R-410A

Multis exteriores 38QUS

R410A

CAPACIDADE NOMINAL: ARREFECIMENTO OU REFRIGERAÇÃO:
4,1 A 12,3 KW - AQUECIMENTO: 4.5 A 12.3 KW



38QUS014DS2-1
38QUS018DS2-1
38QUS027DS3-1



38QUS036DS4-1
38QUS042DS5-1

ÍCONES Descrições Características Principais

Inversor 3DC



Unidades equipadas com compressor e ventiladores DC Inverter, maior eficiência, funcionamento silencioso e poupança de energia.

Funcionamento a -10°C Exterior



Possibilidade de funcionamento em modo frio com temperaturas exteriores de até -10°C (em calor até -15°C).

Auto-diagnóstico



A unidade inclui uma função de auto-diagnóstico para indicar parâmetros de funcionamento e avarias.

Instalação simples



A unidade é fácil de instalar para uma utilização rápida.

Correção automática de conexões



A unidade de condensação multisplit inclui uma função de conexão auto-corrigível para facilitar a instalação.

Redefinição automática



Após uma falha de energia, a unidade funcionará com os parâmetros definidos antes da falha.

Tampa da chave de serviço



A unidade exterior está equipada com uma tampa para as chaves de serviço, que as protege e recolhe a água de condensação.

Códigos, modelos e preços de lista

| UNIDADES | MODELO | CÓDIGO | PREÇO |
|----------|---------------|--------------|---------|
| 2 x 1 | 38QUS014DS2-1 | 910.910.0119 | 1.079 € |
| 2 x 1 | 38QUS018DS2-1 | 910.910.0120 | 1.211 € |
| 3 x 1 | 38QUS027DS3-1 | 910.910.0121 | 1.893 € |
| 4 x 1 | 38QUS036DS4-1 | 910.910.0122 | 2.454 € |
| 5 x 1 | 38QUS042DS5-1 | 910.910.0123 | 3.415 € |

| UNIDADE EXTERIOR | | 38QUS014DS2-1 | 38QUS018DS2-1 | 38QUS027DS3-1 | 38QUS036DS4-1 | 38QUS042DS5-1 |
|--|------------|--------------------------|--------------------------|--------------------------|--------------------------|--------------------------|
| Alimentação | V Hz-Ph | 220-240V~ 50/60Hz-1Ph | 220-240V~ 50/60Hz-1Ph | 220-240V~ 50/60Hz-1Ph | 220-240V~ 50/60Hz-1Ph | 220-240V~ 50/60Hz-1Ph |
| Capacidade frigorífica | kW | 4,10 | 4,90 | 7,50 | 10,20 | 12,30 |
| Capacidade calorífica | kW | 4,50 | 5,90 | 8,20 | 11,20 | 12,30 |
| Capacidade frigorífica do desenho | kW | 4,10 | 4,90 | 7,50 | 10,20 | 12,30 |
| Capacidade calorífica do desenho (média) | kW | 3,30 | 4,80 | 5,90 | 9,30 | 9,70 |
| SEER / SCOP (média) | kW/W | 7.1 / 4.0 | 6.1 / 3.8 | 6.1 / 3.8 | 6.9 / 3.8 | 6.4 / 3.5 |
| Certificação energética | | A++ / A+ | A++ / A | A++ / A | A++ / A | A++ / A |
| Consumo anual previsto | kW/h | 202 / 1155 | 281 / 1768 | 430 / 2174 | 525 / 3426 | 673 / 3880 |
| Corrente refrigeração | A | 5,5 | 7,4 | 10,7 | 15,7 | 16,6 |
| Consumo refrigeração | W | 1205 | 1650 | 2465 | 3630 | 3820 |
| Corrente aquecimento | A | 5,3 | 7,2 | 9,8 | 13,7 | 14,4 |
| Consumo aquecimento | W | 1170 | 1610 | 2270 | 3170 | 3320 |
| Fluxo de ar | m³/h | 2100 | 2700 | 2700 | 4000 | 4000 |
| Pressão sonora | dB(A) | 56 | 59,5 | 61 | 63 | 63 |
| Potência sonora | dB(A) | 62 | 65 | 68 | 68 | 68 |
| Dimensões (Comprimento x Largura x Altura) | mm | 800x333x554 | 845x363x702 | 845x363x702 | 946x410x810 | 946x410x810 |
| Embalagem (Comprimento x Largura x Altura) | mm | 920x390x615 | 965x395x765 | 965x395x765 | 1090x500x875 | 1090x500x875 |
| Peso (líquido/bruto) | kg | 30.5/33.5 | 48.5/52 | 52.5/56 | 70/75 | 76/81 |
| Valor da taxa do refrigerante, R410A | kg | 1,25 | 1,9 | 2,1 | 3 | 3,6 |
| Longitude máxima instalação | m | 30 | 30 | 45 | 60 | 60 |
| Comprimento máximo para uma unidade interior | m | 20 | 20 | 25 | 30 | 30 |
| Diferença máxima de altura entre unidade interior e unidade exterior | m | 10 | 10 | 10 | 10 | 10 |
| Diferença máxima de altura entre unidades interiores | m | 10 | 10 | 10 | 10 | 10 |
| Intervalo de temperatura (Frio) | °C | -10-46 | -10-46 | -10-46 | -10-46 | -10-46 |
| Intervalo de temperatura (Calor) | °C | -15-24 | -15-24 | -15-24 | -15-24 | -15-24 |

(1) Capacidade baseada na temp. Ar interior a 27°C BS/ 19°BH e Ar Exterior a 35°C BS / 24°C BH

(2) Capacidade baseada na temp. Ar interior a 20°C BS e Ar Exterior a 7°C BS / 6°C BH

Multis Interiores

R410A

QHC

HIGHWALL

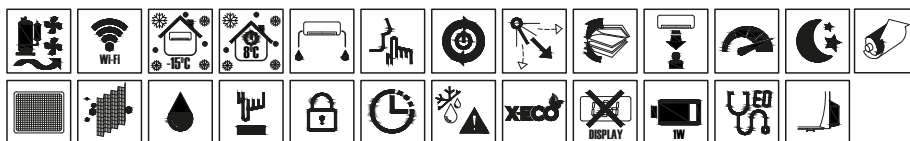

| UNIDADE INTERIOR - HIGH WALL | | 42QHC007DS | 42QHC009DS | 42QHC012DS | 42QHC018DS | 42QHC024DS |
|--|----------|-------------------------|-------------------------|-------------------------|-------------------------|-------------------------|
| Alimentação | V-Ph-Hz | 220-240V~, 1Ph, 50/60Hz | 220-240V~, 1Ph, 50/60Hz | 220-240V~, 1Ph, 50/60Hz | 220-240V~, 1Ph, 50/60Hz | 220-240V~, 1Ph, 50/60Hz |
| Capacidade frigorífica | kW | 2,05 | 2,64 | 3,52 | 5,28 | 6,40 |
| Capacidade calorífica | kW | 2,50 | 2,90 | 3,80 | 5,50 | 7,00 |
| Consumo ventilador | W | 22 | 22 | 22 | 36 | 60 |
| Potência sonora | dB(A) | 52 | 52 | 53 | 56 | 62 |
| Pressão sonora (alta/média/baixa/silêncio) | dB(A) | 38/34/30/21 | 38/34/30/21 | 40/35/31/22 | 42/37/35/24 | 47/42/38/26 |
| Fluxo de ar (alto/médio/baixo/silêncio) | m³/h | 460/380/280/190 | 460/380/280/190 | 500/390/300/200 | 760/550/460/260 | 1150/890/770/420 |
| Peso (líquido/bruto) | kg | 8.0 / 10.5 | 8.0 / 10.5 | 9.0 / 12.0 | 11.5 / 16.5 | 13.5 / 18.5 |
| Dimensões (ComprimentoxLarguraxAltura) | mm | 730x192x291 | 730x192x291 | 812x192x300 | 973x218x319 | 1082x225x338 |
| Embalagem (ComprimentoxLarguraxAltura) | mm | 800x275x375 | 800x275x375 | 880x275x385 | 1055x405x305 | 1165x420x315 |
| Conexões (Líquido /Gás) | mm(inch) | ø6.35/ø9.52 (¼" / ⅜") | ø6.35/ø9.52 (¼" / ⅜") | ø6.35/ø9.52 (¼" / ⅜") | ø6.35/ø12.7 (¼" / ½") | ø9.52/ø15.9 (⅜" / ⅝") |

QZA



CONSOLA



| UNIDADE INTERIOR CONSOLA | | 42QZA012DS-1 |
|--|----------|-------------------------|
| Alimentação | V-ph-Hz | 220-240V~, 1Ph, 50/60Hz |
| Capacidade frigorífica | kW | 3,52 |
| Capacidade calorífica | kW | 3,70 |
| Consumo ventilador | W | 67 |
| Potência sonora | dB(A) | 60 |
| Pressão sonora (alta/média/baixa/silêncio) | dB(A) | 45/43/38 |
| Fluxo de ar (alto/médio/baixo/silêncio) | m³/h | 530/480/360 |
| Peso (líquido/bruto) | kg | 15.0/19.5 |
| Dimensões (ComprimentoxLarguraxAltura) | mm | 700x600x210 |
| Embalagem (ComprimentoxLarguraxAltura) | mm | 810x710x305 |
| Conexões (Líquido /Gás) | mm(inch) | ø6.35/ø9.52 (¼" / ⅜") |

Códigos, modelos y precios de lista

| MODELO HIGHWALL | CÓDIGO | PREÇO | MODELO CONSOLA | CÓDIGO | PREÇO |
|-----------------|--------------|-------|----------------|--------------|-------|
| 42QHC007DS | 910.910.0100 | 191 € | 42QZA012DS-1 | 910.910.0147 | 607 € |
| 42QHC009DS | 910.910.0101 | 210 € | | | |
| 42QHC012DS | 910.910.0102 | 239 € | | | |
| 42QHC018DS | 910.910.0103 | 424 € | | | |
| 42QHC024DS | 910.910.0104 | 616 € | | | |

QTD

CASSETTES

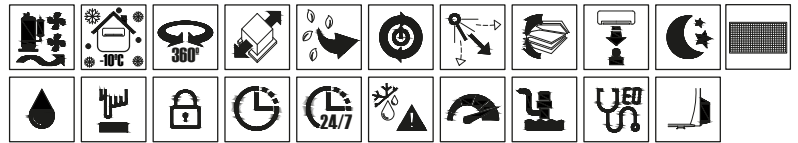

| UNIDADE INTERIOR CASSETTE | | 42QTD012DS-1 | 42QTD018DS-1 | 42QTD024DS-1 |
|---|----------|-------------------------|-------------------------|-------------------------|
| Alimentação | V-Ph-Hz | 220-240V~, 1Ph, 50/60Hz | 220-240V~, 1Ph, 50/60Hz | 220-240V~, 1Ph, 50/60Hz |
| Capacidade frigorífica | kW | 3,52 | 5,00 | 7,03 |
| Capacidade calorífica | kW | 4,00 | 5,50 | 7,00 |
| Consumo ventilador | W | 45 | 45 | 141 |
| Potência sonora | dB(A) | 59 | 60 | 61 |
| Pressão sonora (alta/média/baixa/silêncio) | dB(A) | 42/39/36 | 45/42/36 | 49/46/43 |
| Fluxo de ar (alto/médio/baixo/silêncio) | m³/h | 560/430/390 | 650/530/370 | 1350/1200/1070 |
| Peso (líquido/bruto) (corpo) | kg | 16.5/19.0 | 16.5/19.0 | 24.5/30.0 |
| Peso (líquido/bruto) (painel) | kg | 2.5/4.5 | 2.5/4.5 | 5 / 8 |
| Dimensões (ComprimentoxLarguraxAltura) (corpo) | mm | 570x570x260 | 570x570x260 | 840x840x245 |
| Embalagem (ComprimentoxLarguraxAltura) (corpo) | mm | 655x655x290 | 655x655x290 | 900x900x265 |
| Dimensões (ComprimentoxLarguraxAltura) (painel) | mm | 647x647x50 | 647x647x50 | 950x950x55 |
| Embalagem (ComprimentoxLarguraxAltura) (painel) | mm | 715x715x123 | 715x715x123 | 1035x1035x90 |
| Conexões (Líquido / Gás) | mm(inch) | ø6.35/ø9.52 (¼" / ⅜") | ø6.35/ø12.7 (¼" / ½") | ø9.52/ø15.9 (⅜" / ⅝") |

QSS

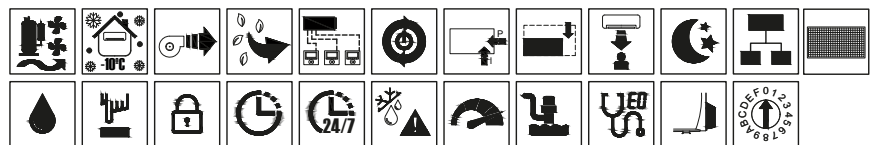

CONDUCTOS

| UNIDADE INTERIOR CONDUCTOS | | 42QSS012DS-1 | 42QSS018DS-1 | 42QSS024DS-1 |
|--|-----------|-------------------------|-------------------------|-------------------------|
| Alimentação | V-Ph-Hz | 220-240V~, 1Ph, 50/60Hz | 220-240V~, 1Ph, 50/60Hz | 220-240V~, 1Ph, 50/60Hz |
| Capacidade frigorífica | kW | 3,52 | 5,00 | 7,03 |
| Capacidade calorífica | kW | 3,80 | 5,40 | 7,40 |
| Consumo ventilador | W | 100 | 90 | 90 |
| Potência sonora | dB(A) | 60 | 60 | 61 |
| Pressão sonora (alta/média/baixa/silêncio) | dB(A) | 42/38/35 | 42/40/38 | 43/40/38 |
| Fluxo de ar (alto/médio/baixo/silêncio) | m³/h | 540/500/370 | 790/660/490 | 1120/900/420 |
| Peso (líquido/bruto) | kg | 18.5/23.0 | 23.0/29.0 | 30.2/37.3 |
| Dimensões (ComprimentoxLarguraxAltura) | mm | 700x635x210 | 880x674x210 | 1100x774x249 |
| Embalagem (ComprimentoxLarguraxAltura) | mm | 915x655x290 | 1070x725x270 | 1305x805x305 |
| Conexões (Líquido / Gás) | mm (inch) | ø6.35/ø9.52 (¼" / ⅜") | ø6.35/ø12.7 (¼" / ½") | ø9.52/ø15.9 (⅜" / ⅝") |

Códigos, modelos e preços de lista

| PAINEL | MODELO CASSETTE | CÓDIGO | PREÇO | MODELO CONDUTAS | CÓDIGO | PREÇO |
|---------|-----------------|--------------|----------------|-----------------|--------------|--------------|
| 60 x 60 | 42QTD012DS-1 | 910.910.0125 | 834 € | 42QSS012DS-1 | 910.910.0133 | 770 € |
| 60 x 60 | 42QTD018DS-1 | 910.910.0126 | 1.059 € | 42QSS018DS-1 | 910.910.0134 | 809 € |
| 90 x 90 | 42QTD024DS-1 | 910.910.0127 | 1.136 € | 42QSS024DS-1 | 910.910.0135 | 886 € |
| PAINEL | MODELO PANEL | CÓDIGO | | | | |
| 60 x 60 | 40CAS-S4 | 910.910.0027 | | | | |
| 90 x 90 | 40CAS-L5 | 910.910.0049 | | | | |

FRIO

38QUS014DS2-1

| COMB. | UNIDADE INTERIOR | COMBINAÇÕES | | CAPACIDADE NOM. (KW) | | CAPACIDADE TOTAL (KW) | | | CONSUMO TOTAL (KW) | | |
|-------|------------------|-------------|-------|----------------------|-------|-----------------------|-------|------|--------------------|-------|------|
| | | UN. A | UN. B | UN. A | UN. B | MIN. | TOTAL | MAX. | MIN. | TOTAL | MAX. |
| 1 X 1 | 7 | 7 | – | 2,21 | – | 0,93 | 2,21 | 2,44 | 0,27 | 0,68 | 0,77 |
| | 9 | 9 | – | 2,67 | – | 1,12 | 2,67 | 2,93 | 0,32 | 0,82 | 0,93 |
| | 12 | 12 | – | 3,57 | – | 1,50 | 3,57 | 3,92 | 0,44 | 1,11 | 1,25 |
| | 18 | 18 | – | 4,20 | – | 1,76 | 4,20 | 4,62 | 0,52 | 1,31 | 1,49 |
| 2 X 1 | 7+7 | 7 | 7 | 2,05 | 2,05 | 1,72 | 4,10 | 4,51 | 0,49 | 1,24 | 1,41 |
| | 7+9 | 7 | 9 | 1,85 | 2,38 | 1,77 | 4,22 | 4,56 | 0,50 | 1,27 | 1,42 |
| | 7+12 | 7 | 12 | 1,82 | 2,61 | 1,86 | 4,43 | 4,74 | 0,52 | 1,31 | 1,44 |
| | 9+9 | 9 | 9 | 2,19 | 2,19 | 1,84 | 4,39 | 4,65 | 0,51 | 1,30 | 1,42 |
| | 9+12 | 9 | 12 | 2,04 | 2,47 | 1,89 | 4,51 | 4,74 | 0,52 | 1,32 | 1,43 |

CALOR

| COMB. | UNIDADE INTERIOR | COMBINAÇÕES | | CAPACIDADE NOM. (KW) | | CAPACIDADE TOTAL (KW) | | | CONSUMO TOTAL (KW) | | |
|-------|------------------|-------------|-------|----------------------|-------|-----------------------|-------|------|--------------------|-------|------|
| | | UN. A | UN. B | UN. A | UN. B | MIN. | TOTAL | MAX. | MIN. | TOTAL | MAX. |
| 1 X 1 | 7 | 7 | – | 2,42 | – | 1,02 | 2,42 | 2,66 | 0,28 | 0,70 | 0,79 |
| | 9 | 9 | – | 2,95 | – | 1,24 | 2,95 | 3,24 | 0,34 | 0,86 | 0,97 |
| | 12 | 12 | – | 3,87 | – | 1,63 | 3,87 | 4,26 | 0,45 | 1,13 | 1,28 |
| | 18 | 18 | – | 4,42 | – | 1,86 | 4,42 | 4,86 | 0,52 | 1,30 | 1,47 |
| 2 X 1 | 7+7 | 7 | 7 | 2,20 | 2,20 | 1,85 | 4,40 | 4,84 | 0,46 | 1,16 | 1,31 |
| | 7+9 | 7 | 9 | 1,98 | 2,55 | 1,90 | 4,53 | 4,89 | 0,48 | 1,21 | 1,34 |
| | 7+12 | 7 | 12 | 1,95 | 2,80 | 2,00 | 4,75 | 5,08 | 0,51 | 1,28 | 1,41 |
| | 9+9 | 9 | 9 | 2,35 | 2,35 | 1,98 | 4,71 | 4,99 | 0,51 | 1,27 | 1,39 |
| | 9+12 | 9 | 12 | 2,19 | 2,65 | 2,03 | 4,84 | 5,08 | 0,53 | 1,33 | 1,43 |

FRIO

38QUS018DS2-1

| COMB. | UNIDADE INTERIOR | COMBINAÇÕES | | CAPACIDADE NOM. (KW) | | CAPACIDADE TOTAL (KW) | | | CONSUMO TOTAL (KW) | | |
|-------|------------------|-------------|-------|----------------------|-------|-----------------------|-------|------|--------------------|-------|------|
| | | UN. A | UN. B | UN. A | UN. B | MIN. | TOTAL | MAX. | MIN. | TOTAL | MAX. |
| 1 X 1 | 9 | 9 | – | 2,70 | – | 1,13 | 2,70 | 3,38 | 0,36 | 0,91 | 1,18 |
| | 12 | 12 | – | 3,46 | – | 1,45 | 3,46 | 4,33 | 0,46 | 1,18 | 1,53 |
| | 18 | 18 | – | 5,15 | – | 2,16 | 5,15 | 6,44 | 0,70 | 1,77 | 2,30 |
| | 9+9 | 9 | 9 | 2,65 | 2,65 | 2,23 | 5,30 | 5,83 | 0,69 | 1,76 | 2,00 |
| 2 X 1 | 9+12 | 9 | 12 | 2,47 | 2,99 | 2,29 | 5,46 | 5,90 | 0,70 | 1,78 | 1,99 |
| | 9+18 | 9 | 18 | 2,38 | 3,20 | 2,34 | 5,58 | 6,03 | 0,70 | 1,77 | 1,98 |
| | 12+12 | 12 | 12 | 2,76 | 2,76 | 2,32 | 5,52 | 5,96 | 0,70 | 1,78 | 1,99 |

CALOR

| COMB. | UNIDADE INTERIOR | COMBINAÇÕES | | CAPACIDADE NOM. (KW) | | CAPACIDADE TOTAL (KW) | | | CONSUMO TOTAL (KW) | | |
|-------|------------------|-------------|-------|----------------------|--------|-----------------------|-------|------|--------------------|-------|------|
| | | UN. A | UN. B | UN. A | UN. B | MIN. | TOTAL | MAX. | MIN. | TOTAL | MAX. |
| 1 X 1 | 9 | 9 | – | 2,92 | – | 1,23 | 2,92 | 3,36 | 0,32 | 0,80 | 0,95 |
| | 12 | 12 | – | 3,75 | – | 1,58 | 3,75 | 4,16 | 0,41 | 1,04 | 1,19 |
| | 18 | 18 | – | 5,40 | – | 2,27 | 5,40 | 5,99 | 0,60 | 1,52 | 1,73 |
| | 9+9 | 9 | 9 | 2,78 | 2,7845 | 2,34 | 5,57 | 6,01 | 0,60 | 1,50 | 1,67 |
| 2 X 1 | 9+12 | 9 | 12 | 2,71 | 2,98 | 2,39 | 5,68 | 6,08 | 0,62 | 1,55 | 1,70 |
| | 9+18 | 9 | 18 | 2,50 | 3,37 | 2,46 | 5,86 | 6,21 | 0,65 | 1,63 | 1,78 |
| | 12+12 | 12 | 12 | 2,90 | 2,90 | 2,44 | 5,80 | 6,09 | 0,64 | 1,60 | 1,72 |

FRIO

38QUS027DS3-1

| COMB. | UNIDADE INTERIOR | COMBINAÇÕES | | | CAPACIDADE NOM. (KW) | | | CAPACIDADE TOTAL (KW) | | | CONSUMO TOTAL (KW) | | |
|-------|------------------|-------------|-------|-------|----------------------|-------|-------|-----------------------|-------|------|--------------------|-------|------|
| | | UN. A | UN. B | UN. C | UN. A | UN. B | UN. C | MIN. | TOTAL | MAX. | MIN. | TOTAL | MAX. |
| 1 X 1 | 9 | 9 | – | – | 2,77 | – | – | 1,16 | 2,77 | 3,46 | 0,59 | 0,98 | 1,27 |
| | 12 | 12 | – | – | 3,46 | – | – | 1,45 | 3,46 | 4,33 | 0,65 | 1,24 | 1,60 |
| | 18 | 18 | – | – | 5,35 | – | – | 2,25 | 5,35 | 6,69 | 0,77 | 1,92 | 2,50 |
| 2 X 1 | 9+9 | 9 | 9 | – | 2,60 | 2,60 | – | 2,18 | 5,20 | 6,76 | 0,70 | 1,67 | 2,24 |
| | 9+12 | 9 | 12 | – | 2,57 | 3,43 | – | 2,52 | 6,00 | 7,50 | 0,82 | 1,95 | 2,52 |
| | 9+18 | 9 | 18 | – | 2,50 | 5,00 | – | 3,15 | 7,50 | 8,25 | 1,04 | 2,48 | 2,83 |
| | 12+12 | 12 | 12 | – | 3,23 | 3,23 | – | 2,71 | 6,45 | 7,80 | 0,89 | 2,11 | 2,64 |
| | 12+18 | 12 | 18 | – | 3,08 | 4,62 | – | 3,23 | 7,70 | 8,30 | 1,10 | 2,61 | 2,91 |
| | 18+18 | 18 | 18 | – | 4,03 | 4,03 | – | 3,39 | 8,06 | 8,35 | 1,06 | 2,52 | 2,69 |
| 3 X 1 | 9+9+9 | 9 | 9 | 9 | 2,64 | 2,64 | 2,64 | 3,32 | 7,91 | 8,31 | 1,03 | 2,46 | 2,67 |
| | 9+9+12 | 9 | 9 | 12 | 2,39 | 2,39 | 3,18 | 3,34 | 7,95 | 8,35 | 1,03 | 2,45 | 2,65 |
| | 9+9+18 | 9 | 9 | 18 | 2,32 | 2,32 | 3,56 | 3,44 | 8,20 | 8,46 | 1,06 | 2,52 | 2,68 |
| | 9+12+12 | 9 | 12 | 12 | 2,25 | 2,90 | 2,90 | 3,38 | 8,05 | 8,37 | 1,02 | 2,44 | 2,62 |
| | 9+12+18 | 9 | 12 | 18 | 2,18 | 2,80 | 3,27 | 3,47 | 8,25 | 8,46 | 1,04 | 2,48 | 2,66 |
| | 12+12+12 | 12 | 12 | 12 | 2,74 | 2,74 | 2,74 | 3,45 | 8,21 | 8,46 | 1,05 | 2,50 | 2,66 |

CALOR

| COMB. | UNIDADE INTERIOR | COMBINAÇÕES | | | CAPACIDADE NOM. (KW) | | | CAPACIDADE TOTAL (KW) | | | CONSUMO TOTAL (KW) | | |
|-------|------------------|-------------|-------|-------|----------------------|-------|-------|-----------------------|-------|------|--------------------|-------|------|
| | | UN. A | UN. B | UN. C | UN. A | UN. B | UN. C | MIN. | TOTAL | MAX. | MIN. | TOTAL | MAX. |
| 1 X 1 | 9 | 9 | – | – | 2,92 | – | – | 1,23 | 2,92 | 3,74 | 0,55 | 0,99 | 1,32 |
| | 12 | 12 | – | – | 3,75 | – | – | 1,58 | 3,75 | 4,80 | 0,58 | 1,29 | 1,56 |
| | 18 | 18 | – | – | 5,40 | – | – | 2,27 | 5,40 | 6,90 | 0,76 | 1,89 | 2,27 |
| 2 X 1 | 9+9 | 9 | 9 | – | 3,24 | 3,24 | – | 2,72 | 6,48 | 7,15 | 0,80 | 1,99 | 2,51 |
| | 9+12 | 9 | 12 | – | 3,24 | 4,31 | – | 3,17 | 7,55 | 7,76 | 0,94 | 2,34 | 2,55 |
| | 9+18 | 9 | 18 | – | 2,72 | 5,43 | – | 3,42 | 8,15 | 8,42 | 1,03 | 2,56 | 2,68 |
| | 12+12 | 12 | 12 | – | 3,90 | 3,90 | – | 3,28 | 7,80 | 8,13 | 0,98 | 2,44 | 2,60 |
| | 12+18 | 12 | 18 | – | 3,32 | 4,98 | – | 3,49 | 8,30 | 8,60 | 1,05 | 2,63 | 2,68 |
| | 18+18 | 18 | 18 | – | 4,30 | 4,30 | – | 3,61 | 8,60 | 8,88 | 1,05 | 2,62 | 2,68 |
| 3 X 1 | 9+9+9 | 9 | 9 | 9 | 2,74 | 2,74 | 2,74 | 3,45 | 8,21 | 8,54 | 0,91 | 2,27 | 2,68 |
| | 9+9+12 | 9 | 9 | 12 | 2,51 | 2,51 | 3,35 | 3,52 | 8,37 | 8,71 | 0,92 | 2,29 | 2,68 |
| | 9+9+18 | 9 | 9 | 18 | 2,42 | 2,42 | 3,81 | 3,63 | 8,65 | 8,91 | 0,96 | 2,39 | 2,68 |
| | 9+12+12 | 9 | 12 | 12 | 2,35 | 2,35 | 3,92 | 3,62 | 8,62 | 8,88 | 0,94 | 2,36 | 2,68 |
| | 9+12+18 | 9 | 12 | 18 | 2,28 | 2,32 | 4,30 | 3,74 | 8,90 | 9,10 | 1,01 | 2,53 | 2,68 |
| | 12+12+12 | 12 | 12 | 12 | 2,96 | 2,96 | 2,96 | 3,72 | 8,87 | 9,04 | 0,99 | 2,48 | 2,68 |

FRIO

38QUS036DS4-1

| COMB. | UNIDADE INTERIOR | COMBINAÇÕES | | | | CAPACIDADE NOM. (KW) | | | | CAPACIDADE TOTAL (KW) | | | CONSUMO TOTAL (KW) | | |
|-------------|------------------|-------------|-------|-------|-------|----------------------|-------|-------|-------|-----------------------|-------|-------|--------------------|-------|------|
| | | UN. A | UN. B | UN. C | UN. D | UN. A | UN. B | UN. C | UN. D | MIN. | TOTAL | MAX. | MIN. | TOTAL | MAX. |
| 1 X 1 | 9 | 9 | — | — | — | 2,70 | — | — | — | 1,11 | 2,70 | 3,27 | 0,78 | 1,17 | 1,49 |
| | 12 | 12 | — | — | — | 3,46 | — | — | — | 1,42 | 3,46 | 4,19 | 0,99 | 1,57 | 2,00 |
| | 18 | 18 | — | — | — | 5,84 | — | — | — | 2,39 | 5,84 | 7,07 | 1,64 | 2,72 | 3,45 |
| | 24 | 24 | — | — | — | 7,40 | — | — | — | 3,11 | 7,40 | 8,50 | 1,78 | 3,49 | 4,21 |
| 2 X 1 | 9+9 | 9 | 9 | — | — | 2,92 | 2,92 | — | — | 2,39 | 5,84 | 7,07 | 0,98 | 2,43 | 3,07 |
| | 9+12 | 9 | 12 | — | — | 2,62 | 3,22 | — | — | 2,39 | 5,84 | 7,07 | 0,98 | 2,51 | 3,17 |
| | 9+18 | 9 | 18 | — | — | 2,68 | 5,47 | — | — | 3,34 | 8,15 | 9,86 | 1,25 | 3,57 | 4,52 |
| | 9+24 | 9 | 24 | — | — | 2,60 | 7,10 | — | — | 3,98 | 9,70 | 11,64 | 1,57 | 4,35 | 5,46 |
| | 12+12 | 12 | 12 | — | — | 3,14 | 3,14 | — | — | 2,57 | 6,28 | 7,60 | 1,03 | 2,73 | 3,45 |
| | 12+18 | 12 | 18 | — | — | 3,07 | 5,08 | — | — | 3,34 | 8,15 | 9,86 | 1,25 | 3,64 | 4,61 |
| | 12+24 | 12 | 24 | — | — | 2,96 | 7,24 | — | — | 4,18 | 10,20 | 12,24 | 1,85 | 4,64 | 5,83 |
| | 18+18 | 18 | 18 | — | — | 5,25 | 4,85 | — | — | 4,31 | 10,10 | 12,71 | 1,45 | 4,59 | 6,05 |
| 3 X 1 | 9+9+9 | 9 | 9 | 9 | — | 2,72 | 2,72 | 2,72 | — | 3,34 | 8,15 | 9,86 | 1,25 | 3,33 | 4,18 |
| | 9+9+12 | 9 | 9 | 12 | — | 2,62 | 2,62 | 2,91 | — | 3,34 | 8,15 | 9,86 | 1,25 | 3,41 | 4,29 |
| | 9+9+18 | 9 | 9 | 18 | — | 2,55 | 2,55 | 5,40 | — | 4,31 | 10,50 | 12,71 | 1,45 | 4,45 | 5,60 |
| | 9+9+24 | 9 | 9 | 24 | — | 2,50 | 2,50 | 5,80 | — | 4,43 | 10,80 | 12,96 | 1,68 | 4,66 | 5,81 |
| | 9+12+12 | 9 | 12 | 12 | — | 2,82 | 3,47 | 3,47 | — | 4,00 | 9,75 | 11,80 | 1,42 | 4,06 | 5,11 |
| | 9+12+18 | 9 | 12 | 18 | — | 2,63 | 3,20 | 4,16 | — | 3,73 | 9,99 | 11,00 | 1,25 | 4,31 | 4,93 |
| | 9+12+24 | 9 | 12 | 24 | — | 2,58 | 3,00 | 6,22 | — | 4,84 | 11,80 | 13,80 | 1,55 | 5,18 | 6,30 |
| | 9+18+18 | 9 | 18 | 18 | — | 2,33 | 4,75 | 4,75 | — | 4,85 | 11,84 | 13,80 | 1,60 | 5,33 | 6,48 |
| | 12+12+12 | 12 | 12 | 12 | — | 3,25 | 3,25 | 3,25 | — | 4,00 | 9,75 | 11,80 | 1,42 | 4,11 | 5,18 |
| | 12+12+18 | 12 | 12 | 18 | — | 3,20 | 3,20 | 4,65 | — | 4,53 | 11,05 | 13,37 | 1,54 | 4,80 | 6,05 |
| 4 X 1 | 12+12+24 | 12 | 12 | 24 | — | 3,00 | 3,00 | 5,90 | — | 4,88 | 11,90 | 13,80 | 1,59 | 5,29 | 6,39 |
| | 12+18+18 | 12 | 18 | 18 | — | 2,75 | 4,55 | 4,55 | — | 4,85 | 11,84 | 13,80 | 1,60 | 5,36 | 6,51 |
| | 9+9+9+9 | 9 | 9 | 9 | 9 | 2,64 | 2,64 | 2,64 | 2,64 | 7,39 | 10,56 | 13,73 | 3,56 | 3,90 | 5,24 |
| | 9+9+9+12 | 9 | 9 | 9 | 12 | 2,50 | 2,50 | 2,50 | 3,50 | 7,70 | 11,00 | 13,80 | 2,15 | 4,00 | 5,19 |
| | 9+9+9+18 | 9 | 9 | 9 | 18 | 2,50 | 2,50 | 2,50 | 5,00 | 8,75 | 12,50 | 13,80 | 2,44 | 4,42 | 5,04 |
| | 9+9+12+12 | 9 | 9 | 12 | 12 | 2,50 | 2,50 | 3,50 | 3,50 | 8,40 | 12,00 | 13,80 | 2,35 | 4,30 | 5,11 |
| | 9+9+12+18 | 9 | 9 | 12 | 18 | 2,30 | 2,30 | 3,30 | 4,90 | 8,68 | 12,80 | 13,80 | 2,63 | 4,49 | 5,00 |
| | 9+12+12+12 | 9 | 12 | 12 | 12 | 2,30 | 2,30 | 3,50 | 3,50 | 8,12 | 11,60 | 13,80 | 2,27 | 4,13 | 5,07 |
| | 9+12+12+18 | 9 | 12 | 12 | 18 | 2,30 | 3,30 | 3,30 | 4,50 | 9,38 | 13,40 | 13,80 | 2,84 | 4,72 | 5,02 |
| | 12+12+12+12 | 12 | 12 | 12 | 12 | 3,30 | 3,30 | 3,30 | 3,30 | 8,68 | 13,20 | 13,80 | 2,63 | 4,60 | 4,96 |
| 12+12+12+18 | 12 | 12 | 12 | 18 | 3,10 | 3,10 | 3,10 | 4,10 | 9,38 | 13,40 | 13,80 | 2,82 | 4,70 | 5,00 | |

CALOR

38QUS036DS4-1

| COMB. | UNIDADE INTERIOR | COMBINAÇÕES | | | | CAPACIDADE NOM. (KW) | | | | CAPACIDADE TOTAL (KW) | | | CONSUMO TOTAL (KW) | | |
|-------------|------------------|-------------|-------|-------|-------|----------------------|-------|-------|-------|-----------------------|-------|-------|--------------------|-------|------|
| | | UN. A | UN. B | UN. C | UN. D | UN. A | UN. B | UN. C | UN. D | MIN. | TOTAL | MAX. | MIN. | TOTAL | MAX. |
| 1 X 1 | 9 | 9 | — | — | — | 2,92 | — | — | — | 2,04 | 2,92 | 3,59 | 0,91 | 1,04 | 1,51 |
| | 12 | 12 | — | — | — | 3,75 | — | — | — | 2,63 | 3,75 | 4,61 | 1,15 | 1,36 | 1,91 |
| | 18 | 18 | — | — | — | 6,34 | — | — | — | 4,44 | 6,34 | 7,80 | 1,35 | 2,35 | 3,07 |
| | 24 | 24 | — | — | — | 7,50 | — | — | — | 5,25 | 7,50 | 9,23 | 1,41 | 2,82 | 4,17 |
| 2 X 1 | 9+9 | 9 | 9 | — | — | 3,17 | 3,17 | — | — | 2,66 | 6,34 | 7,80 | 0,97 | 1,92 | 3,04 |
| | 9+12 | 9 | 12 | — | — | 3,07 | 3,77 | — | — | 2,87 | 6,84 | 8,41 | 1,05 | 2,10 | 3,28 |
| | 9+18 | 9 | 18 | — | — | 2,90 | 5,92 | — | — | 3,70 | 8,82 | 10,85 | 0,99 | 2,74 | 3,09 |
| | 9+24 | 9 | 24 | — | — | 2,80 | 7,50 | — | — | 4,33 | 10,30 | 12,57 | 1,62 | 3,24 | 3,76 |
| | 12+12 | 12 | 12 | — | — | 3,61 | 3,61 | — | — | 3,03 | 7,22 | 8,88 | 1,06 | 2,22 | 3,32 |
| | 12+18 | 12 | 18 | — | — | 3,32 | 5,50 | — | — | 3,70 | 8,82 | 10,85 | 1,16 | 2,76 | 3,09 |
| | 12+24 | 12 | 24 | — | — | 3,10 | 8,20 | — | — | 4,75 | 11,30 | 13,56 | 1,50 | 3,58 | 4,01 |
| | 18+18 | 18 | 18 | — | — | 5,55 | 5,55 | — | — | 4,66 | 11,10 | 13,65 | 1,35 | 3,49 | 3,91 |
| 3 X 1 | 9+9+9 | 9 | 9 | 9 | — | 2,88 | 2,88 | 2,88 | — | 3,63 | 8,65 | 10,64 | 1,21 | 2,49 | 3,79 |
| | 9+9+12 | 9 | 9 | 12 | — | 2,73 | 2,73 | 3,36 | — | 3,70 | 8,82 | 10,85 | 1,21 | 2,56 | 3,79 |
| | 9+9+18 | 9 | 9 | 18 | — | 2,75 | 2,75 | 5,60 | — | 4,66 | 11,10 | 13,65 | 1,35 | 3,26 | 4,20 |
| | 9+9+24 | 9 | 9 | 24 | — | 2,60 | 2,60 | 5,80 | — | 4,62 | 11,00 | 13,55 | 1,32 | 3,25 | 4,18 |
| | 9+12+12 | 9 | 12 | 12 | — | 3,13 | 3,86 | 3,86 | — | 4,56 | 10,85 | 13,35 | 1,44 | 3,17 | 4,20 |
| | 9+12+18 | 9 | 12 | 18 | — | 2,13 | 2,62 | 4,64 | — | 3,82 | 9,39 | 11,18 | 1,19 | 2,78 | 3,71 |
| | 9+12+24 | 9 | 12 | 24 | — | 2,00 | 2,40 | 7,50 | — | 5,00 | 11,90 | 14,28 | 1,53 | 3,61 | 4,20 |
| | 9+18+18 | 9 | 18 | 18 | — | 2,33 | 4,75 | 4,75 | — | 4,97 | 11,84 | 14,21 | 1,52 | 3,59 | 4,20 |
| | 12+12+12 | 12 | 12 | 12 | — | 3,62 | 3,62 | 3,62 | — | 4,56 | 10,85 | 13,35 | 1,44 | 3,16 | 4,20 |
| | 12+12+18 | 12 | 12 | 18 | — | 3,25 | 3,25 | 4,66 | — | 4,69 | 11,16 | 13,73 | 1,44 | 3,33 | 4,20 |
| 12+12+24 | 12 | 12 | 24 | — | 3,10 | 3,10 | 6,30 | — | 5,25 | 12,50 | 14,38 | 1,60 | 3,79 | 4,20 | |
| 12+18+18 | 12 | 18 | 18 | — | 2,79 | 4,62 | 4,62 | — | 5,06 | 12,04 | 13,85 | 1,46 | 3,67 | 4,20 | |
| 4 X 1 | 9+9+9+9 | 9 | 9 | 9 | 9 | 3,00 | 3,00 | 3,00 | 2,14 | 8,40 | 11,14 | 14,16 | 1,89 | 3,00 | 4,00 |
| | 9+9+9+12 | 9 | 9 | 9 | 12 | 2,85 | 2,85 | 2,85 | 3,60 | 8,51 | 12,15 | 14,40 | 2,00 | 3,21 | 4,24 |
| | 9+9+9+18 | 9 | 9 | 9 | 18 | 2,65 | 2,65 | 2,65 | 4,70 | 8,86 | 12,65 | 14,40 | 2,23 | 3,30 | 4,24 |
| | 9+9+12+12 | 9 | 9 | 12 | 12 | 2,75 | 2,75 | 3,50 | 3,50 | 8,75 | 12,50 | 14,40 | 2,18 | 3,30 | 4,24 |
| | 9+9+12+18 | 9 | 9 | 12 | 18 | 2,60 | 2,60 | 3,40 | 4,70 | 9,31 | 13,30 | 14,40 | 2,44 | 3,45 | 4,24 |
| | 9+12+12+12 | 9 | 12 | 12 | 12 | 2,60 | 3,50 | 3,50 | 3,50 | 9,17 | 13,10 | 14,40 | 2,53 | 3,45 | 4,24 |
| | 9+12+12+18 | 9 | 12 | 12 | 18 | 2,50 | 3,40 | 3,40 | 4,60 | 9,73 | 13,90 | 14,40 | 2,57 | 3,62 | 4,24 |
| | 12+12+12+12 | 12 | 12 | 12 | 12 | 3,45 | 3,45 | 3,45 | 3,45 | 9,66 | 13,80 | 14,40 | 2,66 | 3,61 | 4,24 |
| 12+12+12+18 | 12 | 12 | 12 | 18 | 3,30 | 3,30 | 3,30 | 4,10 | 9,73 | 14,00 | 14,40 | 2,70 | 3,70 | 4,24 | |

FRIO

38QUS042DS5-1

| COMB. | UNIDADE INTERIOR | COMBINAÇÕES | | | | | CAPACIDADE NOM. (KW) | | | | | CAPACIDADE TOTAL (KW) | | | CONSUMO TOTAL (KW) | | |
|----------------|------------------|-------------|-------|-------|-------|-------|----------------------|-------|-------|-------|-------|-----------------------|-------|-------|--------------------|-------|------|
| | | UN. A | UN. B | UN. C | UN. D | UN. E | UN. A | UN. B | UN. C | UN. D | UN. E | MIN. | TOTAL | MAX. | MIN. | TOTAL | MAX. |
| 1 X 1 | 9 | 9 | — | — | — | — | 2,77 | — | — | — | — | 1,16 | 2,77 | 3,32 | 0,54 | 0,98 | 1,22 |
| | 12 | 12 | — | — | — | — | 3,46 | — | — | — | — | 1,45 | 3,46 | 4,15 | 0,62 | 1,24 | 1,55 |
| | 18 | 18 | — | — | — | — | 5,35 | — | — | — | — | 2,25 | 5,35 | 6,42 | 0,78 | 1,95 | 2,42 |
| | 24 | 24 | — | — | — | — | 7,03 | — | — | — | — | 2,95 | 7,03 | 8,44 | 1,04 | 2,60 | 3,24 |
| 2 X 1 | 9+9 | 9 | 9 | — | — | — | 2,45 | 2,45 | — | — | — | 2,06 | 4,91 | 5,80 | 0,67 | 1,67 | 2,09 |
| | 9+12 | 9 | 12 | — | — | — | 2,40 | 2,96 | — | — | — | 2,25 | 5,36 | 6,30 | 0,74 | 1,85 | 2,29 |
| | 9+18 | 9 | 18 | — | — | — | 2,28 | 4,66 | — | — | — | 2,92 | 6,94 | 8,05 | 0,97 | 2,44 | 2,98 |
| | 9+24 | 9 | 24 | — | — | — | 2,23 | 6,00 | — | — | — | 3,45 | 8,22 | 9,47 | 1,17 | 2,94 | 3,57 |
| | 12+12 | 12 | 12 | — | — | — | 2,91 | 2,91 | — | — | — | 2,44 | 5,81 | 6,80 | 0,82 | 2,05 | 2,54 |
| | 12+18 | 12 | 18 | — | — | — | 2,78 | 4,61 | — | — | — | 3,11 | 7,39 | 8,55 | 1,05 | 2,62 | 3,20 |
| | 12+24 | 12 | 24 | — | — | — | 2,72 | 5,95 | — | — | — | 3,64 | 8,68 | 9,97 | 1,25 | 3,12 | 3,79 |
| | 18+18 | 18 | 18 | — | — | — | 4,49 | 4,49 | — | — | — | 3,77 | 8,98 | 10,30 | 1,32 | 3,30 | 4,01 |
| 3 X 1 | 9+9+9 | 9 | 9 | 9 | — | — | 2,48 | 2,48 | 2,48 | — | — | 3,12 | 7,43 | 8,55 | 1,00 | 2,49 | 3,08 |
| | 9+9+12 | 9 | 9 | 12 | — | — | 2,45 | 2,45 | 3,01 | — | — | 3,32 | 7,91 | 9,07 | 1,07 | 2,66 | 3,27 |
| | 9+9+18 | 9 | 9 | 18 | — | — | 2,37 | 2,37 | 4,84 | — | — | 4,02 | 9,58 | 10,88 | 1,32 | 3,30 | 4,03 |
| | 9+9+24 | 9 | 9 | 24 | — | — | 2,33 | 2,33 | 6,27 | — | — | 4,59 | 10,94 | 12,34 | 1,53 | 3,84 | 4,66 |
| | 9+12+12 | 9 | 12 | 12 | — | — | 2,42 | 2,98 | 2,98 | — | — | 3,52 | 8,39 | 9,58 | 1,14 | 2,84 | 3,48 |
| | 9+12+18 | 9 | 12 | 18 | — | — | 2,36 | 2,90 | 4,80 | — | — | 4,23 | 10,06 | 11,39 | 1,37 | 3,43 | 4,17 |
| | 9+12+24 | 9 | 12 | 24 | — | — | 2,32 | 2,85 | 6,24 | — | — | 4,79 | 11,41 | 12,86 | 1,59 | 3,98 | 4,81 |
| | 9+18+18 | 9 | 18 | 18 | — | — | 2,31 | 4,71 | 4,71 | — | — | 4,93 | 11,73 | 13,20 | 1,68 | 4,19 | 5,08 |
| | 12+12+12 | 12 | 12 | 12 | — | — | 2,96 | 2,96 | 2,96 | — | — | 3,72 | 8,87 | 10,10 | 1,19 | 2,98 | 3,63 |
| | 12+12+18 | 12 | 12 | 18 | — | — | 2,88 | 2,88 | 4,77 | — | — | 4,43 | 10,54 | 11,91 | 1,43 | 3,57 | 4,33 |
| | 12+12+24 | 12 | 12 | 24 | — | — | 2,83 | 2,83 | 6,19 | — | — | 4,97 | 11,84 | 13,26 | 1,69 | 4,23 | 5,10 |
| | 12+18+18 | 12 | 18 | 18 | — | — | 2,80 | 4,63 | 4,63 | — | — | 5,06 | 12,06 | 13,39 | 1,73 | 4,34 | 5,19 |
| 4 X 1 | 9+9+9+9 | 9 | 9 | 9 | 9 | — | 2,47 | 2,47 | 2,47 | 2,47 | — | 4,15 | 9,89 | 11,35 | 1,29 | 3,22 | 4,03 |
| | 9+9+9+12 | 9 | 9 | 9 | 12 | — | 2,45 | 2,45 | 2,45 | 3,01 | — | 4,35 | 10,36 | 11,89 | 1,35 | 3,39 | 4,23 |
| | 9+9+9+18 | 9 | 9 | 9 | 18 | — | 2,38 | 2,38 | 2,38 | 4,86 | — | 5,05 | 12,02 | 13,78 | 1,59 | 3,97 | 4,96 |
| | 9+9+9+24 | 9 | 9 | 9 | 24 | — | 2,26 | 2,26 | 2,26 | 6,09 | — | 5,40 | 12,87 | 14,04 | 1,77 | 4,44 | 5,30 |
| | 9+9+12+12 | 9 | 9 | 12 | 12 | — | 2,43 | 2,43 | 2,99 | 2,99 | — | 4,55 | 10,83 | 12,43 | 1,41 | 3,53 | 4,41 |
| | 9+9+12+18 | 9 | 9 | 12 | 18 | — | 2,34 | 2,34 | 2,88 | 4,76 | — | 5,17 | 12,32 | 13,87 | 1,63 | 4,08 | 5,01 |
| | 9+9+12+24 | 9 | 9 | 12 | 24 | — | 2,22 | 2,22 | 2,74 | 5,99 | — | 5,53 | 13,17 | 14,13 | 1,83 | 4,57 | 5,37 |
| | 9+12+12+12 | 9 | 12 | 12 | 12 | — | 2,41 | 2,97 | 2,97 | 2,97 | — | 4,75 | 11,31 | 12,97 | 1,49 | 3,73 | 4,66 |
| 5 X 1 | 9+12+12+18 | 9 | 12 | 12 | 18 | — | 2,29 | 2,82 | 2,82 | 4,68 | — | 5,30 | 12,62 | 13,96 | 1,73 | 4,32 | 5,23 |
| | 12+12+12+12 | 12 | 12 | 12 | 12 | — | 2,94 | 2,94 | 2,94 | 2,94 | — | 4,95 | 11,78 | 13,51 | 1,57 | 3,91 | 4,89 |
| | 12+12+12+18 | 12 | 12 | 12 | 18 | — | 2,77 | 2,77 | 2,77 | 4,59 | — | 5,43 | 12,92 | 14,05 | 1,78 | 4,45 | 5,30 |
| | 9+9+9+9+9 | 9 | 9 | 9 | 9 | 9 | 2,46 | 2,46 | 2,46 | 2,46 | 2,46 | 5,17 | 12,31 | 14,40 | 1,53 | 3,82 | 5,11 |
| | 9+9+9+9+12 | 9 | 9 | 9 | 9 | 12 | 2,42 | 2,42 | 2,42 | 2,42 | 2,98 | 5,31 | 12,64 | 14,44 | 1,57 | 3,93 | 5,12 |
| | 9+9+9+9+18 | 9 | 9 | 9 | 9 | 18 | 2,29 | 2,29 | 2,29 | 2,29 | 4,66 | 5,80 | 13,81 | 14,56 | 1,70 | 4,25 | 5,11 |
| | 9+9+9+12+12 | 9 | 9 | 9 | 12 | 12 | 2,38 | 2,38 | 2,38 | 2,92 | 2,92 | 5,45 | 12,98 | 14,47 | 1,59 | 3,98 | 5,06 |
| | 9+9+9+12+18 | 9 | 9 | 9 | 12 | 18 | 2,26 | 2,26 | 2,26 | 2,78 | 4,60 | 5,94 | 14,15 | 14,60 | 1,72 | 4,30 | 5,05 |
| 9+9+12+12+12 | 9 | 9 | 12 | 12 | 12 | 2,34 | 2,34 | 2,88 | 2,88 | 3,07 | 5,67 | 13,50 | 14,51 | 1,66 | 4,14 | 5,07 | |
| 9+12+12+12+12 | 9 | 12 | 12 | 12 | 12 | 2,30 | 2,84 | 2,84 | 2,84 | 2,84 | 5,73 | 13,65 | 14,54 | 1,66 | 4,16 | 5,05 | |
| 9+12+12+12+18 | 9 | 12 | 12 | 12 | 18 | 2,25 | 2,75 | 2,75 | 2,75 | 3,70 | 5,96 | 14,20 | 14,60 | 1,73 | 4,33 | 5,07 | |
| 12+12+12+12+12 | 12 | 12 | 12 | 12 | 12 | 2,83 | 2,83 | 2,83 | 2,83 | 2,83 | 5,94 | 14,15 | 14,60 | 1,73 | 4,31 | 5,07 | |

CALOR

38QUS042DS5-1

| COMB. | UNIDADE INTERIOR | COMBINAÇÕES | | | | | CAPACIDADE NOM. (KW) | | | | | CAPACIDADE TOTAL (KW) | | | CONSUMO TOTAL (KW) | | | |
|-------------|------------------|-------------|-------|-------|-------|-------|----------------------|-------|-------|-------|-------|-----------------------|-------|-------|--------------------|-------|------|------|
| | | UN. A | UN. B | UN. C | UN. D | UN. E | UN. A | UN. B | UN. C | UN. D | UN. E | MIN. | TOTAL | MAX. | MIN. | TOTAL | MAX. | |
| 1 X 1 | 9 | 9 | — | — | — | — | 2,92 | — | — | — | — | 1,23 | 2,92 | 3,36 | 0,51 | 0,92 | 1,09 | |
| | 12 | 12 | — | — | — | — | 3,75 | — | — | — | — | 1,58 | 3,75 | 4,31 | 0,59 | 1,19 | 1,41 | |
| | 18 | 18 | — | — | — | — | 6,00 | — | — | — | — | 2,52 | 6,00 | 6,90 | 0,77 | 1,92 | 2,28 | |
| | 24 | 24 | — | — | — | — | 7,03 | — | — | — | — | 2,95 | 7,03 | 8,08 | 0,91 | 2,27 | 2,69 | |
| 2 X 1 | 9+9 | 9 | 9 | — | — | — | 2,97 | 2,97 | — | — | — | 2,50 | 5,95 | 7,36 | 0,73 | 1,82 | 2,37 | |
| | 9+12 | 9 | 12 | — | — | — | 2,92 | 3,60 | — | — | — | 2,74 | 6,52 | 8,04 | 0,81 | 2,02 | 2,62 | |
| | 9+18 | 9 | 18 | — | — | — | 2,80 | 5,72 | — | — | — | 3,58 | 8,52 | 10,42 | 1,07 | 2,66 | 3,42 | |
| | 9+24 | 9 | 24 | — | — | — | 2,75 | 7,40 | — | — | — | 4,26 | 10,14 | 12,34 | 1,29 | 3,22 | 4,11 | |
| | 12+12 | 12 | 12 | — | — | — | 3,55 | 3,55 | — | — | — | 2,98 | 7,09 | 8,72 | 0,89 | 2,22 | 2,86 | |
| | 12+18 | 12 | 18 | — | — | — | 3,42 | 5,67 | — | — | — | 3,82 | 9,09 | 11,10 | 1,15 | 2,87 | 3,67 | |
| | 12+24 | 12 | 24 | — | — | — | 3,36 | 7,35 | — | — | — | 4,50 | 10,72 | 13,02 | 1,37 | 3,41 | 4,36 | |
| 3 X 1 | 18+18 | 18 | 18 | — | — | — | 5,55 | 5,55 | — | — | — | 4,66 | 11,10 | 13,47 | 1,42 | 3,56 | 4,54 | |
| | 9+9+9 | 9 | 9 | 9 | — | — | 2,75 | 2,75 | 2,75 | — | — | 3,47 | 8,25 | 9,94 | 1,00 | 2,50 | 3,21 | |
| | 9+9+12 | 9 | 9 | 12 | — | — | 2,68 | 2,68 | 3,30 | — | — | 3,64 | 8,67 | 10,45 | 1,06 | 2,64 | 3,39 | |
| | 9+9+18 | 9 | 9 | 18 | — | — | 2,51 | 2,51 | 5,12 | — | — | 4,26 | 10,14 | 12,25 | 1,26 | 3,15 | 4,06 | |
| | 9+9+24 | 9 | 9 | 24 | — | — | 2,41 | 2,41 | 6,49 | — | — | 4,75 | 11,32 | 13,70 | 1,41 | 3,54 | 4,57 | |
| | 9+12+12 | 9 | 12 | 12 | — | — | 2,63 | 3,23 | 3,23 | — | — | 3,82 | 9,09 | 10,97 | 1,12 | 2,79 | 3,58 | |
| | 9+12+18 | 9 | 12 | 18 | — | — | 2,47 | 3,04 | 5,04 | — | — | 4,43 | 10,55 | 12,76 | 1,30 | 3,25 | 4,18 | |
| | 9+12+24 | 9 | 12 | 24 | — | — | 2,38 | 2,93 | 6,42 | — | — | 4,93 | 11,74 | 14,22 | 1,49 | 3,73 | 4,82 | |
| | 9+18+18 | 9 | 18 | 18 | — | — | 2,37 | 4,82 | 4,82 | — | — | 5,05 | 12,02 | 14,56 | 1,55 | 3,88 | 5,02 | |
| | 12+12+12 | 12 | 12 | 12 | — | — | 3,17 | 3,17 | 3,17 | — | — | 3,99 | 9,51 | 11,48 | 1,16 | 2,91 | 3,74 | |
| | 12+12+18 | 12 | 12 | 18 | — | — | 3,00 | 3,00 | 4,97 | — | — | 4,61 | 10,97 | 13,28 | 1,37 | 3,43 | 4,43 | |
| | 12+12+24 | 12 | 12 | 24 | — | — | 2,90 | 2,90 | 6,34 | — | — | 5,10 | 12,14 | 14,62 | 1,57 | 3,91 | 5,04 | |
| | 12+18+18 | 12 | 18 | 18 | — | — | 2,87 | 4,75 | 4,75 | — | — | 5,20 | 12,37 | 14,74 | 1,62 | 4,04 | 5,15 | |
| | 4 X 1 | 9+9+9+9 | 9 | 9 | 9 | 9 | — | 2,66 | 2,66 | 2,66 | 2,66 | — | 4,46 | 10,62 | 12,03 | 1,23 | 3,08 | 3,76 |
| | | 9+9+9+12 | 9 | 9 | 9 | 12 | — | 2,61 | 2,61 | 2,61 | 3,21 | — | 4,63 | 11,03 | 12,45 | 1,35 | 3,37 | 4,12 |
| | | 9+9+9+18 | 9 | 9 | 9 | 18 | — | 2,47 | 2,47 | 2,47 | 5,04 | — | 5,23 | 12,45 | 13,92 | 1,53 | 3,82 | 4,62 |
| | | 9+9+9+24 | 9 | 9 | 9 | 24 | — | 2,34 | 2,34 | 2,34 | 6,29 | — | 5,59 | 13,30 | 14,56 | 1,64 | 4,11 | 4,87 |
| 9+9+12+12 | | 9 | 9 | 12 | 12 | — | 2,56 | 2,56 | 3,15 | 3,15 | — | 4,80 | 11,44 | 12,87 | 1,29 | 3,21 | 3,89 | |
| 9+9+12+18 | | 9 | 9 | 12 | 18 | — | 2,42 | 2,42 | 2,98 | 4,93 | — | 5,36 | 12,75 | 14,15 | 1,56 | 3,89 | 4,67 | |
| 9+9+12+24 | | 9 | 9 | 12 | 24 | — | 2,30 | 2,30 | 2,83 | 6,18 | — | 5,71 | 13,61 | 14,79 | 1,68 | 4,20 | 4,95 | |
| 9+12+12+12 | | 9 | 12 | 12 | 12 | — | 2,52 | 3,11 | 3,11 | 3,11 | — | 4,97 | 11,84 | 13,29 | 1,45 | 3,63 | 4,42 | |
| 9+12+12+18 | | 9 | 12 | 12 | 18 | — | 2,37 | 2,92 | 2,92 | 4,84 | — | 5,48 | 13,05 | 14,37 | 1,61 | 4,02 | 4,79 | |
| 12+12+12+12 | | 12 | 12 | 12 | 12 | — | 3,06 | 3,06 | 3,06 | 3,06 | — | 5,14 | 12,25 | 13,71 | 1,50 | 3,76 | 4,55 | |
| 5 X 1 | 12+12+12+18 | 12 | 12 | 12 | 18 | — | 2,87 | 2,87 | 2,87 | 4,75 | — | 5,61 | 13,35 | 14,60 | 1,65 | 4,12 | 4,88 | |
| | 9+9+9+9+9 | 9 | 9 | 9 | 9 | 9 | 2,46 | 2,46 | 2,46 | 2,46 | 2,46 | 5,17 | 12,31 | 15,40 | 1,35 | 3,37 | 4,74 | |
| | 9+9+9+9+12 | 9 | 9 | 9 | 9 | 12 | 2,44 | 2,44 | 2,44 | 2,44 | 3,00 | 5,36 | 12,77 | 15,42 | 1,39 | 3,48 | 4,72 | |
| | 9+9+9+9+18 | 9 | 9 | 9 | 9 | 18 | 2,38 | 2,38 | 2,38 | 2,38 | 4,85 | 6,04 | 14,38 | 15,48 | 1,55 | 3,89 | 4,69 | |
| | 9+9+9+12+12 | 9 | 9 | 9 | 12 | 12 | 2,42 | 2,42 | 2,42 | 2,98 | 2,98 | 5,56 | 13,23 | 15,44 | 1,44 | 3,60 | 4,71 | |
| | 9+9+9+12+18 | 9 | 9 | 9 | 12 | 18 | 2,37 | 2,37 | 2,37 | 2,91 | 4,83 | 6,23 | 14,84 | 15,50 | 1,60 | 3,99 | 4,67 | |
| | 9+9+12+12+12 | 9 | 9 | 12 | 12 | 12 | 2,41 | 2,41 | 2,96 | 2,96 | 2,96 | 5,75 | 13,69 | 15,46 | 1,48 | 3,71 | 4,70 | |
| | 9+12+12+12+12 | 9 | 12 | 12 | 12 | 12 | 2,39 | 2,94 | 2,94 | 2,94 | 2,94 | 5,94 | 14,15 | 15,47 | 1,53 | 3,82 | 4,69 | |
| | 9+12+12+12+18 | 9 | 12 | 12 | 12 | 18 | 2,30 | 2,86 | 2,86 | 2,86 | 4,07 | 6,28 | 14,95 | 15,60 | 1,62 | 4,04 | 4,73 | |
| | 12+12+12+12+12 | 12 | 12 | 12 | 12 | 12 | 2,98 | 2,98 | 2,98 | 2,98 | 2,98 | 6,26 | 14,90 | 15,60 | 1,60 | 4,01 | 4,70 | |





GAMA DE EQUIPAMENTOS RLC R-32

Gama de equipamentos Carrier RLC

GAMA RESIDENCIAL

Potência Nominal em kW 2 3 4 5 6 7 8 9 10 11 12 13 14 15 16 17 18

Split High Wall
42QHP+38QHP-E8S



2,6  4,2
3,5  4,2

Split High Wall
42QHC+38QHC-D8S



2,7  7,0
3,0  7,5

GAMA LIGHT COMMERCIAL

Potência Nominal em kW 2 3 4 5 6 7 8 9 10 11 12 13 14 15 16 17 18

Cassette 1F 220V
42QTD+38QUS-D8S



3,5  5,3
4,4  5,4

Cassette 1F 220V
42QTD+38QUS-R8S



5,2  12,4
5,5  13,2



Cassette 3F 380V
42QTD+38QUS-R8T



10,5  15,4
10,8  18,0

Condutas 1F 220V
42QSS+38QUS-R8S/D8S



3,5  12,4
4,1  13,5



Condutas 3F 380V
42QSS+38QUS-R8T



10,5  15,4
11,6  18,0

Solo Teto 1F 220V
42QZL+38QUS-R8S/D8S



5,2  12,4
5,6  13,5

Solo Teto 3F 380V
42QZL+38QUS-R8T



10,5  15,4
10,8  18,0

Unidade Vertical 3F 380V
42QFD+38QUS-R8T



14,6  16,1
16,1

Consola 1F 220V
42QZA+38QUS-D8S



3,5  3,8
3,8 

GAMA MULTISPLIT RESIDENCIAL & LIGHT COMMERCIAL: Condensadores

Potência Nominal em kW 2 3 4 5 6 7 8 9 10 11 12 13 14 15 16 17 18

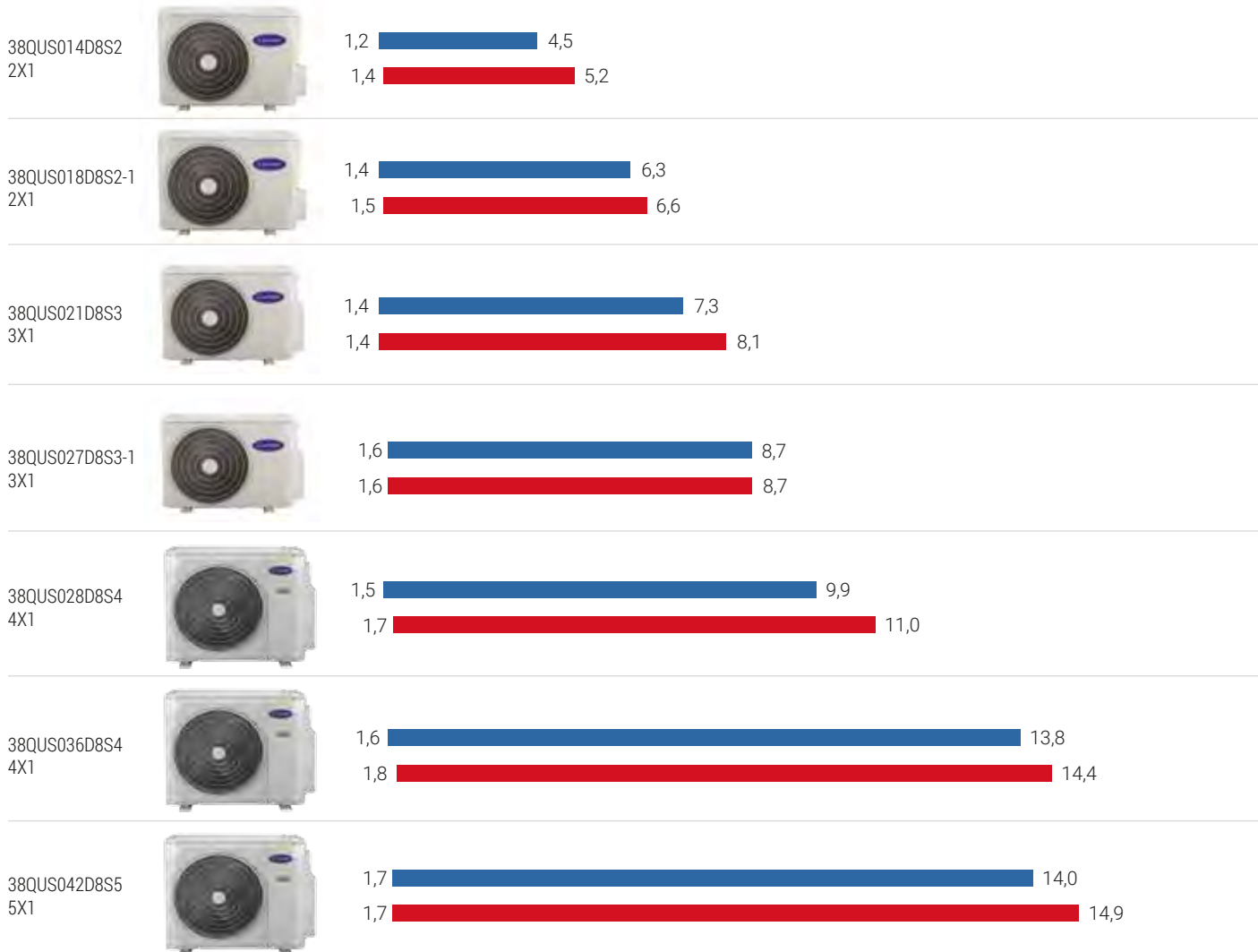

GAMA MULTISPLIT RESIDENCIAL & LIGHT COMMERCIAL: Evaporadores

Potência Nominal em 2 3 4 5 6 7 8 9 10 11 12 13 14 15 16 17 18

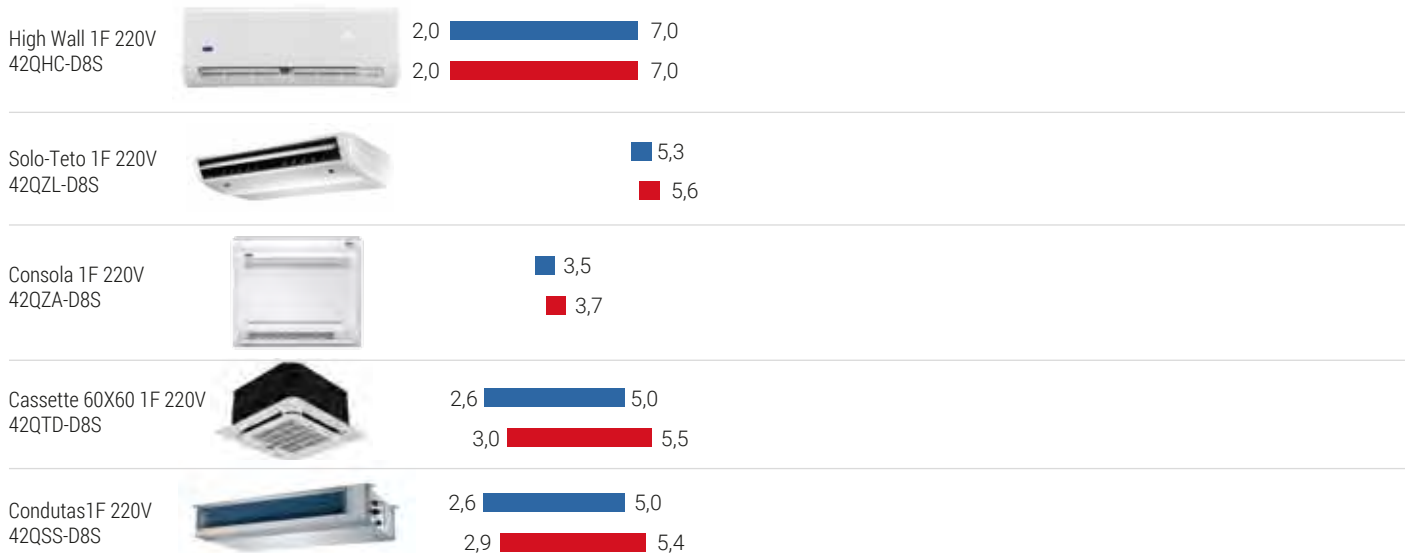



GAMA DE EQUIPAMENTOS RLC R-32



An preciso



Gama Residencial R-32

High Wall



Vantagens do R-32

Impacto ambiental 78% inferior ao R41 Oa:
PCA: 675 vs. R41 Oa: 2088 (AR4IPCC)
Capacidade volumétrica 20% superior à R410a Carga refrigerante
40% inferior à R22 e 30% à R41 Oa Maior eficiência e menor
consumo de energia que a classificação R41 Oa A2L (Não tóxico,
baixo índice de inflamação)
Em conformidade com o Regulamento da UE n.o 517/2014
relativo aos gases fluorados



ON (LIGADO)



OFF (DESLIGADO)

Visor retroiluminado oculto

Display ou visor oculto, pode ser desativado a partir
do controlo remoto quando a unidade está em funcionamento



Modo X-ECO

A tecnologia de poupança de energia X-ECO permite-lhe
desfrutar de uma temperatura de arrefecimento confortável
enquanto reduz o consumo de energia durante 8 horas,
poupando até 60%.



Ampla gama de operação

Funcionamento com temperaturas exteriores de -15°C a +46°C.
Pode começar com uma faixa de tensão de 168 a 268V.
QHP a partir de -25°C.

Componentes de Segurança

Relé vedado
Componentes à prova de explosão
Tampas à prova de fogo
Cobertura de segurança



Saída de drenagem dupla

Possibilidade de saída com o dreno no lado
direito ou esquerdo da unidade, facilitando a instalação



Manutenção da temperatura a 8°C

Em modo de aquecimento, o equipamento manterá a divisão a
+8°C, para evitar o congelamento dos elementos, quando
desocupado durante um longo período de tempo em
climas muito frios.



Controlo de temperatura preciso e constante

Depois de atingir rapidamente a temperatura definida, os equipa-
mentos de ar condicionado Inverter Carrier regulam a potência de
saída para manter uma temperatura constante com flutuações
mínimas e asseguram um ambiente agradável e confortável.

INOVAÇÕES TÉCNICAS PRINCIPAIS

Localização típica do sensor de temperatura

Localização do sensor Follow Me no controlador



Follow Me (Siga-me)

Com esta função, a temperatura ambiente será controlada a partir do sensor de controlo e seguirá literalmente o utilizador.



Funcionamento suave e silencioso

12 velocidades de funcionamento do ventilador interior e 5 do ventilador exterior, controlados pelo microprocessador, asseguram um controlo mais preciso e proporcionam um fluxo de ar mais confortável e silencioso.

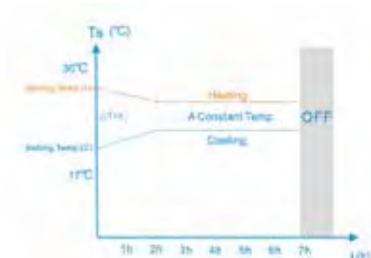

Função Sleep (Sono)

A função de sono permite-lhe poupar energia e manter o conforto durante o sono. Baixa ou sobe a temperatura seleccionada 1 °C por hora, durante as primeiras 2hs, depois mantém a temperatura durante 5hs e finalmente desliga o equipamento.



Inversor 3D DC

Com o compressor e os motores ventiladores sem escovas Brushless Inverter DC, o equipamento de ar condicionado alcança maior eficiência, funciona mais silenciosamente, ajuda a poupar energia e a proporcionar mais conforto.



Função Turbo / Silêncio

Turbo, compressor e ventilador funcionam em velocidade máxima para arrefecer ou aquecer o ambiente dentro do menor tempo possível. Ao premir o botão High Power durante dois segundos, o equipamento funcionará a velocidade Super Breeze, a um nível de som muito baixo, ideal para dormir.



Limpeza automática

Durante a operação a frio ou a seco, esta função permite que a bateria da unidade do evaporador seque para evitar o crescimento do mofo.



WLAN control Wifi (Dependendo do modelo)

Controlo via Wi-Fi de todas as funções do equipamento de ar condicionado através da App Online Control, para telemóvel e tablet.

Gama Split Mural 1x1 QHP-E8S



CAPACIDADE NOMINAL: ARREFECIMENTO OU REFRIGERAÇÃO: 2,6 A 3,5 KW - AQUECIMENTO: 4,2 KW



(Opcional)



Wifi incluído

ÍCONES Descrições Características Principais

Inversor 3DC



Unidades equipadas com compressor e ventiladores Inverter DC, maior eficiência, operação silenciosa y ahorro de energía.

Follow Me (Siga-me)



A unidade irá medir a temperatura do controlo remoto para maior conforto, seguindo literalmente o usuário.

Turbo



O compressor e o ventilador funcionarão na capacidade máxima para atingir a temperatura desejada dentro do menor espaço de tempo possível.

Filtro de ar de alta densidade



Filtro de ar de alta densidade que queima até 50% do pó e 80% do pólen recolhidos, lavável.

Timer (Programador Horário)



Programação automática do horário para ligar e desligar o equipamento.

Stand By 1W



No modo Stand-by, a unidade consumirá apenas 1W, em conformidade com o padrão Erp.

Funcionamento a -25°C Exterior



Possibilidade de funcionamento em modo frio ou calor com temperaturas externas até -25°C.

Rearme Automático



Após uma falha de energia, a unidade funcionará com os parâmetros definidos antes da falha.

Sensor de Humidade



Permite controlar através da App Móvel, a humidade do ambiente entre 30% e 90%.

Filtro de ar catalítico frio



Elimina o formaldeído ou outros compostos orgânicos voláteis, bem como gases e odores perigosos.

X-ECO



Permite que a unidade funcione durante 8 horas no modo de poupança de energia, poupando até 60% de energia.

Auto-diagnóstico



A unidade inclui uma função de auto-diagnóstico para indicar parâmetros de funcionamento e avarias.

Saída dupla de condensações



A unidade conta com a possibilidade de conectar o dreno no lado direito e esquerdo.

Posição da lâmina de memória



A unidade irá posicionar a lâmina de saída de ar na mesma posição em que estava quando parou pela última vez.

Flecha Impulsão de ar



A unidade impulsiona o ar até 10m de distância graças ao maior diâmetro da turbina do ventilador

Desumidificação Independente



Modo de Desumidificação Independente (Seco).

Sensor fotossensível



A unidade interior tem um sensor fotossensível que desliga o ecrã quando a luz ambiente diminui

Tampa da chave de serviço



A unidade exterior está equipada com uma tampa para as chaves de serviço, que as protege e recolhe a água de condensação.

Sensor de Presença



Permite ligar, diminuir a frequência ou desligar o equipamento de acordo com a presença de pessoas no ambiente e direcionar o ar

Swing Automático



A unidade tem a função de oscilação automática da lâmina de saída de ar.

Self Clean (Auto Limpeza)



O ventilador interior continuará a funcionar quando o equipamento parar, para secar a bateria e evitar a formação de mofo.

Bloqueio



O controlo remoto permite o bloqueio total ou parcial dos botões e as suas funções.

Ligação do display



Possibilidade de desligar o display LED para maior poupança de energia e conforto.

- Unidades QHP equipadas com válvula de expansão eletrónica.

Códigos, modelos e preços de lista

| MODELO CONJUNTO | CÓDIGO U. EXTERIOR CÓDIGO U. INTERIOR | MODELO U. EXTERIOR MODELO U. INTERIOR | CÓDIGO CONJUNTO | PREÇO CONJUNTO |
|-----------------|--|--|-----------------|----------------|
| QHP009-E8S | 910.910.0232 910.910.0234 | 38QHP009-E8S 42QHP009-E8S | 910.910.0240 | 1.447 € |
| QHP012-E8S | 910.910.0233 910.910.0235 | 38QHP012-E8S 42QHP012-E8S | 910.910.0241 | 1.491 € |
| KJR120G1 | COMANDO DE PAREDE OPCIONAL | | 910.910.0148 | 105 € |

SISTEMA

| | | QHP009E8S | QHP012E8S |
|--|-------------------------------------|-------------------------|----------------------------|
| Capacidade de refrigeração nominal (Mín.~Máx.) | kW | 2,64 (1,6~3,7) | 3,52 (2,3~4,3) |
| Capacidade de aquecimento nominal (Mín.~Máx.) | kW | 4,20 (2,6~4,5) | 4,20 (2,6~4,7) |
| Capacidade Aquecimento a -7°C | kW | 3,80 | 4,20 |
| Capacidade Aquecimento a -10°C | kW | 3,60 | 4,10 |
| Capacidade Aquecimento a -15°C | kW | 3,50 | 3,80 |
| Capacidade Aquecimento a -20°C | kW | 2,90 | 3,10 |
| Capacidade Aquecimento a -25°C | kW | 2,70 | 3,00 |
| Capacidade de Design Refrigeração | kW | 2,64 | 3,52 |
| Capacidade de Design Aquecimento (Z. Quente) | kW | 3,10 | 3,10 |
| Capacidade de Design Aquecimento (Z. Média) | kW | 2,40 | 2,40 |
| Faixa de funcionamento a frio | °C | -25°C~+46°C | -25°C~+46°C |
| Faixa de funcionamento a calor | °C | -25°C~+24°C | -25°C~+24°C |
| SEER / SCOP Z. Quente / SCOP Z. Média | W/W | 9,3 / 6,2 / 5,2 | 9,0 / 6,2 / 5,2 |
| Rótulo de Eficiência Sazonal (Frio / Calor Z. Quente / Calor Z. Média) | - | A+++ / A+++ / A+++ | A+++ / A+++ / A+++ |
| Consumo anual esperado (Frio / Calor Z. Quente / Calor Z. Média) | kWh | 100 / 700 / 647 | 137 / 700 / 647 |
| EER/COP | W/W | 5,18 / 4,72 | 4,40 / 4,72 |
| Carregamento prévio de Refrigerante R32 | Kg(5mt) / PCA / TCO ² eq | 0,87 / 675 / 0,59 | 0,87 / 675 / 0,59 |
| Taxa adicional Refrigerante R32 | g/m | 12 | 12 |
| Diâmetro da tubagem de líquido | mm (pol.) | ø6.35 (¼") | ø6.35 (¼") |
| Diâmetro da tubagem de Gás | mm (pol.) | ø9.52 (¾") | ø9.52 (¾") |
| Long. Mínima | m | 3 | 3 |
| Long. Máxima | m | 25 | 25 |
| Diferença máx. de nível (Incluído em Long. Máx.) | m | 10 | 10 |
| Dispositivo de Expansão | - | Válvula Exd. Eletrónica | Válvula de Exp. Eletrónica |
| Fonte de Alimentação Elétrica | V / Hz / Ph | 220-240V / 50-60Hz / 1F | 220-240V / 50-60Hz / 1F |
| Corrente Nom. Refrigeração ou arrefecimento | A | 3,1 | 3,7 |
| Corrente Nom. Aquecimento | A | 4,0 | 4,0 |
| Corrente Máxima | A | 10 | 13 |
| Consumo Nom. Refrigeração ou arrefecimento | W | 510 | 800 |
| Consumo Nom. Aquecimento | W | 890 | 890 |
| Consumo máximo | W | 2415 | 3105 |
| Cabos de Interconexão Unidades | Nxømm ² | 5x1,5mm ² | 5x1,5mm ² |
| Cabos de Alimentação Elétrica (Un. Ext.) | Nxømm ² | 3x1,5mm ² | 3x1,5mm ² |

UNIDADE EXTERIOR

| | | 38QHP009E8S | 38QHP012E8S |
|--------------------------|-------------------|----------------------------|-----------------------------|
| Tipo de Compressor | - | 1 - Cilindro duplo rotativ | 1 - Cilindro duplo rotativo |
| Modelo do Compressor | - | KTN110D42UFZ | KTN110D42UFZ |
| Óleo de Compressor / MI | - | POE VG74 / 350 | POE VG74 / 350 |
| Ventilador | Cant. | 1 | 1 |
| Fluxo de ar | m ³ /h | 2000 | 2000 |
| Potência sonora | dB(A) | 61 | 63 |
| Pressão sonora | dB(A) | 58 | 58 |
| Peso Líquido/Bruto | kg | 36,5 / 40,0 | 36,5 / 40,0 |
| Largura x Fundo x Altura | mm | 800x333x554 | 800x333x554 |

UNIDADE INTERIOR

| | | 42QHP009E8S | 42QHP012E8S |
|-------------------------------|-------------------|-----------------|-----------------|
| Potência do ventilador | W | 60 | 60 |
| Corrente máxima do ventilador | A | 0,7 | 0,7 |
| Potência sonora | dB(A) | 60 | 60 |
| Pressão sonora | dB(A) | 41/38/26/21 | 42/39/28/22 |
| Fluxo de ar | m ³ /h | 540/460/340/190 | 570/490/360/210 |
| Peso Líquido/Bruto | kg | 13,0 / 17,0 | 13,0 / 17,0 |
| Largura x Fundo x Altura | mm | 895x248x298 | 895x248x298 |

Gama Split Mural 1x1 QHC-D8S



CAPACIDADE NOMINAL: ARREFECIMENTO OU REFRIGERAÇÃO:
2,7 A 7,0 KW - AQUECIMENTO: 3.0 A 7.5 KW



(Opcional)



WIFI
(Opcional)

ICONOS Descripciones Principales Características

Inverter 3DC



Unidades equipadas com compressor e ventiladores DC Inverter, maior eficiência, funcionamento silencioso e poupança de energia.

Saída dupla de condensações



A unidade conta com a possibilidade de conectar o dreno no lado direito e esquerdo.

Swing Automático



A unidade tem a função de oscilação automática da lâmina de saída de ar.

Self Clean (Auto Limpeza)



O ventilador interior continuará a funcionar quando o equipamento parar, para secar a bateria e evitar a formação de mofo.

O Meu Modo



Memorização da configuração ideal para o usuário pressionando uma tecla do controle.

X-ECO



Permite que a unidade funcione durante 8 horas no modo de poupança de energia, poupando até 60% de energia.

Silence (Silencio)



A unidade interior funcionará a velocidade mais lenta (Super Breeze), ideal para as horas de descanso.

Follow Me (Siga-me)



A unidade irá medir a temperatura do controle remoto para maior conforto, seguindo literalmente o usuário.

Filtro de Aire de Alta Densidad



Filtro de ar de alta densidade que queima até 50% do pó e 80% do pólen recolhidos, lavável.

Bloqueio



O controle remoto permite o bloqueio total ou parcial dos botões e as suas funções.

Ligação do display



Possibilidade de desligar o display LED para maior poupança de energia e conforto.

Tampa da chave de serviço



A unidade exterior está equipada com uma tampa para as chaves de serviço, que as protege e recolhe a água de condensação.

Funcionamento a -15°C Exterior



Possibilidade de funcionamento em modo frio ou calor com temperaturas exteriores de até -15°C.

Redefinição automática



Após uma falha de energia, a unidade funcionará com os parâmetros definidos antes da falha.

Turbo



O compressor e o ventilador funcionarão na capacidade máxima para atingir a temperatura desejada dentro do menor espaço de tempo possível.

Filtro de ar catalítico frio



Elimina o formaldeído ou outros compostos orgânicos voláteis, bem como gases e odores perigosos.

Temporizador (Programador de Horários)



Programação automática do horário para ligar e desligar o equipamento.

Stand By 1W



No modo Stand-by, a unidade consumirá apenas 1W, em conformidade com o padrão Erp.

Proteção 8°C



A unidade quente liga-se automaticamente para garantir que a temperatura interior não desce abaixo dos 8°C.

Posição da lâmina de memória



A unidade irá posicionar a lâmina de saída de ar na mesma posição em que estava quando parou pela última vez.

Sleep (Dormir)



A unidade funcionará reduzindo ou aumentando a temperatura durante a noite para poupar energia.

Desumidificação Independente



Modo de desumidificação independente (Seco)

Deteção de Perda de Refrigerante



A unidade indicará um código de avaria quando detetar a perda de refrigerante para proteger o compressor.

Auto-diagnóstico



A unidade inclui uma função de auto-diagnóstico para indicar parâmetros de funcionamento e avarias.

Códigos, modelos e preços de lista

| MODELO CONJUNTO | CÓDIGO U. EXTERIOR CÓDIGO U. INTERIOR | MODELO U. EXTERIOR MODELO U. INTERIOR | CÓDIGO CONJUNTO | PREÇO CONJUNTO |
|-----------------|--|--|-----------------|----------------|
| QHC009-D8S | 910.910.0094 910.910.0090 | 38QHC009-D8S 42QHC009-D8S | 910.910.0155 | 724 € |
| QHC012-D8S | 910.910.0095 910.910.0091 | 38QHC012-D8S 42QHC012-D8S | 910.910.0156 | 746 € |
| QHC018-D8S | 910.910.0096 910.910.0092 | 38QHC018-D8S 42QHC018-D8S | 910.910.0157 | 1.379 € |
| QHC024-D8S | 910.910.0097 910.910.0093 | 38QHC024-D8S 42QHC024-D8S | 910.910.0158 | 2.035 € |
| KJR120G1 | COMANDO DE PAREDE OPCIONAL | | 910.910.0148 | 105 € |
| | WIFI OPCIONAL PARA A SÉRIE QHC-D8S | | 910.910.0038 | 70 € |

| SISTEMA | | QHC009D8S | QHC012D8S | QHC018D8S | QHC024D8S |
|--|-------------------------------------|----------------------|----------------------|----------------------|----------------------|
| Capacidade de refrigeração nominal (Mín.~Máx.) | kW | 2,70 (1,1~3,6) | 3,52 (1,1~3,9) | 5,28 (2,3~5,7) | 7,04 (2,8~8,1) |
| Capacidade Calorífica Nominal (Mín.~Máx.) | kW | 3,00 (1,0~3,9) | 3,80 (1,0~4,2) | 5,50 (2,2~5,8) | 7,50 (2,8~9,2) |
| Capacidade Aquecimento a -7°C | kW | 2,90 | 3,00 | 3,80 | 6,30 |
| Capacidade Aquecimento a -15°C | kW | 2,50 | 2,60 | 3,20 | 5,80 |
| Capacidade Aquecimento a -20°C | kW | 2,00 | 2,00 | 2,80 | 5,00 |
| Capacidade de Design Refrigeração | kW | 2,70 | 3,52 | 5,28 | 7,04 |
| Capacidade de Design Aquecimento (Z. Quente) | kW | 3,00 | 3,50 | 5,40 | 6,40 |
| Capacidade de Design Aquecimento (Z. Média) | kW | 2,50 | 3,00 | 4,10 | 5,20 |
| Faixa de funcionamento a frio | °C | -15°C~+46°C | -15°C~+46°C | -15°C~+46°C | -15°C~+46°C |
| Faixa de funcionamento a calor | °C | -15°C~+24°C | -15°C~+24°C | -15°C~+24°C | -15°C~+24°C |
| SEER / SCOP Z. Quente / SCOP Z. Média | W/W | 7,2 / 5,1 / 4,0 | 6,7 / 5,1 / 4,0 | 7,2 / 5,1 / 4,0 | 6,7 / 5,1 / 4,0 |
| Rótulo de eficiência sazonal (Frio / Calor Z. Quente / Calor Z. Média) | - | A++ / A+++ / A+ | A++ / A+++ / A+ | A++ / A+++ / A+ | A++ / A+++ / A+ |
| Consumo anual esperado (Frio / Calor Z. Quente / Calor Z. Média) | kWh | 131 / 824 / 875 | 184 / 961 / 1050 | 257 / 1483 / 1435 | 368 / 1757 / 1820 |
| EER/COP | W/W | 3,46 / 3,75 | 2,93 / 3,45 | 3,34 / 3,74 | 3,06 / 3,41 |
| Carregamento prévio de Refrigerante R32 | Kg(5mt) / PCA / TCO ² eq | 0,70 / 675 / 0,47 | 0,80 / 675 / 0,54 | 1,25 / 675 / 0,84 | 1,60 / 675 / 1,03 |
| Taxa adicional Refrigerante R32 | g/m | 12 | 12 | 12 | 24 |
| Diâmetro da tubagem de líquido | mm (pulg.) | ø6.35 (¼") | ø6.35 (¼") | ø6.35 (¼") | ø9.52 (¾") |
| Diâmetro da tubagem de Gás | mm (pulg.) | ø9.52 (¾") | ø9.52 (¾") | ø12.7 (½") | ø15.9(¾") |
| Long. Mínima | m | 3 | 3 | 3 | 3 |
| Long. Máxima | m | 25 | 25 | 30 | 40 |
| Diferença máx. de nível (Incluído em Long. Máx.) | m | 10 | 10 | 20 | 20 |
| Dispositivo de Expansão | - | Capilar | Capilar | Capilar | Capilar |
| Fonte de Alimentação Elétrica | V / Hz / Ph | 220-240V/50-60Hz/1F | 220-240V/50-60Hz/1F | 220-240V/50-60Hz/1F | 220-240V/50-60Hz/1F |
| Corrente Nom. Refrigeração ou arrefecimento | A | 5,1 | 5,3 | 7,0 | 10,1 |
| Corrente Nom. Aquecimento | A | 3,6 | 4,8 | 6,6 | 9,7 |
| Corrente Máxima | A | 10 | 10 | 12 | 18 |
| Consumo Nom. Refrigeração ou arrefecimento | W | 780 | 1200 | 1580 | 2300 |
| Consumo Nom. Aquecimento | W | 800 | 1100 | 1470 | 2200 |
| Consumo máximo | W | 2200 | 2200 | 2650 | 3950 |
| Cabos de Interconexão Unidades | Nxømm ² | 5x1,5mm ² | 5x1,5mm ² | 5x1,5mm ² | 5x2,5mm ² |
| Cabos de Alimentação Elétrica (Un. Ext.) | Nxømm ² | 3x1,5mm ² | 3x1,5mm ² | 3x1,5mm ² | 3x2,5mm ² |

| UNIDAD EXTERIOR | | 38QHC009D8S | 38QHC012D8S | 38QHC018D8S | 38QHC024D8S |
|--------------------------|-------------------|------------------|------------------|------------------|----------------------------|
| Tipo de Compressor | - | 1 - Rotativo | 1 - Rotativo | 1 - Rotativo | 1 - Cilin. dup. de Rotação |
| Modelo do Compressor | - | KSN98D22UFZ | KSN98D22UFZ | KSM135D23UFZ | KTF235D22UMT |
| Óleo de Compressor / MI | - | POE RB74AF / 370 | POE RB74AF / 370 | POE RB74AF / 450 | POE RB74AF / 670 |
| Ventilador | Cant. | 1 | 1 | 1 | 1 |
| Fluxo de ar | m ³ /h | 1900 | 1900 | 2100 | 2700 |
| Potência sonora | dB(A) | 63 | 64 | 65 | 69 |
| Pressão sonora | dB(A) | 54 | 54 | 55 | 58 |
| Peso Líquido/Bruto | kg | 27,0 / 29,0 | 27,0 / 29,0 | 38,0 / 41,0 | 52,5 / 56,0 |
| Largura x Fundo x Altura | mm | 770×300×555 | 770×300×555 | 800×333×554 | 845×363×702 |

| UNIDAD INTERIOR | | 42QHC009D8S | 42QHC012D8S | 42QHC018D8S | 42QHC024D8S |
|-------------------------------|-------------------|-----------------|-----------------|-----------------|------------------|
| Potência do ventilador | W | 22 | 22 | 36 | 60 |
| Corrente máxima do ventilador | A | 0,5 | 0,5 | 0,5 | 0,7 |
| Potência sonora | dB(A) | 53 | 54 | 57 | 63 |
| Pressão sonora | dB(A) | 39/35/31/22 | 40/35/31/22 | 43/39/35/24 | 48/44/39/29 |
| Fluxo de ar | m ³ /h | 440/360/280/150 | 510/420/330/170 | 750/630/510/330 | 1100/920/750/450 |
| Peso Líquido/Bruto | kg | 7,5 / 10,0 | 8,5 / 12,0 | 11,0 / 16,0 | 13,5 / 18,5 |
| Largura x Fundo x Altura | mm | 730×192×291 | 812×192×300 | 973×218×319 | 1082×225×338 |

Air eficiente



GAMA DE EQUIPAMENTOS RLC R-32



Gama Light Commercial R-32

Menor impacto no meio ambiente



IMPACTO
NO OZONO
0%

MAIOR
EFICIÊNCIA
ENERGÉTICA

30%
menos
REFRIGERANTE

75%
menos
IMPACTO NO
AQUECIMENTO GLOBAL

O R-32 é um gás refrigerante HFC puro que não destrói a camada de ozono e possui um baixo potencial de aquecimento global quando utilizado em estado puro, em pequenas unidades de ar condicionado e também como componente de misturas de HFC.

O R-32 é adequado para novos equipamentos especialmente concebidos para o R-32, em aplicações que normalmente utilizavam o R-410A. Não é um gás de retrofit. Tem um PCA (PAG) dentro dos limites aceites para gases refrigerantes utilizados em novos equipamentos com uma carga inferior a 3 kg colocados no mercado a partir de 1/01/2025 em conformidade com o Regulamento Europeu CE N°517/2014.

Possui excelentes propriedades termodinâmicas como refrigerante. As suas características de arrefecimento são semelhantes às dos refrigerantes R-22 e R-502. Tem sido utilizado como componente em misturas de refrigerantes HFC bem conhecidas na indústria, tais como R-407C, R-410A, R-442A (RS50), R-407F, R-407A, RS70....

Além disso, o R-32 é classificado como A2L, de baixa inflamabilidade.



Saída de ar de 360°

Design Fino (Slim)

Design fino, corpo super fino, requer menos espaço de instalação. Cada lâmina de saída de ar pode ser controlada separadamente, conseguindo maior conforto da impulsão de ar. Desenho de saída de ar de 360°.



Fornecimento de ar exterior

Cuerpo con precalado para conexión de un conducto de aporte de aire exterior para renovación de aire, la placa electrónica PCB, está preparada para accionar un motor de hasta 200w para acoplar a este conducto de ser necesario.



Portos de alarme

Portos de Controlo de Bus Centralizado

Portos On-Off Remoto

Contactos Secos PCB

La Placa principal PCB de la unidad evaporadora cuenta con puertos de contactos secos para la conexión de: On-Off Remoto, señal de Alarma y Bus de Comunicación de Control Centralizado.



Caixa elétrica com design incorporado

O novo desenho da caixa de componentes elétricos e eletrónicos permite o acesso a partir da grelha de retorno para uma manutenção fácil e simples.



Conduatas Externas de Impulsão

Aberturas prévias para montagem das conduatas de impulsão (até 2 unidades) para condicionamento térmico dos espaços adjacentes ao da instalação do equipamento para maior flexibilidade no manuseio do ar. (Não disponível nos modelos 60-60)

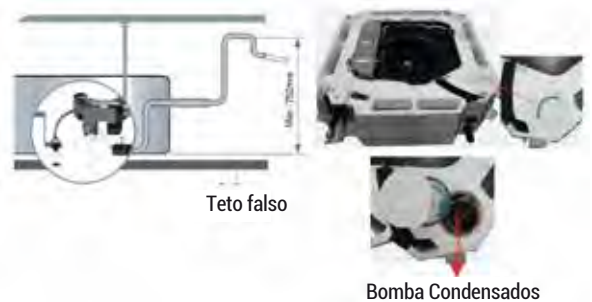

Bomba de elevação de condensações

Bomba de condensação incorporada para elevar a água condensada até 750 mm de altura a partir do painel. Graças ao novo design do corpo do equipamento, é agora mais fácil aceder à bomba para manutenção ou substituição.



Instalações TWIN

Portos de Controlo de Bus Centralizado Possibilidade de instalar duas unidades evaporadoras do mesmo tipo e capacidade (+018+018,024+024) numa única unidade de condensação (036,048). O controlador irá comandar a unidade principal e a unidade escrava irá funcionar no mesmo modo e temperatura que a unidade principal

Gama Cassette 60-60 QTD-D8S



CAPACIDADE NOMINAL: ARREFECIMENTO OU REFRIGERAÇÃO: 3,5 A 5,3 KW - AQUECIMENTO: 4.4 A 5.4 KW



WIFI
(Opcional)

(Opcional)

ÍCONES Descrições Características Principais

Inverter 3DC



Unidades equipadas com compressor e ventiladores DC Inverter, maior eficiência, funcionamento silencioso e poupança de energia.

Fornecimento de ar exterior



A unidade dispõe de polarização para conectar uma conduta de fornecimento de ar exterior para renovação de ar.

Follow Me (Siga-me)



A unidade irá medir a temperatura do controlo remoto para maior conforto, seguindo literalmente o usuário.

Desumidificação Independente



Modo de desumidificação independente (Seco)

Programador Semanal



Programação semanal das horas de funcionamento da unidade para cada dia da semana, com o comando KJR120G.

Diagnóstico automático



A unidade inclui uma função de auto-diagnóstico para indicar parâmetros de funcionamento e avarias.

Funcionamento a -15°C Exterior



Possibilidade de funcionamento em modo frio ou calor com temperaturas exteriores de até -15°C.

Redefinição automática



Após uma falha de energia, a unidade funcionará com os parâmetros definidos antes da falha.

Sleep (Dormir)



A unidade funcionará reduzindo ou aumentando a temperatura durante a noite para poupar energia.

O Meu Modo



Memorização da configuração ideal para o usuário pressionando uma tecla do controlo.

Detección Pérdida de Refrigerante



A unidade indicará um código de avaria quando detetar a perda de refrigerante para proteger o compressor.

Tampa da chave de serviço



A unidade exterior está equipada com uma tampa para as chaves de serviço, que as protege e recolhe a água de condensação.

Impulsão do Ar a 360°



Projeto de painel para saída de ar de 360° para assegurar uma distribuição uniforme do ar.

Posição da lâmina de memória



A unidade irá posicionar a lâmina de saída de ar na mesma posição em que estava quando parou pela última vez.

Instalação dupla (2x1)



Possibilidade de instalar duas unidades interiores de igual capacidade com apenas uma unidade exterior.

Bloqueio



O controlo remoto permite o bloqueio total ou parcial dos botões e as suas funções.

Turbo



O compressor e o ventilador funcionarão em capacidade máxima para atingir a temperatura desejada dentro do menor espaço de tempo possível.

Configuração de parâmetros



Unidades com a possibilidade de alterar as configurações de fábrica através de interruptores na placa PCB ou de circuito impresso da unidade interior.

Condutas de Impulsão Adicionais



Podem ser instaladas até duas condutas de alimentação de ar laterais na unidade para uma maior flexibilidade de instalação

Swing Automático



A unidade tem a função de oscilação automática da lâmina de saída de ar.

Filtro de ar



A unidade está equipada com um filtro de ar electrostático para eliminar alergénios e pólen, lavável.

Temporizador (Programador de Horários)



Programação automática do horário para ligar e desligar o equipamento.

Bomba de condensação



A unidade tem uma bomba de condensação para bombear água até uma altura de 550 mm a partir da descarga da bomba.

Códigos, modelos e preços de lista

| MODELO CONJUNTO | CÓDIGO U. EXTERIOR CÓDIGO U. INTERIOR CÓDIGO PANEL | MODELO U. EXTERIOR MODELO U. INTERIOR MODELO PANEL | CÓDIGO CONJUNTO | PREÇO CONJUNTO |
|-----------------|--|--|-----------------|----------------|
| QTD012D8S | 910.910.0263 910.910.0219 910.910.0027 | 38QUS012D8S 42QTD012D8S 40CASS4-6060 | 910.910.0262 | 1.547 € |
| QTD018D8S | 910.910.0268 910.910.0220 910.910.0027 | 38QUS018D8S 42QTD018D8S 40CASS4-6060 | 910.910.0260 | 2.281 € |
| KJR120G2 | COMANDO DE PAREDE OPCIONAL | | 910.910.0149 | 114 € |
| | MÓDULO WIFI OPCIONAL GAMA LIGHT COMMERCIAL | | 910.910.0099 | 195 € |

| SISTEMA | | QTD012-D8S | QTD018-D8S |
|--|-----|-----------------|------------------|
| Capacidade frigorífica | kW | 3.50(1.52~5.28) | 5.30 (2.90~5.74) |
| Capacidade calorífica | kW | 4.40(1.03~5.57) | 5.42 (2.37~6.10) |
| Capacidade Aquecimento a -7°C | kW | 4,1 | 4,7 |
| Capacidade Aquecimento a -15°C | kW | 3,8 | 4,1 |
| Capacidade Aquecimento a -20°C | kW | 3,6 | 3,7 |
| Capacidade frigorífica do desenho | kW | 3,50 | 5,30 |
| Capacidade calorífica do desenho (média) | kW | 3,10 | 4,20 |
| Capacidade calorífica do desenho (quente) | kW | 3,50 | 5,30 |
| SEER/SCOP(média)/SCOP(mais quente) | W/W | 7.8/4.6/5.1 | 6.1/4.0/4.9 |
| Certificação energética | - | A++/A+/A+++ | A++/A+/A++ |
| Consumo anual previsto | kWh | 157/959/961 | 304/1470/1525 |
| EER/COP | W/W | 4.12/4.00 | 3.25/3.71 |
| Corrente refrigeração | A | 3,80 | 7,2 |
| Consumo refrigeração | W | 850 | 1630 |
| Corrente aquecimento | A | 5,00 | 6,4 |
| Consumo aquecimento | W | 1100 | 1460 |
| Protocolo de comunicação interno-externo D/R | - | PLC | PLC |

| UNIDADE EXTERIOR | | 38QUS012D8S | 38QUS018D8S |
|---|---------------------|-------------------------|-------------------------|
| Faixa de funcionamento a frio | °C | -15~50 | -15~50 |
| Faixa de funcionamento a calor | °C | -15~24 | -15~24 |
| Voltagem | V/Hz/Ph | 220~240V / 50Hz / 1Ph | 220~240V / 50Hz / 1Ph |
| Corrente | A | 10,0 | 13,5 |
| Consumo | W | 2350 | 2950 |
| Quantidade de refrigerante (pré-carga) | kg/TCO ² | 0.87/0.588 | 1.15/0.776 |
| Compressor | - | KTN110D42UFZ | KSN140D21UFZ |
| Óleo / quantidade | ml | POE VG74 / 350 | POE VG74 / 440 |
| Conexões Líquido /Gás | mm(inch) | ø6.35 / ø9.52 (¼" / ⅜") | ø6.35 / ø12.7 (¼" / ½") |
| Tubagem previamente carregada | m | 5 | 5 |
| Distância mínima da tubagem | m | 3 | 3 |
| Distância máxima da tubagem | m | 25 | 30 |
| Diferença máxima | m | 10 | 20 |
| Carga adicional | g/m | 12 | 12 |
| Potência sonora | dB(A) | 63 | 64 |
| Pressão sonora | dB(A) | 56 | 57 |
| Fluxo | m ³ /h | 2000 | 2000 |
| Peso (Líquido/Bruto) | kg | 34.7/37.5 | 33.7/36.6 |
| Dimensões (Largura x Profundidade x Altura) | mm | 800x333x554 | 800x333x554 |
| Dimensões embalagem (Largura x Profundidade x Altura) | mm | 920x390x625 | 920x390x625 |

| UNIDADE INTERIOR | | 42QTD012D8S | 42QTD018D8S-1 |
|---|-------------------|-----------------|-----------------|
| Consumo do ventilador | W | 45 | 45 |
| Corrente do ventilador | A | 0,40 | 0,40 |
| Potência sonora | dB(A) | 59 | 60 |
| Pressão sonora (alta/média/baixa) | dB(A) | 42 / 39 / 36 | 45 / 42 / 36 |
| Fluxo (alto/médio/baixo) | m ³ /h | 560 / 430 / 390 | 680 / 550 / 400 |
| Peso corpo (Líquido/Bruto) | kg | 16.5 / 19.0 | 16.5 / 19.5 |
| Peso painel (Líquido/Bruto) | kg | 2.5 / 4.5 | 2.5 / 4.5 |
| Dimensões painel (Largura x Profundidade x Altura) | mm | 570x570x260 | 570x570x260 |
| Dimensões corpo (Largura x Profundidade x Altura) | mm | 662x662x317 | 662x662x317 |
| Dimensões embalagem corpo (Largura x Profundidade x Altura) | mm | 647x647x50 | 647x647x50 |
| Dimensões embalagem corpo (Largura x Profundidade x Altura) | mm | 715x715x123 | 715x715x123 |

Gama Cassette Slim 90-90 QTD-R8S



CAPACIDADE NOMINAL: ARREFECIMENTO OU REFRIGERAÇÃO: 5,2 A 12,4 KW - AQUECIMENTO: 5,5 A 13,2 KW



ÍCONES Descrições Características Principais

Inversor 3DC



Unidades equipadas com compressor e ventiladores DC Inverter, maior eficiência, funcionamento silencioso e poupança de energia.

Fornecimento de ar exterior



A unidade dispõe de polarização para conectar uma conduta de fornecimento de ar exterior para renovação de ar.

Follow Me (Siga-me)



A unidade irá medir a temperatura do controlo remoto para maior conforto, seguindo literalmente o usuário.

Follow Me (Siga-me)



Modo de desumidificação independente (Seco)

Programador Semanal



Programação semanal das horas de funcionamento da unidade para cada dia da semana, com o comando KJR120G.

Autodiagnóstico



A unidade inclui uma função de auto-diagnóstico para indicar parâmetros de funcionamento e avarias.

Funcionamento a -15°C Exterior



Possibilidade de funcionamento em modo frio ou calor com temperaturas exteriores de até -15°C.

Redefinição automática



Após uma falha de energia, a unidade funcionará com os parâmetros definidos antes da falha.

Sleep (Dormir)



A unidade funcionará reduzindo ou aumentando a temperatura durante a noite para poupar energia.

O Meu Modo



Memorização da configuração ideal para o usuário pressionando uma tecla do controlo.

Deteção de Perda de Refrigerante



A unidade indicará um código de avaria quando detetar a perda de refrigerante para proteger o compressor.

Cubierta de Llaves de Servicio



A unidade exterior está equipada com uma tampa para as chaves de serviço, que as protege e recolhe a água de condensação.

Impulsão do Ar a 360°



Projeto de painel para saída de ar de 360° para assegurar uma distribuição uniforme do ar.

Posição da lâmina de memória



A unidade irá posicionar a lâmina de saída de ar na mesma posição em que estava quando parou pela última vez.

Instalação dupla (2x1)



Possibilidade de instalar duas unidades interiores de igual capacidade com apenas uma unidade exterior.

Bloqueio



O controlo remoto permite o bloqueio total ou parcial dos botões e as suas funções.

Turbo



O compressor e o ventilador funcionarão em capacidade máxima para atingir a temperatura desejada dentro do menor espaço de tempo possível.

Configuração de parâmetros



Unidades com a possibilidade de alterar as configurações de fábrica através de interruptores na placa PCB ou de circuito impresso da unidade interior.

Condutas de Impulsão Adicionais



Podem ser instaladas até duas condutas de alimentação de ar laterais na unidade para uma maior flexibilidade de instalação

Swing Automático



A unidade tem a função de oscilação automática da lâmina de saída de ar.

Filtro de ar



A unidade está equipada com um filtro de ar electrostático para eliminar alérgenos e pólen, lavável.

Temporizador (Programador de Horários)



Programação automática do horário para ligar e desligar o equipamento.

Bomba de Condensados



A unidade tem uma bomba de condensação para bombear água até uma altura de 550 mm a partir da descarga da bomba.

Códigos, modelos e preços de lista

| MODELO CONJUNTO | CÓDIGO U. EXTERIOR CÓDIGO U. INTERIOR CÓDIGO PANEL | MODELO U. EXTERIOR MODELO U. INTERIOR MODELO PANEL | CÓDIGO CONJUNTO | PREÇO CONJUNTO |
|-----------------|--|--|-----------------|----------------|
| QTD018R8S | 910.910.0201 910.910.0221 910.910.0049 | 38QUS018R8S 42QTD018R8S 40CASL5-9090 | 910.910.0242 | 2.281 € |
| QTD024R8S | 910.910.0202 910.910.0222 910.910.0049 | 38QUS024R8S 42QTD024R8S 40CASL5-9090 | 910.910.0243 | 2.838 € |
| QTD030R8S* | 910.910.0271 910.910.0288 910.910.0049 | 38QUS030R8S 42QTD030R8S 40CASL5-9090 | 910.910.0289 | 2.439 € |
| QTD036R8S | 910.910.0203 910.910.0223 910.910.0049 | 38QUS036R8S 42QTD036R8S 40CASL5-9090 | 910.910.0244 | 3.482 € |
| QTD042R8S* | 910.910.0274 910.910.0291 910.910.0049 | 38QUS042R8S 42QTD042R8S 40CASL5-9090 | 910.910.0290 | 3.725 € |
| KJR120G2 | COMANDO DE PAREDE OPCIONAL | | 910.910.00149 | 114 € |
| | MÓDULO WIFI OPCIONAL GAMA LIGHT COMMERCIAL | | 910.910.0099 | 195 € |

*Modelos disponíveis em breve

| SISTEMA | | QTD018R8S | QTD024-R8S | QTD030-R8S | QTD036-R8S | QTD042-R8S |
|--|---------------------|--------------------|--------------------|--------------------|--------------------|--------------------|
| Capacidade frigorífica | kW | 5,20 (2,60~5,70) | 7.05(3.20~7.90) | 8.40 (2.10~10.5) | 10.50(3.90~10.60) | 12.40(2.78~13.40) |
| Capacidade calorífica | kW | 5,50 (2,30~5,80) | 7.20(2.80~8.80) | 9.10 (2.05~11.7) | 10.60(2.90~13.50) | 13.18(2.35~14.50) |
| Capacidade Aquecimento a -7°C | kW | 3,90 | 5,4 | 6,60 | 9,70 | 10,20 |
| Capacidade Aquecimento a -10°C | kW | 3,90 | 5,0 | 6,10 | 8,30 | 8,30 |
| Capacidade Aquecimento a -15°C | kW | 2,20 | 3,7 | 5,50 | 8,20 | 8,50 |
| Capacidade frigorífica do desenho | kW | 5,20 | 7,05 | 8,40 | 10,50 | 12,40 |
| Capacidade calorífica do desenho (média) | kW | 4,70 | 5,3 | 7,00 | 8,70 | 9,40 |
| Capacidade calorífica do desenho (quente) | kW | 4,70 | 5,9 | 7,20 | 10,50 | 10,65 |
| SEER/SCOP(média)/SCOP(mais quente) | kW | 6,9 / 4,0 / 5,1 | 6.1 / 4.0 / 5.1 | 6.4 / 4.0 / 5.2 | 6.1 / 4.0 / 4.9 | 6.1 / 4.0 / 5.0 |
| Certificação energética | W/W | A++ / A+ / A+++ | A++ / A+ / A+++ | A++ / A+ / A+++ | A++ / A+ / A++ | A++ / A+ / A++ |
| Consumo anual previsto | - | 264 / 1645 / 1290 | 405 / 1855 / 1620 | 459 / 2453 / 1950 | 602 / 3045 / 3000 | 711 / 3360 / 2996 |
| EER/COP | kWh | 3,34 / 3,74 | 2.95 / 3.93 | 3.0/3.8 | 2.61 / 3.53 | 3.50/3.45 |
| Corrente refrigeração | W/W | 7,7 | 9,9 | 12,4 | 16,5 | 15,5 |
| Consumo refrigeração | A | 6,8 | 2180 | 2780 | 3740 | 3550 |
| Corrente aquecimento | W | 1700 | 8,4 | 10,6 | 13,3 | 15 |
| Consumo aquecimento | A | 1500 | 1830 | 2300 | 2970 | 3124 |
| Protocolo de comunicação interno-externo D/R | W | 485 | 485 | 485 | 485 | 485 |
| - | - | - | - | - | - | - |
| UNIDADE EXTERIOR | | 38QUS018R8S | 38QUS024R8S | 38QUS030R8S | 38QUS036R8S | 38QUS042R8S |
| Faixa de funcionamento a frio | °C | -15°C~+50°C | -15~50 | -15~50 | -15~50 | -15~50 |
| Faixa de funcionamento a calor | °C | -15°C~+24°C | -15~24 | -15~24 | -15~24 | -15~24 |
| Voltagem | V/Hz/Ph | 220~240V/ 50Hz/1Ph | 220~240V/ 50Hz/1Ph | 220~240V/ 50Hz/1Ph | 220~240V/ 50Hz/1Ph | 220~240V/ 50Hz/1Ph |
| Corrente | A | 10,0 | 13,5 | 16,5 | 21,5 | 22,5 |
| Consumo | W | 2200 | 2950 | 3600 | 4700 | 4800 |
| Quantidade de refrigerante (pré-carga) | kg/TCO ² | 1,35 / 0,91 | 1.50/1.010 | 2.0/1.350 | 2.40/1.620 | 2.80/1.890 |
| Compressor | - | KSM135D23UFZ | KTF235D22UMT | KTM240D57UMT | KTF310D43UMT | KTF310D43UMT |
| Óleo / quantidade | ml | POE VG74 / 450 | POE RB74AF / 670 | POE VG74 / 670 | POE VG74 / 1000 | POE VG74 / 1000 |
| Conexões Líquido /Gás | mm(inch) | ø6.35/ø12.7(¼"/½") | ø9.52/ø15.9(¾"/⅝") | ø9.52/ø15.9(¾"/⅝") | ø9.52/ø15.9(¾"/⅝") | ø9.52/ø15.9(¾"/⅝") |
| Tubagem previamente carregada | m | 5 | 5 | 5 | 5 | 5 |
| Distância mínima da tubagem | m | 3 | 3 | 3 | 3 | 3 |
| Distância máxima da tubagem | m | 30 | 50 | 50 | 65 | 65 |
| Diferença máxima | m | 20 | 25 | 25 | 30 | 30 |
| Carga adicional | g/m | 12 | 24 | 24 | 24 | 24 |
| Potência sonora | dB(A) | 65 | 67 | 67 | 69 | 72 |
| Pressão sonora | dB(A) | 57 | 61 | 61 | 64 | 65 |
| Fluxo | m³/h | 2100 | 2700 | 3800 | 4000 | 3600 |
| Peso (Líquido/Bruto) | kg | 35,5 / 38,5 | 49,5 / 53,0 | 56,9 / 61,8 | 67,0 / 73,5 | 73,9/78,9 |
| Dimensões | mm | 800x333x554 | 845x363x702 | 946x410x810 | 946x410x810 | 946x410x810 |
| (Largura x Profundidade x Altura) | | | | | | |
| Dimensões embalagem | mm | 920x390x615 | 965x395x775 | 1090x500x885 | 1090x500x885 | 1090x500x885 |
| (Largura x Profundidade x Altura) | | | | | | |
| UNIDADE INTERIOR | | 42QTD024R8S | 42QTD036R8S | 42QTD036R8S | 42QTD036R8S | 42QTD036R8S |
| Consumo do ventilador | W | 58 | 141 | 141 | 141 | 141 |
| Corrente do ventilador | A | 0,33 | 0,80 | 0,80 | 0,80 | 0,80 |
| Potência sonora | dB(A) | 57 | 61 | 62 | 62 | 65 |
| Pressão sonora (alta/média/baixa) | dB(A) | 45 / 40 / 37 | 46 / 43 / 40 | 50 / 48 / 44 | 51 / 49 / 46 | 52 / 50 / 49 |
| Fluxo (alto/médio/baixo) | m³/h | 1040 / 870 / 760 | 1380 / 1200 / 1030 | 1390 / 1110 / 750 | 1770 / 1620 / 1440 | 1720 / 1570 / 1380 |
| Peso corpo (Líquido/Bruto) | kg | 21,5 / 25,0 | 24,0 / 28,0 | 26,5 / 30,5 | 27,5 / 31,0 | 27,5 / 31,0 |
| Peso painel (Líquido/Bruto) | kg | 6,0 / 9,0 | 6,0 / 9,0 | 6,0 / 9,0 | 6,0 / 9,0 | 6,0 / 9,0 |
| Dimensões corpo | mm | 840x840x205 | 840x840x245 | 840x840x205 | 840x840x245 | 840x840x205 |
| (Largura x Profundidade x Altura) | | | | | | |
| Dimensões embalagem corpo | mm | 900x900x217 | 900x900x265 | 900x900x217 | 900x900x265 | 900x900x217 |
| (Largura x Profundidade x Altura) | | | | | | |
| Dimensões painel | mm | 950x950x55 | 950x950x55 | 950x950x55 | 950x950x55 | 950x950x55 |
| (Largura x Profundidade x Altura) | | | | | | |
| Dimensões embalagem corpo | mm | 1035x1035x90 | 1035x1035x90 | 1035x1035x90 | 1035x1035x90 | 1035x1035x90 |
| (Largura x Profundidade x Altura) | | | | | | |

Gama Cassette Slim 90-90 QTD-R8T 3Ph



CAPACIDADE NOMINAL: ARREFECIMENTO OU REFRIGERAÇÃO:
10,5 A 15,4 KW - AQUECIMENTO: 10,8 A 18,0 KW



36



48-60

ÍCONES Descrições Características Principais

Inversor 3DC



Unidades equipadas com compressor e ventiladores DC Inverter, maior eficiência, funcionamento silencioso e poupança de energia.

Fornecimento de ar exterior



A unidade dispõe de polarização para conectar uma conduta de fornecimento de ar exterior para renovação de ar.

Follow Me (Siga-me)



A unidade irá medir a temperatura do controlo remoto para maior conforto, seguindo literalmente o usuário.

Follow Me (Siga-me)



Modo de desumidificação independente (Seco)

Programador Semanal



Programação semanal das horas de funcionamento da unidade para cada dia da semana, com o comando KJR120G.

Autodiagnóstico



A unidade inclui uma função de auto-diagnóstico para indicar parâmetros de funcionamento e avarias.

Funcionamento a -15°C Exterior



Possibilidade de funcionamento em modo frio ou calor com temperaturas exteriores de até -15°C.

Redefinição automática



Após uma falha de energia, a unidade funcionará com os parâmetros definidos antes da falha.

Sleep (Dormir)



A unidade funcionará reduzindo ou aumentando a temperatura durante a noite para poupar energia.

O Meu Modo



Memorização da configuração ideal para o usuário pressionando uma tecla do controlo.

Deteção de Perda de Refrigerante



A unidade indicará um código de avaria quando detetar a perda de refrigerante para proteger o compressor.

Cubierta de Llaves de Servicio



A unidade exterior está equipada com uma tampa para as chaves de serviço, que as protege e recolhe a água de condensação.

Impulsão do Ar a 360°



Projeto de painel para saída de ar de 360° para assegurar uma distribuição uniforme do ar.

Posição da lâmina de memória



A unidade irá posicionar a lâmina de saída de ar na mesma posição em que estava quando parou pela última vez.

Instalação dupla (2x1)



Possibilidade de instalar duas unidades interiores de igual capacidade com apenas uma unidade exterior.

Bloqueio



O controlo remoto permite o bloqueio total ou parcial dos botões e as suas funções.

Turbo



O compressor e o ventilador funcionarão em capacidade máxima para atingir a temperatura desejada dentro do menor espaço de tempo possível.

Cubierta de Llaves de Servicio



Unidades com a possibilidade de alterar as configurações de fábrica através de interruptores na placa PCB ou de circuito impresso da unidade interior.

Conduas de Impulsão Adicionais



Podem ser instaladas até duas condutas de alimentação de ar laterais na unidade para uma maior flexibilidade de instalação

Swing Automático



A unidade tem a função de oscilação automática da lâmina de saída de ar.

Filtro de ar



A unidade está equipada com um filtro de ar electrostático para eliminar alérgenos e pólen, lavável.

Temporizador (Programador de Horários)



Programação automática do horário para ligar e desligar o equipamento.

Bomba de Condensados



A unidade tem uma bomba de condensação para bombear água até uma altura de 550 mm a partir da descarga da bomba.

Códigos, modelos e preços de lista

| MODELO CONJUNTO | CÓDIGO U. EXTERIOR CÓDIGO U. INTERIOR CÓDIGO PANEL | MODELO U. EXTERIOR MODELO U. INTERIOR MODELO PANEL | CÓDIGO CONJUNTO | PREÇO CONJUNTO |
|-----------------|--|--|-----------------|----------------|
| QTD036R8T | 910.910.0204 910.910.0223 910.910.0049 | 38QUS036R8T 42QTD036R8S 40CASL5-9090 | 910.910.0245 | 3.637 € |
| QTD048R8T | 910.910.0205 910.910.0224 910.910.0049 | 38QUS048R8T 42QTD048R8S 40CASL5-9090 | 910.910.0246 | 3.960 € |
| QTD060R8T | 910.910.0206 910.910.0225 910.910.0049 | 38QUS060R8T 42QTD060R8S 40CASL5-9090 | 910.910.0247 | 4.594 € |
| KJR120G2 | COMANDO DE PAREDE OPCIONAL | | 910.910.0149 | 114 € |
| | MÓDULO WIFI OPCIONAL GAMA LIGHT COMMERCIAL | | 910.910.0099 | 195 € |



| SISTEMA | | QTD036-R8T | QTD048-R8T | QTD060-R8T |
|---|-----|-------------------|-------------------|-------------------|
| Capacidade frigorífica | kW | 10.50(4.00~10.70) | 14.00(4.70~14.60) | 15.40(5.20~16.70) |
| Capacidade calorífica | kW | 10.80(2.90~14.10) | 15.60(3.90~16.80) | 18.00(4.30~19.30) |
| Capacidade Aquecimento a -7°C | kW | 9,60 | 10,50 | 12,20 |
| Capacidade Aquecimento a -10°C | kW | 8,20 | 10,00 | 11,90 |
| Capacidade Aquecimento a -15°C | kW | 8,10 | 8,50 | 9,80 |
| Capacidade frigorífica do desenho | kW | 10,50 | 14,00 | 15,40 |
| Capacidade calorífica do desenho (média) | kW | 8,10 | 11,00 | 11,80 |
| Capacidade calorífica do desenho (quente) | kW | 10,50 | 11,80 | 12,30 |
| SEER/SCOP(média)/SCOP(mais quente) | W/W | 6.1 / 4.0 / 4.9 | 6.1 / 4.0 / 4.6 | 6.1 / 4.0 / 5.1 |
| Certificação energética | - | A++ / A+ / A++ | A++ / A+ / A++ | A++ / A+ / A+++ |
| Consumo anual previsto | kWh | 602 / 2835 / 3000 | 803 / 3850 / 3591 | 884 / 4130 / 3376 |
| EER/COP | W/W | 2.80 / 3.71 | 2.72 / 3.10 | 2.53 / 2.94 |
| Corrente refrigeração | A | 6,6 | 9,2 | 10,2 |
| Consumo refrigeração | W | 3950 | 5150 | 6080 |
| Corrente aquecimento | A | 5,0 | 8,2 | 10,3 |
| Consumo aquecimento | W | 2910 | 5040 | 6130 |
| Protocolo de comunicação interno-externo D/RR | - | 485 | 485 | 485 |

| UNIDADE EXTERIOR | | 38QUS036R8T | 38QUS048R8T | 38QUS060R8T |
|--|---------------------|-----------------------------|-----------------------------|-----------------------------|
| Faixa de funcionamento a frio | °C | -15~50 | -15~50 | -15~50 |
| Faixa de funcionamento a calor | °C | -15~24 | -15~24 | -15~24 |
| Voltagem | V/Hz/Ph | 380~415V / 50Hz / 3Ph | 380~415V / 50Hz / 3Ph | 380~415V / 50Hz / 3Ph |
| Corrente | A | 10,0 | 11,2 | 14,0 |
| Consumo | W | 5600 | 6200 | 7500 |
| Quantidade de refrigerante (pré-carga) | kg/TCO ² | 2.40/1.620 | 2.80/1.890 | 2.95/1.990 |
| Compressor | - | KTF310D43UMT | KTQ420D1UMU | KTQ420D1UMU |
| Óleo / quantidade | ml | ESTER OIL VG74 / 1000 | VG74 / 1400 | VG74 / 1400 |
| Conexões Líquido / Gás | mm(inch) | ø9.52 / ø15.9 (3/8" / 5/8") | ø9.52 / ø15.9 (3/8" / 5/8") | ø9.52 / ø15.9 (3/8" / 5/8") |
| Tubagem previamente carregada | m | 5 | 5 | 5 |
| Distância mínima da tubagem | m | 3 | 3 | 3 |
| Distância máxima da tubagem | m | 65 | 65 | 65 |
| Diferença máxima | m | 30 | 30 | 30 |
| Carga adicional | g/m | 24 | 24 | 24 |
| Potência sonora | dB(A) | 69 | 75 | 77 |
| Pressão sonora | dB(A) | 64 | 66 | 66 |
| Fluxo | m ³ /h | 4000 | 7500 | 7500 |
| Peso (Líquido/Bruto) | kg | 81.5 / 87.0 | 107.0 / 120.0 | 112.0 / 125.0 |
| Dimensões (Largura x Profundidade x Altura) | mm | 946x410x810 | 952x415x1333 | 952x415x1333 |
| Dimensões embalagem (Largura x Profundidade x Altura) | mm | 1090x500x885 | 1095x495x1480 | 1095x495x1480 |

| UNIDADE INTERIOR | | 42QTD036R8S | 42QTD048R8S | 42QTD060R8S |
|--|-------------------|--------------------|--------------------|--------------------|
| Consumo do ventilador | W | 141 | 141 | 232 |
| Corrente do ventilador | A | 0,80 | 0,45 | 1,92 |
| Potência sonora | dB(A) | 62 | 65 | 65 |
| Pressão sonora (alta/média/baixa) | dB(A) | 51/49/46 | 52/50/49 | 53 / 50 / 48 |
| Fluxo (alto/médio/baixo) | m ³ /h | 1770 / 1620 / 1440 | 1720 / 1570 / 1380 | 1970 / 1740 / 1540 |
| Peso corpo (Líquido/Bruto) | kg | 27.5 / 31.0 | 29.0 / 33.0 | 29.0 / 33.0 |
| Peso painel (Líquido/Bruto) | kg | 6.0 / 9.0 | 6.0 / 9.0 | 6.0 / 9.0 |
| Dimensões corpo (Largura x Profundidade x Altura) | mm | 840x840x245 | 840x840x287 | 840x840x287 |
| Dimensões embalagem corpo (Largura x Profundidade x Altura) | mm | 900x900x265 | 900x900x307 | 900x900x307 |
| Dimensões painel (Largura x Profundidade x Altura) | mm | 950x950x55 | 950x950x55 | 950x950x55 |
| Dimensões embalagem corpo (Largura x Profundidade x Altura) | mm | 1035x1035x90 | 1035x1035x90 | 1035x1035x90 |



Aumento da Pressão Estática Externa

A maior faixa de pressão estática disponível em equipamentos de condutas de média pressão, atingindo 160Pa (Mod. 048&060).



Desenho Fino

Alturas inferiores para instalação em tetos falsos estreitos (Mod.018:210mm, Mod.024-036:249mm, Mod.048&060: 300mm)



Controlo de fluxo constante

Tecnologia de controlo de fluxo constante (configurável a partir do comando, exceto Mod. 012), a unidade ajusta-se automaticamente à pressão estática necessária da rede de condutas da instalação, fornecendo sempre o fluxo necessário.



Comunicação entre Unidades

Interligação das unidades através de dois fios sem polaridade que ajuda a não cometer erros de conexão na instalação.

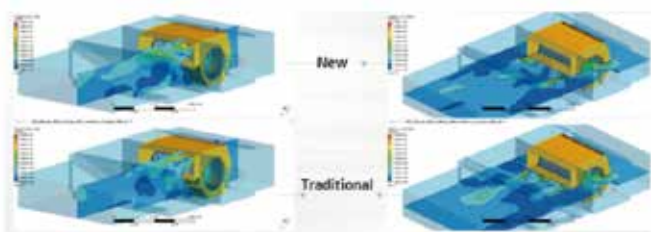

Novo design da Voluta do Ventilador

O design inclinado da lingueta de voluta do ventilador ajuda a conduzir o ar mais uniformemente e melhora o nível sonoro.

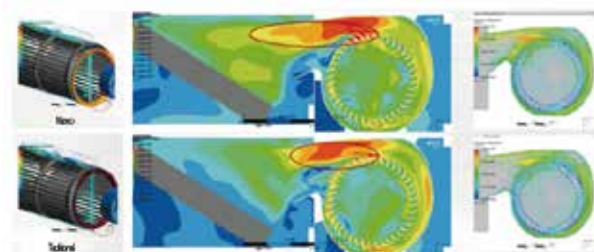

Novo Design Anel Ventilador

O design excêntrico do anel do ventilador melhora o fluxo de ar superior mais próximo da saída, melhorando seu desempenho.



Limpeza Fácil do Filtro e da Bateria

Fácil remoção do filtro para limpeza, três possibilidades de remoção. Maior facilidade de limpeza da bateria e da bandeja de condensação, graças ao seu maior espaço de acesso, na medida em que o motor e os ventiladores podem ser removidos.



Acesso fácil para manutenção

Fácil acesso ao motor e aos ventiladores pela parte inferior e mais espaço lateral para manutenção

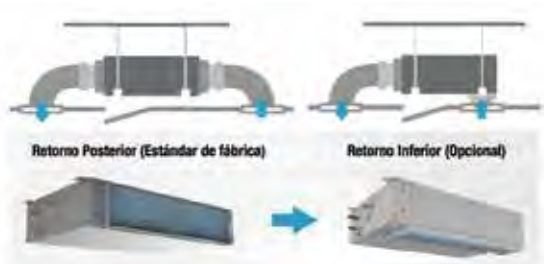

Retorno de ar configurável

A posição de retorno do equipamento pode ser facilmente configurada para ser posterior (fábrica) ou inferior, com a mesma estrutura de suporte do filtro.

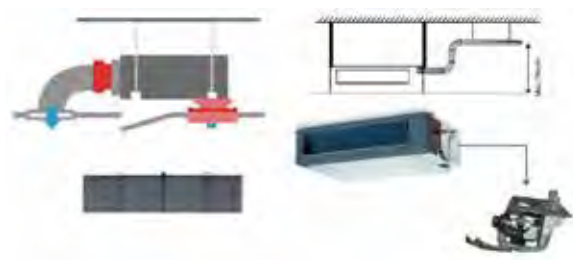

Filtro de ar e bomba de condensação incluídos

O equipamento vem de série com filtro de ar e bomba de condensação, que pode elevar a água até 750mm de altura a partir da base do equipamento.

Lacado prévio
Conexão conduta
Contribuição de Ar
Exterior

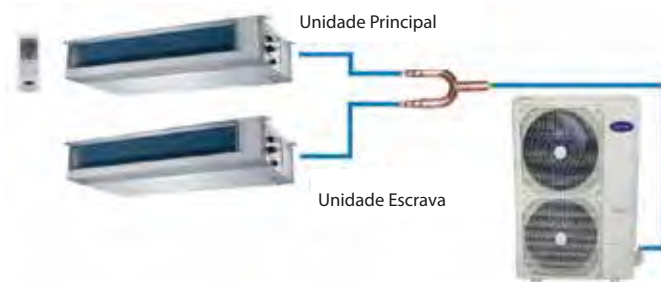

Conexão de fornecimento de ar exterior

Conexão previamente aquecida para a ligação da conduta para fornecimento de ar exterior de renovação.

Instalações TWIN

Possibilidade de instalar duas unidades evaporadoras do mesmo tipo e capacidade (+018+018,024+024) numa única unidade de condensação (036,048). O controlador irá comandar a unidade principal e a unidade escrava irá funcionar no mesmo modo e temperatura que a unidade principal.

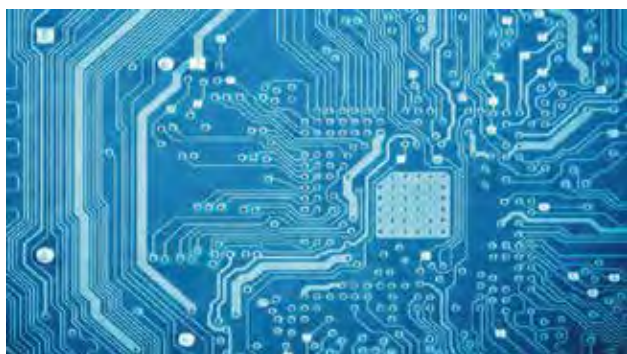

- Portos de alarme
- Portos de Controlo de Bus Centralizado
- Portos On-Off Remoto

Contactos Secos

A placa principal PCB da unidade evaporadora possui portos de contacto seco para conexão: On-Off Remoto, Sinal de Alarme e Bus de Comunicação de Controlo Centralizado.

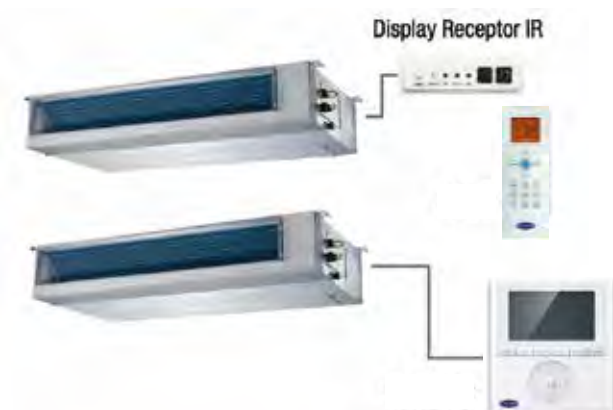

Comandos

As unidades evaporadoras são fornecidas com controlo por infravermelhos e controlo por cabo com programador semanal, sendo possível conectar ambos os controlos ou apenas um deles.

Gama Conduatas QSS-D/R8S



CAPACIDADE NOMINAL: ARREFECIMENTO OU REFRIGERAÇÃO:
3,5 A 12,4 KW - AQUECIMENTO: 4.1 A 13.5 KW



WIFI
(Opcional)



12-18-24



30-36-42

ÍCONES Descrições Características Principais

Inversor 3DC



Unidades equipadas com compressor e ventiladores DC Inverter, maior eficiência, funcionamento silencioso e poupança de energia.

Compatível com sistemas de zona



A unidade é compatível com sistemas de zonas comerciais.

Follow Me (Siga-me)



A unidade irá medir a temperatura do controlo remoto para maior conforto, seguindo literalmente o usuário.

Follow Me (Siga-me)



Modo de desumidificação independente (Seco)

Programador Semanal



Programação semanal das horas de funcionamento da unidade para cada dia da semana, com o comando KJR120G.

Autodiagnóstico



A unidade inclui uma função de auto-diagnóstico para indicar parâmetros de funcionamento e avarias.

Funcionamento a -15°C Exterior



Possibilidade de funcionamento em modo frio ou calor com temperaturas exteriores de até -15°C.

Redefinição automática



Após uma falha de energia, a unidade funcionará com os parâmetros definidos antes da falha.

Sleep (Dormir)



A unidade funcionará reduzindo ou aumentando a temperatura durante a noite para poupar energia.

O Meu Modo



Memorização da configuração ideal para o usuário pressionando uma tecla do controlo.

Deteção de Perda de Refrigerante



A unidade indicará um código de avaria quando detetar a perda de refrigerante para proteger o compressor.

Cubierta de Llaves de Servicio



A unidade exterior está equipada com uma tampa para as chaves de serviço, que as protege e recolhe a água de condensação.

Ajuste automático da pressão estática



A unidade ajusta automaticamente a pressão estática externa de acordo com a rede de condutas do sistema.

Instalação dupla de retorno



Flexibilidade na instalação de retorno de ar, traseira (de fábrica) ou inferior, com os mesmos elementos incluídos.

Instalação dupla (2x1)



Possibilidade de instalar duas unidades interiores de igual capacidade com apenas uma unidade exterior.

Bloqueio



O controlo remoto permite o bloqueio total ou parcial dos botões e as suas funções.

Turbo



O compressor e o ventilador funcionarão em capacidade máxima para atingir a temperatura desejada dentro do menor espaço de tempo possível.

Cubierta de Llaves de Servicio



Unidades com a possibilidade de alterar as configurações de fábrica através de interruptores na placa PCB ou de circuito impresso da unidade interior.

Fornecimento de ar exterior



A unidade dispõe de polarização para conectar uma conduta de fornecimento de ar exterior para renovação de ar.

Desenho Fino



Novo design de unidades interiores com menor altura, para facilitar a instalação em tetos falsos.

Filtro de ar



A unidade está equipada com um filtro de ar electrostático para eliminar alergénios e pólen, lavável.

Temporizador (Programador de Horários)



Programação automática do horário para ligar e desligar o equipamento.

Bomba de Condensados



A unidade tem uma bomba de condensação para bombear água até uma altura de 550 mm a partir da descarga da bomba.

Códigos, modelos e preços de lista

| MODELO CONJUNTO | CÓDIGO U. EXTERIOR CÓDIGO U. INTERIOR | MODELO U. EXTERIOR MODELO U. INTERIOR | CÓDIGO CONJUNTO | PREÇO CONJUNTO |
|--|--|--|-----------------|----------------|
| QSS012D8S | 910.910.0263 910.910.0212 | 38QUS012D8S 42QSS012D8S | 910.910.0264 | 1.340 € |
| QSS018D8S | 910.910.0268 910.910.0269 | 38QUS018D8S 42QSS018D8S | 910.910.0265 | 1.802 € |
| QSS018R8S | 910.910.0201 910.910.0213 | 38QUS018R8S 42QSS018R8S | 910.910.0248 | 1.802 € |
| QSS024R8S | 910.910.0202 910.910.0214 | 38QUS024R8S-1 42QSS024R8S | 910.910.0249 | 2.088 € |
| QSS030R8S | 910.910.0271 910.910.0272 | 38QUS030R8S-1 42QSS030R8S | 910.910.0270 | 2.510 € |
| QSS036R8S | 910.910.0203 910.910.0215 | 38QUS036R8S 42QSS036R8S | 910.910.0250 | 3.216 € |
| QSS042R8S | 910.910.0274 910.910.0275 | 38QUS042R8S 42QSS042R8S | 910.910.0273 | 3.860 € |
| MÓDULO WIFI OPCIONAL GAMA LIGHT COMMERCIAL | | | 910.910.0099 | 195 € |

| SISTEMA | | QSS012-D8S | QSS018-D8S |
|--|-----|-------------------|-------------------|
| Capacidade frigorífica | kW | 3.50(1.49~4.75) | 5.30(2.55~5.69) |
| Capacidade calorífica | kW | 4.10(0.97~5.63) | 5.86(2.20~6.15) |
| Capacidade Aquecimento a -7°C | kW | 4,10 | 4,70 |
| Capacidade Aquecimento a -10°C | kW | 3,60 | 4,10 |
| Capacidade Aquecimento a -15°C | kW | 3,30 | 3,70 |
| Capacidade frigorífica do desenho | kW | 3,50 | 5,30 |
| Capacidade calorífica do desenho (média) | kW | 3,20 | 4,30 |
| Capacidade calorífica do desenho (quente) | kW | 3,70 | 5,20 |
| SEER/SCOP(média)/SCOP(mais quente) | W/W | 6.5 / 4.0 / 4.8 | 6.14 / 4.0 / 5.0 |
| Certificação energética | - | A++ / A+ / A++ | A++ / A+ / A++ |
| Consumo anual previsto | kWh | 188 / 1120 / 1079 | 304 / 1512 / 1464 |
| EER/COP | W/W | 3.68/3.73 | 3.25 |
| Corrente refrigeração | A | 4,22 | 7,2 |
| Consumo refrigeração | W | 950 | 1630 |
| Corrente aquecimento | A | 5,00 | 7,0 |
| Consumo aquecimento | W | 1100 | 1580 |
| Protocolo de comunicação interno-externo D/R | - | PLC | PLC |

| UNIDADE EXTERIOR | | 38QUS012D8S | 38QUS018D8S |
|---|---------------------|-------------------------|-------------------------|
| Faixa de funcionamento a frio | °C | -15~50 | -15~50 |
| Faixa de funcionamento a calor | °C | -15~24 | -15~24 |
| Voltagem | V/Hz/Ph | 220~240V / 50Hz / 1Ph | 220~240V / 50Hz / 1Ph |
| Corrente | A | 10,0 | 13,5 |
| Consumo | W | 2350 | 2950 |
| Quantidade de refrigerante (pré-carga) | kg/TCO ² | 0.87/0.588 | 1.15/0.776 |
| Compressor | - | KTN110D42UFZ | KSN140D21UFZ |
| Óleo / quantidade | ml | POE VG74 / 350 | POE VG74 / 440 |
| Conexões Líquido /Gás | mm(inch) | ø6.35 / ø9.52 (¼" / ⅜") | ø6.35 / ø12.7 (¼" / ½") |
| Tubagem previamente carregada | m | 5 | 5 |
| Distância mínima da tubagem | m | 3 | 3 |
| Distância máxima da tubagem | m | 25 | 30 |
| Diferença máxima | m | 10 | 20 |
| Carga adicional | g/m | 12 | 12 |
| Potência sonora | dB(A) | 63 | 64 |
| Pressão sonora | dB(A) | 56 | 57 |
| Fluxo | m ³ /h | 2000 | 2000 |
| Peso (Líquido/Bruto) | kg | 34.7 / 37.5 | 33.7 / 36.6 |
| Dimensões (Largura x Profundidade x Altura) | mm | 800x333x554 | 800x333x554 |
| Dimensões embalagem (Largura x Profundidade x Altura) | mm | 920x390x625 | 920x390x625 |

| UNIDADE INTERIOR | | 42QSS012D8S | 42QSS018D8S |
|---|-------------------|-----------------|-----------------|
| Consumo do ventilador | W | 130 | 90 |
| Corrente do ventilador | A | 1,11 | 1,20 |
| Potência sonora | dB(A) | 60 | 61 |
| Pressão sonora (alta/média/baixa) | dB(A) | 42 / 36 / 30 | 45 / 38 / 33 |
| Fluxo (alto/médio/baixo) | m ³ /h | 580 / 480 / 300 | 880 / 650 / 350 |
| Pressão estática externa | Pa | 0~30 | 0~100 |
| Peso (Líquido/Bruto) | kg | 18.0 / 22.0 | 24.5 / 29.5 |
| Dimensões (Largura x Profundidade x Altura) | mm | 700x450x200 | 880x674x210 |
| Dimensões embalagem (Largura x Profundidade x Altura) | mm | 860x540x285 | 1070x725x280 |

| SISTEMA | | QSS018-R8S | QSS024-R8S | QSS030-R8S |
|--|-----|-------------------|-------------------|-------------------|
| Capacidade frigorífica | kW | 5.20(2.80~5.50) | 7.05(3.20~8.20) | 8.80(2.23~9.82) |
| Capacidade calorífica | kW | 5.50(2.40~5.80) | 7.60(2.80~8.80) | 9.38(6.74~11.14) |
| Capacidade Aquecimento a -7°C | kW | 4,00 | 5,30 | 7,00 |
| Capacidade Aquecimento a -10°C | kW | 3,60 | 4,70 | 6,20 |
| Capacidade Aquecimento a -15°C | kW | 2,50 | 3,50 | 5,60 |
| Capacidade frigorífica do desenho | kW | 5,20 | 7,05 | 8,80 |
| Capacidade calorífica do desenho (média) | kW | 4,70 | 5,00 | 8,00 |
| Capacidade calorífica do desenho (quente) | kW | 4,70 | 5,60 | 7,00 |
| SEER/SCOP(média)/SCOP(mais quente) | W/W | 6.3 / 4.0 / 4.9 | 6.5 / 4.0 / 4.8 | 6.1 / 4.0 / 5.1 |
| Certificação energética | - | A++ / A+ / A++ | A++ / A+ / A++ | A++ / A+ / A+++ |
| Consumo anual previsto | kWh | 289 / 1645 / 1343 | 380 / 1750 / 1633 | 505 / 2800 / 1920 |
| EER/COP | W/W | 3.06 / 3.74 | 3.23 / 3.88 | 3.38 / 4.08 |
| Corrente refrigeração | A | 7,7 | 10,3 | 11,8 |
| Consumo refrigeração | W | 1700 | 2260 | 2600 |
| Corrente aquecimento | A | 6,8 | 9,0 | 10,6 |
| Consumo aquecimento | W | 1500 | 1960 | 2300 |
| Protocolo de comunicação interno-externo D/R | - | 485 | 485 | 485 |

| UNIDADE EXTERIOR | | 38QUS018R8S | 38QUS024R8S | 38QUS030R8S |
|--|---------------------|-------------------------|---------------------------|---------------------------|
| Faixa de funcionamento a frio | °C | -15~50 | -15~50 | -15~50 |
| Faixa de funcionamento a calor | °C | -15~24 | -15~24 | -15~24 |
| Voltagem | V/Hz/Ph | 220~240V / 50Hz / 1Ph | 220~240V / 50Hz / 1Ph | 220~240V / 50Hz / 1Ph |
| Corrente | A | 10,0 | 13,5 | 16,5 |
| Consumo | W | 2200 | 2950 | 3600 |
| Quantidade de refrigerante (pré-carga) | kg/TCO ² | 1,35 | 1.50/1.010 | 2.0/1.350 |
| Compressor | - | KSM135D23UFZ | KTF235D22UMT | KTM240D57UMT |
| Óleo / quantidade | ml | POE VG74 / 450 | POE RB74AF / 670 | POE VG74 / 670 |
| Conexões Líquido /Gás | mm(inch) | ø6.35 / ø12.7 (¼" / ½") | ø9.52 / ø15.9 (¾" / 5/8") | ø9.52 / ø15.9 (¾" / 5/8") |
| Tubagem previamente carregada | m | 5 | 5 | 5 |
| Distância mínima da tubagem | m | 3 | 3 | 3 |
| Distância máxima da tubagem | m | 30 | 50 | 50 |
| Diferença máxima | m | 20 | 25 | 25 |
| Carga adicional | g/m | 12 | 24 | 24 |
| Potência sonora | dB(A) | 65 | 67 | 67 |
| Pressão sonora | dB(A) | 57 | 61 | 61 |
| Fluxo | m ³ /h | 2100 | 2700 | 3800 |
| Peso (Líquido/Bruto) | kg | 35.5 / 38.5 | 49.5 / 53.0 | 56.9 / 61.8 |
| Dimensões (Largura x Profundidade x Altura) | mm | 800×333×554 | 845×363×702 | 946×410×810 |
| Dimensões embalagem (Largura x Profundidade x Altura) | mm | 920×390×615 | 965×395×775 | 1090×500×885 |

| UNIDADE INTERIOR | | 42QSS018R8S | 42QSS024R8S | 42QSS030R8S |
|--|-------------------|------------------|-------------------|-------------------|
| Consumo do ventilador | W | 90 | 90 | 250 |
| Corrente do ventilador | A | 1,20 | 1,20 | 1,52 |
| Potência sonora | dB(A) | 60 | 63 | 65 |
| Pressão sonora (alta/média/baixa) | dB(A) | 42 / 40 / 38 | 42 / 40 / 38 | 46 / 43 / 40 |
| Fluxo (alto/médio/baixo) | m ³ /h | 1000 / 850 / 680 | 1250 / 1050 / 840 | 1400 / 1015 / 635 |
| Pressão estática externa | Pa | 0~100 | 0~160 | 0~160 |
| Peso (Líquido/Bruto) | kg | 25.5 / 31.5 | 31.5 / 39.0 | 46.3 / 54.5 |
| Dimensões (Largura x Profundidade x Altura) | mm | 880×674×210 | 1100×774×249 | 1360×774×249 |
| Dimensões embalagem (Largura x Profundidade x Altura) | mm | 1070×725×270 | 1305×805×315 | 1570×805×315 |

| SISTEMA | | QSS036-R8S | QSS042-R8S |
|--|-----|-------------------|-------------------|
| Capacidade frigorífica | kW | 10.50(2.70~10.60) | 12.40(2.58~13.40) |
| Capacidade calorífica | kW | 11.30(2.50~13.40) | 13.48(2.05~14.85) |
| Capacidade Aquecimento a -7°C | kW | 10,30 | 10,80 |
| Capacidade Aquecimento a -10°C | kW | 9,60 | 9,60 |
| Capacidade Aquecimento a -15°C | kW | 8,30 | 8,60 |
| Capacidade frigorífica do desenho | kW | 10,50 | 12,40 |
| Capacidade calorífica do desenho (média) | kW | 8,40 | 9,60 |
| Capacidade calorífica do desenho (quente) | kW | 10,00 | 10,70 |
| SEER/SCOP(média)/SCOP(mais quente) | W/W | 6.1 / 4.0 / 4.9 | 6.1 / 4.0 / 5.0 |
| Certificação energética | - | A++ / A+ / A++ | A++ / A+ / A++ |
| Consumo anual previsto | kWh | 602 / 2940 / 2857 | 711 / 3360 / 2996 |
| EER/COP | W/W | 2.52 / 3.55 | 3.40 / 3.66 |
| Corrente refrigeração | A | 17,5 | 16,0 |
| Consumo refrigeração | W | 3950 | 3650 |
| Corrente aquecimento | A | 14,1 | 16,2 |
| Consumo aquecimento | W | 3180 | 3680 |
| Protocolo de comunicação interno-externo D/R | - | 485 | 485 |

| UNIDADE EXTERIOR | | 38QUS036R8S | 38QUS042R8S |
|---|---------------------|-----------------------------|-----------------------------|
| Faixa de funcionamento a frio | °C | -15~50 | -15~50 |
| Faixa de funcionamento a calor | °C | -15~24 | -15~24 |
| Voltagem | V/Hz/Ph | 220~240V / 50Hz / 1Ph | 220~240V / 50Hz / 1Ph |
| Corrente | A | 21,5 | 22,5 |
| Consumo | W | 4700 | 4800 |
| Quantidade de refrigerante (pré-carga) | kg/TCO ² | 2.40/1.620 | 2.80/1.890 |
| Compressor | - | KTF310D43UMT | KTF310D43UMT |
| Óleo / quantidade | ml | POE VG74 / 1000 | POE VG74 / 1000 |
| Conexões Líquido /Gás | mm(inch) | ø9.52 / ø15.9 (3/8" / 5/8") | ø9.52 / ø15.9 (3/8" / 5/8") |
| Tubagem previamente carregada | m | 5 | 5 |
| Distância mínima da tubagem | m | 3 | 3 |
| Distância máxima da tubagem | m | 65 | 65 |
| Diferença máxima | m | 30 | 30 |
| Carga adicional | g/m | 24 | 24 |
| Potência sonora | dB(A) | 69 | 72 |
| Pressão sonora | dB(A) | 64 | 65 |
| Fluxo | m ³ /h | 4000 | 3600 |
| Peso (Líquido/Bruto) | kg | 67.0 / 73.5 | 73.9 / 78.9 |
| Dimensões (Largura x Profundidade x Altura) | mm | 946x410x810 | 946x410x810 |
| Dimensões embalagem (Largura x Profundidade x Altura) | mm | 1090x500x885 | 1090x500x885 |

| UNIDAD INTERIOR | | 42QSS036R8S | 42QSS042R8S |
|---|-------------------|-------------------|--------------------|
| Consumo do ventilador | W | 250 | 560 |
| Corrente do ventilador | A | 1,52 | 4,10 |
| Potência sonora | dB(A) | 65 | 71 |
| Pressão sonora (alta/média/baixa) | dB(A) | 45 / 42 / 39 | 54 / 51 / 49 |
| Fluxo (alto/médio/baixo) | m ³ /h | 1400 / 1150 / 750 | 1871 / 1574 / 1047 |
| Pressão estática externa | Pa | 0~160 | 0~160 |
| Peso (Líquido/Bruto) | kg | 40.5 / 48.5 | 52.8 / 61.3 |
| Dimensões (Largura x Profundidade x Altura) | mm | 1360x774x249 | 1200x874x300 |
| Dimensões embalagem (Largura x Profundidade x Altura) | mm | 1570x805x315 | 1405x915x365 |

Gama Conduatas QSS-R8T 3Ph



CAPACIDADE NOMINAL: ARREFECIMENTO OU REFRIGERAÇÃO: 10,5 A 15,4 KW - AQUECIMENTO: 11,6 A 18,0 KW



WIFI
(Opcional)



36



48-60

ÍCONES Descrições Características Principais

Inversor 3DC



Unidades equipadas com compressor e ventiladores DC Inverter, maior eficiência, funcionamento silencioso e poupança de energia.

Compatível com sistemas de zona



A unidade é compatível com sistemas de zonas comerciais.

Follow Me (Siga-me)



A unidade irá medir a temperatura do controlo remoto para maior conforto, seguindo literalmente o usuário.

Follow Me (Siga-me)



Modo de desumidificação independente (Seco)

Programador Semanal



Programação semanal das horas de funcionamento da unidade para cada dia da semana, com o comando KJR120G.

Autodiagnóstico



A unidade inclui uma função de auto-diagnóstico para indicar parâmetros de funcionamento e avarias.

Funcionamento a -15°C Exterior



Possibilidade de funcionamento em modo frio ou calor com temperaturas exteriores de até -15°C.

Redefinição automática



Após uma falha de energia, a unidade funcionará com os parâmetros definidos antes da falha.

Sleep (Dormir)



A unidade funcionará reduzindo ou aumentando a temperatura durante a noite para poupar energia.

O Meu Modo



Memorização da configuração ideal para o usuário pressionando uma tecla do controlo.

Deteção de Perda de Refrigerante



A unidade indicará um código de avaria quando detetar a perda de refrigerante para proteger o compressor.

Cubierta de Llaves de Servicio



A unidade exterior está equipada com uma tampa para as chaves de serviço, que as protege e recolhe a água de condensação.

Ajuste automático da pressão estática



A unidade ajusta automaticamente a pressão estática externa de acordo com a rede de conduatas do sistema.

Instalação dupla de retorno



Flexibilidade na instalação de retorno de ar, traseira (de fábrica) ou inferior, com os mesmos elementos incluídos.

Instalação dupla (2x1)



Possibilidade de instalar duas unidades interiores de igual capacidade com apenas uma unidade exterior.

Bloqueio



O controlo remoto permite o bloqueio total ou parcial dos botões e as suas funções.

Turbo



O compressor e o ventilador funcionarão em capacidade máxima para atingir a temperatura desejada dentro do menor espaço de tempo possível.

Cubierta de Llaves de Servicio



Unidades com a possibilidade de alterar as configurações de fábrica através de interruptores na placa PCB ou de circuito impresso da unidade interior.

Fornecimento de ar exterior



A unidade dispõe de polarização para conectar uma conduata de fornecimento de ar exterior para renovação de ar.

Desenho Fino



Novo design de unidades interiores com menor altura, para facilitar a instalação em tetos falsos.

Filtro de ar



A unidade está equipada com um filtro de ar electrostático para eliminar alergénios e pólen, lavável.

Temporizador (Programador de Horários)



Programação automática do horário para ligar e desligar o equipamento.

Bomba de Condensados



A unidade tem uma bomba de condensação para bombear água até uma altura de 550 mm a partir da descarga da bomba.

Códigos, modelos e preços de lista

| MODELO CONJUNTO | CÓDIGO U. EXTERIOR CÓDIGO U. INTERIOR | MODELO U. EXTERIOR MODELO U. INTERIOR | CÓDIGO CONJUNTO | PREÇO CONJUNTO |
|-----------------|--|--|-----------------|----------------|
| QSS036R8T | 910.910.0204 910.910.0215 | 38QUS036R8T 42QSS036R8S | 910.910.0251 | 3.337 € |
| QSS048R8T | 910.910.0205 910.910.0216 | 38QUS048R8T 42QSS048R8S | 910.910.0252 | 4.065 € |
| QSS060R8T | 910.910.0206 910.910.0217 | 38QUS060R8T 42QSS060R8S | 910.910.0253 | 4.305 € |
| | MÓDULO WIFI OPCIONAL GAMA LIGHT COMMERCIAL | | 910.910.0099 | 195 € |

| SISTEMA | | QSS036-R8T | QSS048-R8T | QSS060-R8T |
|--|-----|-------------------|-------------------|-------------------|
| Capacidade frigorífica | kW | 10.50(2.70~11.70) | 14.00(4.20~15.20) | 15.40(5.80~17.20) |
| Capacidade calorífica | kW | 11.60(2.50~13.50) | 15.60(3.70~18.00) | 18.00(4.60~20.50) |
| Capacidade Aquecimento a -7°C | kW | 9,90 | 13,40 | 12,60 |
| Capacidade Aquecimento a -10°C | kW | 9,10 | 11,30 | 11,80 |
| Capacidade Aquecimento a -15°C | kW | 8,10 | 10,00 | 10,20 |
| Capacidade frigorífica do desenho | kW | 10,50 | 14,00 | 15,40 |
| Capacidade calorífica do desenho (média) | kW | 8,00 | 11,80 | 12,00 |
| Capacidade calorífica do desenho (quente) | kW | 10,50 | 11,80 | 12,70 |
| SEER/SCOP(média)/SCOP(mais quente) | W/W | 6.2 / 4.0 / 5.1 | 6.1 / 4.0 / 5.0 | 6.1 / 4.0 / 5.1 |
| Certificação energética | - | A++ / A+ / A+++ | A++ / A+ / A++ | A++ / A+ / A+++ |
| Consumo anual previsto | kWh | 593 / 2800 / 2883 | 803 / 4130 / 3304 | 884 / 4200 / 3486 |
| EER/COP | W/W | 2.80 / 3.80 | 2.72 / 3.69 | 2.82 / 3.38 |
| Corrente refrigeração | A | 6,8 | 8,3 | 9 |
| Consumo refrigeração | W | 4070 | 5150 | 5470 |
| Corrente aquecimento | A | 5,4 | 6,7 | 8,6 |
| Consumo aquecimento | W | 3050 | 4230 | 5330 |
| Protocolo de comunicação interno-externo D/R | - | 485 | 485 | 485 |

| UNIDADE EXTERIOR | | 38QU036R8T | 38QU048R8T | 38QU060R8T |
|---|---------------------|-----------------------------|-----------------------------|-----------------------------|
| Faixa de funcionamento a frio | °C | -15~50 | -15~50 | -15~50 |
| Faixa de funcionamento a calor | °C | -15~24 | -15~24 | -15~24 |
| Voltagem | V/Hz/Ph | 380~415V / 50Hz / 3Ph | 380~415V / 50Hz / 3Ph | 380~415V / 50Hz / 3Ph |
| Corrente | A | 10,0 | 11,2 | 14,0 |
| Consumo | W | 5600 | 6200 | 7500 |
| Quantidade de refrigerante (pré-carga) | kg/TCO ² | 2.40/1.620 | 2.80/1.890 | 2.95/1.990 |
| Compressor | - | KTF310D43UMT | KTQ420D1UMU | KTQ420D1UMU |
| Óleo / quantidade | ml | POE VG74 / 1000 | POE VG74 / 1400 | POE VG74 / 1400 |
| Conexões Líquido /Gás | mm(inch) | ø9.52 / ø15.9 (3/8" / 5/8") | ø9.52 / ø15.9 (3/8" / 5/8") | ø9.52 / ø15.9 (3/8" / 5/8") |
| Tubagem previamente carregada | m | 5 | 5 | 5 |
| Distância mínima da tubagem | m | 3 | 3 | 3 |
| Distância máxima da tubagem | m | 65 | 65 | 65 |
| Diferença máxima | m | 30 | 30 | 30 |
| Carga adicional | g/m | 24 | 24 | 24 |
| Potência sonora | dB(A) | 69 | 75 | 77 |
| Pressão sonora | dB(A) | 64 | 66 | 66 |
| Fluxo | m ³ /h | 4000 | 7500 | 7500 |
| Peso (Líquido/Bruto) | kg | 81.5 / 87.0 | 107.0 / 120.0 | 112.0 / 125.0 |
| Dimensões (Largura x Profundidade x Altura) | mm | 946x410x810 | 952x415x1333 | 952x415x1333 |
| Dimensões embalagem (Largura x Profundidade x Altura) | mm | 1090x500x885 | 1095x495x1480 | 1095x495x1480 |

| UNIDADE INTERIOR | | 42QSS036R8S | 42QSS048R8S | 42QSS060R8S |
|---|-------------------|-------------------|--------------------|--------------------|
| Consumo do ventilador | W | 250 | 560 | 560 |
| Corrente do ventilador | A | 1,52 | 4,10 | 4,10 |
| Potência sonora | dB(A) | 65 | 67 | 71 |
| Pressão sonora (alta/média/baixa) | dB(A) | 45 / 42 / 39 | 51 / 50 / 48 | 54 / 52 / 50 |
| Fluxo (alto/médio/baixo) | m ³ /h | 1400 / 1150 / 750 | 2400 / 2040 / 1680 | 2600 / 2210 / 1820 |
| Pressão estática externa | Pa | 0~160 | 0~160 | 0~160 |
| Peso (Líquido/Bruto) | kg | 40.5 / 48.5 | 47.5 / 56.0 | 46.0 / 55.5 |
| Dimensões (Largura x Profundidade x Altura) | mm | 1360x774x249 | 1200x874x300 | 1200x874x300 |
| Dimensões embalagem (Largura x Profundidade x Altura) | mm | 1570x805x315 | 1405x915x365 | 1405x915x365 |



INOVAÇÕES TÉCNICAS PRINCIPAIS



Design moderno e elegante
Novo design, mais moderno e elegante.



Melhor distribuição de ar
Maior controlo da direção do ar e maior ângulo de impulsão para melhorar o alcance a todos os pontos do local de instalação.



Ventilador interior de 3 velocidades
Melhor controlo das necessidades de fluxo de ar.



Flexibilidade de Instalação de Tubos
Possibilidade tripla de saída de tubos de refrigeração: inferior, posterior e lateral.



Nova Bandeja de Condensações
Nova bandeja de poliuretano com superfície coberta de plástico pulverizado.



Comandos
As unidades evaporadoras são fornecidas com controlo por infravermelhos e opcionalmente com controlo por cabo com programador semanal, sendo possível conectar ambos os controlos ou apenas um deles

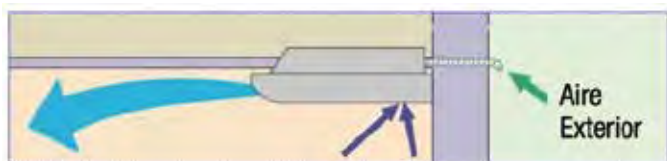

Fornecimento de ar exterior
Conexión para conducto de aporte de aire exterior precalada en el fondo del equipo.



Instalações TWIN
Possibilidade de instalar duas unidades evaporadoras do mesmo tipo e capacidade (018 + 018,024 + 024) numa única unidade de condensação (036,048). O controlador irá comandar a unidade principal e a unidade escrava irá funcionar no mesmo modo e temperatura que a unidade principal.

Gama Solo-Teto QZL-D/R8S



CAPACIDADE NOMINAL: ARREFECIMENTO OU REFRIGERAÇÃO: 5,2 A 12,4 KW - AQUECIMENTO: 5.6 A 13.5 KW



WIFI
(Opcional)



(Opcional)



18-24



30-36-42

ÍCONES Descrições Características Principais

Inversor 3DC



Unidades equipadas com compressor e ventiladores DC Inverter, maior eficiência, funcionamento silencioso e poupança de energia.

Funcionamento a -15°C Exterior



Possibilidade de funcionamento em modo frio ou calor com temperaturas exteriores de até -15°C.

Impulsão de ar 3D



A unidade distribui o ar de forma mais ampla graças ao novo design de impulsão.

Fornecimento de ar exterior



A unidade dispõe de polarização para conectar uma conduta de fornecimento de ar exterior para renovação de ar.

Redefinição automática



Após uma falha de energia, a unidade funcionará com os parâmetros definidos antes da falha.

Posição da lâmina de memória



A unidade irá posicionar a lâmina de saída de ar na mesma posição em que estava quando parou pela última vez.

Swing Automático



A unidade tem a função de oscilação automática da lâmina de saída de ar.

Follow Me (Siga-me)



Unidades equipadas com compressor e ventiladores DC Inverter, maior eficiência, funcionamento silencioso e poupança de energia.

Sleep (Dormir)



A unidade funcionará reduzindo ou aumentando a temperatura durante a noite para poupar energia.

Configuração de parâmetros



Unidades com a possibilidade de alterar as configurações de fábrica através de interruptores na placa PCB ou de circuito impresso da unidade interior.

Filtro de ar



A unidade está equipada com um filtro de ar electrostático para eliminar alergénios e pólen, lavável.

Desumidificação Independente



Modo de desumidificação independente (Seco)

O Meu Modo



Memorização da configuração ideal para o usuário pressionando uma tecla do controlo.

Bloqueio



O controlo remoto permite o bloqueio total ou parcial dos botões e as suas funções.

Temporizador (Programador de Horários)



Programação automática do horário para ligar e desligar o equipamento.

Programador Semanal



Programação semanal das horas de funcionamento da unidade para cada dia da semana, com o comando KJR120G.

Deteção de Perda de Refrigerante



A unidade indicará um código de avaria quando detetar a perda de refrigerante para proteger o compressor.

Turbo



O compressor e o ventilador funcionarão em capacidade máxima para atingir a temperatura desejada dentro do menor espaço de tempo possível.

Autodiagnóstico



A unidade inclui uma função de auto-diagnóstico para indicar parâmetros de funcionamento e avarias.

Cubierta de Llaves de Servicio



A unidade exterior está equipada com uma tampa para as chaves de serviço, que as protege e recolhe a água de condensação.

Códigos, modelos e preços de lista

| MODELO CONJUNTO | CÓDIGO U. EXTERIOR CÓDIGO U. INTERIOR | MODELO U. EXTERIOR MODELO U. INTERIOR | CÓDIGO CONJUNTO | PREÇO CONJUNTO |
|-----------------|--|--|-----------------|----------------|
| QZL018D8S | 910.910.0268 910.910.0277 | 38QUS018D8S 42QZL018D8S-1 | 910.910.0276 | 2.303 € |
| QZL018R8S | 910.910.0201 910.910.0227 | 38QUS018R8S 42QZL018R8S | 910.910.0254 | 2.303 € |
| QZL024R8S | 910.910.0202 910.910.0228 | 38QUS024R8S 42QZL024R8S | 910.910.0255 | 2.692 € |
| QZL030R8S* | 910.910.0271 910.910.0278 | 38QUS030R8S-1 42QZL030R8S | 910.910.0279 | 3.150 € |
| QZL036R8S | 910.910.0203 910.910.0229 | 38QUS036R8S 42QZL036R8S | 910.910.0256 | 3.583 € |
| QZL042R8S* | 910.910.0274 910.910.0280 | 38QUS042R8S 42QZL042R8S | 910.910.0281 | 4.192 € |
| KJR120G2 | COMANDO DE PAREDE OPCIONAL | | 910.910.0149 | 114 € |
| | MÓDULO WIFI OPCIONAL GAMA LIGHT COMMERCIAL | | 910.910.0099 | 195 € |

*Modelos disponíveis em breve

| SISTEMA | | QZL018-D8S | QZL018-R8S |
|--|-----|-------------------|-------------------|
| Capacidade frigorífica | kW | 5.30(2.71~5.57) | 5.20(2.60~5.60) |
| Capacidade calorífica | kW | 5.57(2.42~6.30) | 5.70(2.30~5.80) |
| Capacidade Aquecimento a -7°C | kW | 4,50 | 4,30 |
| Capacidade Aquecimento a -10°C | kW | 4,00 | 3,90 |
| Capacidade Aquecimento a -15°C | kW | 3,60 | 3,20 |
| Capacidade frigorífica do desenho | kW | 5,30 | 5,20 |
| Capacidade calorífica do desenho (média) | kW | 4,10 | 4,70 |
| Capacidade calorífica do desenho (quente) | kW | 5,00 | 4,70 |
| SEER/SCOP(média)/SCOP(mais quente) | W/W | 6.1/4.0/5.1 | 6.9/4.0/5.1 |
| Certificação energética | - | A++ / A+ / A+++ | A++ / A+ / A+++ |
| Consumo anual previsto | kWh | 304 / 1435 / 1373 | 264 / 1645 / 1290 |
| EER/COP | W/W | 3.25 / 3.71 | 3.06 / 3.77 |
| Corrente refrigeração | A | 7,2 | 7,7 |
| Consumo refrigeração | W | 1630 | 1700 |
| Corrente aquecimento | A | 6,6 | 6,8 |
| Consumo aquecimento | W | 1500 | 1500 |
| Protocolo de comunicação interno-externo D/R | - | PLC | 485 |

| UNIDADE EXTERIOR | | 38QUS018D8S | 38QUS018R8S |
|--|---------------------|-------------------------|-------------------------|
| Faixa de funcionamento a frio | °C | -15~50 | -15~50 |
| Faixa de funcionamento a calor | °C | -15~24 | -15~24 |
| Voltagem | V/Hz/Ph | 220~240V / 50Hz / 1Ph | 220~240V / 50Hz / 1Ph |
| Corrente | A | 13,5 | 10,0 |
| Consumo | W | 2950 | 2200 |
| Quantidade de refrigerante (pré-carga) | kg/TCO ² | 1.15 / 0.776 | 1,35 |
| Compressor | - | KSN140D21UFZ | KSM135D23UFZ |
| Óleo / quantidade | ml | POE VG74 / 440 | POE VG74 / 450 |
| Conexões Líquido /Gás | mm(inch) | ø6.35 / ø12.7 (¼" / ½") | ø6.35 / ø12.7 (¼" / ½") |
| Tubagem previamente carregada | m | 5 | 5 |
| Distância mínima da tubagem | m | 3 | 3 |
| Distância máxima da tubagem | m | 30 | 30 |
| Diferença máxima | m | 20 | 20 |
| Carga adicional | g/m | 12 | 12 |
| Potência sonora | dB(A) | 64 | 65 |
| Pressão sonora | dB(A) | 57 | 57 |
| Fluxo | m ³ /h | 2000 | 2100 |
| Peso (Líquido/Bruto) | kg | 33.7 / 36.6 | 35.5 / 38.5 |
| Dimensões (Largura x Profundidade x Altura) | mm | 800x333x554 | 800x333x554 |
| Dimensões embalagem (Largura x Profundidade x Altura) | mm | 920x390x625 | 920x390x615 |

| UNIDADE INTERIOR | | 42QZL018D8S-1 | 42QZL018R8 |
|--|-------------------|-----------------|-----------------|
| Consumo do ventilador | W | 96 | 100 |
| Corrente do ventilador | A | 0,94 | 1,11 |
| Potência sonora | dB(A) | 61 | 57 |
| Pressão sonora (alta/média/baixa) | dB(A) | 44 / 42 / 36 | 45 / 40 / 37 |
| Fluxo (alto/médio/baixo) | m ³ /h | 880 / 760 / 650 | 900 / 790 / 680 |
| Peso (Líquido/Bruto) | kg | 28.0 / 33.5 | 27.0 / 32.0 |
| Dimensões (Largura x Profundidade x Altura) | mm | 1068x675x235 | 1068x675x235 |
| Dimensões embalagem (Largura x Profundidade x Altura) | mm | 1145x755x318 | 1145x755x313 |

| SISTEMA | | QZL024-R8S | QZL030-R8S |
|--|---------------------|-----------------------------|-----------------------------|
| Capacidade frigorífica | kW | 7.05(3.20~7.70) | 8,87 (2,20~9,75) |
| Capacidade calorífica | kW | 7.40(2.70~8.30) | 9,30 (6,54~11,14) |
| Capacidade Aquecimento a -7°C | kW | 5,3 | 6,60 |
| Capacidade Aquecimento a -10°C | kW | 5,5 | 6,90 |
| Capacidade Aquecimento a -15°C | kW | 4,9 | 6,10 |
| Capacidade frigorífica do desenho | kW | 7,05 | 8,79 |
| Capacidade calorífica do desenho (média) | kW | 5,3 | 8,00 |
| Capacidade calorífica do desenho (quente) | kW | 4,9 | 7,00 |
| SEER/SCOP(média)/SCOP(mais quente) | W/W | 6.3 / 4.0 / 5.0 | 6,1 / 4,0 / 5,1 |
| Certificação energética | - | A++ / A+ / A++ | A++ / A+ / A+++ |
| Consumo anual previsto | kWh | 392 / 1855 / 1372 | 505 / 2830 / 1950 |
| EER/COP | W/W | 3.07 / 3.47 | 3,38 / 4,10 |
| Corrente refrigeração | A | 10,1 | 11,8 |
| Consumo refrigeração | W | 2230 | 10,6 |
| Corrente aquecimento | A | 9,7 | 2600 |
| Consumo aquecimento | W | 2130 | 2300 |
| Protocolo de comunicação interno-externo D/R | - | 485 | 485 |
| UNIDADE EXTERIOR | | | |
| | | 38QUS024R8S | 38QUS030R8S |
| Faixa de funcionamento a frio | °C | -15~50 | -15~50 |
| Faixa de funcionamento a calor | °C | -15~24 | -15~24 |
| Voltagem | V/Hz/Ph | 220~240V / 50Hz / 1Ph | 220~240V / 50Hz / 1Ph |
| Corrente | A | 13,5 | 16,5 |
| Consumo | W | 2950 | 3600,0 |
| Quantidade de refrigerante (pré-carga) | kg/TCO ² | 1.50 / 1.010 | 2.0 / 1.350 |
| Compressor | - | KTF235D22UMT | KTM240D57UMT |
| Óleo / quantidade | ml | POE RB74AF / 670 | POE VG74 / 670 |
| Conexões Líquido /Gás | mm(inch) | ø9.52 / ø15.9 (3/8" / 5/8") | ø9.52 / ø15.9 (3/8" / 5/8") |
| Tubagem | m | 5 | 5 |
| Distância mínima da tubagem | m | 3 | 3 |
| Distância máxima da tubagem | m | 50 | 50 |
| Diferença máxima | m | 25 | 25 |
| Carga adicional | g/m | 24 | 24 |
| Potência sonora | dB(A) | 67 | 67 |
| Pressão sonora | dB(A) | 61 | 61 |
| Fluxo | m ³ /h | 2700 | 3800 |
| Peso (Líquido/Bruto) | kg | 49.5 / 53.0 | 56.9 / 61.8 |
| Dimensões (Largura x Profundidade x Altura) | mm | 845x363x702 | 946x410x810 |
| Dimensões embalagem (Largura x Profundidade x Altura) | mm | 965x395x775 | 1090x500x885 |
| UNIDADE INTERIOR | | | |
| | | 42QZL024R8S | 42QZL030R8S |
| Consumo do ventilador | W | 100 | 130,0 |
| Corrente do ventilador | A | 1,11 | 1,4 |
| Potência sonora | dB(A) | 62 | 65,0 |
| Pressão sonora (alta/média/baixa) | dB(A) | 49 / 46 / 41 | 54 / 49 / 44 |
| Fluxo (alto/médio/baixo) | m ³ /h | 1200 / 1070 / 850 | 1650 / 1450 / 1250 |
| Peso (Líquido/Bruto) | kg | 27.0 / 32.0 | 31 / 36.5 |
| Dimensões (Largura x Profundidade x Altura) | mm | 1068x675x235 | 1285x675x235 |
| Dimensões embalagem (Largura x Profundidade x Altura) | mm | 1145x755x318 | 1360x755x318 |

DADOS PROVISÓRIOS
MODELOS DISPONÍVEIS EM BREVE

| SISTEMA | | QZL036-R8S | QZL042-R8S |
|--|---------------------|-----------------------------|-----------------------------|
| Capacidade frigorífica | kW | 10.50(3.90~10.70) | 12.40(2.75~13.40) |
| Capacidade calorífica | kW | 12.50(2.90~13.50) | 13.48(2.05~14.65) |
| Capacidade Aquecimento a -7°C | kW | 9,8 | 10,3 |
| Capacidade Aquecimento a -10°C | kW | 8,4 | 9,1 |
| Capacidade Aquecimento a -15°C | kW | 8,2 | 8,8 |
| Capacidade frigorífica do desenho | kW | 10,5 | 12,4 |
| Capacidade calorífica do desenho (média) | kW | 8,7 | 9,6 |
| Capacidade calorífica do desenho (quente) | kW | 10,6 | 10,7 |
| SEER/SCOP(média)/SCOP(mais quente) | W/W | 6.6 / 4.0 / 5.1 | 6.1 / 4.0 / 5.0 |
| Certificação energética | - | A++ / A+ / A+++ | A++ / A+ / A++ |
| Consumo anual previsto | kWh | 557 / 3045 / 2910 | 711 / 3385 / 3020 |
| EER/COP | W/W | 2.65 / 3.62 | 3.40/3.66 |
| Corrente refrigeração | A | 17,1 | 15,8 |
| Consumo refrigeração | W | 3830 | 3850,0 |
| Corrente aquecimento | A | 15,3 | 15,2 |
| Consumo aquecimento | W | 3450 | 3085,0 |
| Protocolo de comunicação interno-externo D/R | - | 485 | 485,0 |
| UNIDADE EXTERIOR | | | |
| | | 38QUS036R8S | 38QUS042R8S |
| Faixa de funcionamento a frio | °C | -15~50 | -15~50 |
| Faixa de funcionamento a calor | °C | -15~24 | -15~24 |
| Voltagem | V/Hz/Ph | 220~240V / 50Hz / 1Ph | 220~240V / 50Hz / 1Ph |
| Corrente | A | 21,5 | 22,5 |
| Consumo | W | 4700 | 4800,0 |
| Quantidade de refrigerante (pré-carga) | kg/TCO ² | 2.40/1.620 | 2.80/1.890 |
| Compressor | - | KTF310D43UMT | KTF310D43UMT |
| Óleo / quantidade | ml | POE VG74 / 1000 | POE VG74 / 1000 |
| Conexões Líquido /Gás | mm(inch) | ø9.52 / ø15.9 (3/8" / 5/8") | ø9.52 / ø15.9 (3/8" / 5/8") |
| Tubagem previamente carregada | m | 5 | 5 |
| Distância mínima da tubagem | m | 3 | 3 |
| Distância máxima da tubagem | m | 65 | 65 |
| Diferença máxima | m | 30 | 30 |
| Carga adicional | g/m | 24 | 24 |
| Potência sonora | dB(A) | 69 | 72 |
| Pressão sonora | dB(A) | 64 | 65 |
| Fluxo | m ³ /h | 4000 | 3600 |
| Peso (Líquido/Bruto) | kg | 67.0 / 73.5 | 73.9 / 78.9 |
| Dimensões (Largura x Profundidade x Altura) | mm | 946x410x810 | 946x410x810 |
| Dimensões embalagem (Largura x Profundidade x Altura) | mm | 1090x500x885 | 1090x500x885 |
| UNIDADE INTERIOR | | | |
| | | 42QZL036R8S | 42QZL042R8S |
| Consumo do ventilador | W | 96*2 | 96*2 |
| Corrente do ventilador | A | 1.15*2 | 1.15*2 |
| Potência sonora | dB(A) | 63 | 71,0 |
| Pressão sonora (alta/média/baixa) | dB(A) | 50 / 46 / 42 | 54 / 51 / 49 |
| Fluxo (alto/médio/baixo) | m ³ /h | 2160 / 1840 / 1430 | 2592 / 2208 / 1716 |
| Peso (Líquido/Bruto) | kg | 41.5 / 48.0 | 41.5 / 48.0 |
| Dimensões (Largura x Profundidade x Altura) | mm | 1650x675x235 | 1650x675x235 |
| Dimensões embalagem (Largura x Profundidade x Altura) | mm | 1725x755x318 | 1725x755x318 |

DADOS PROVISÓRIOS
MODELOS DISPONÍVEIS EM BREVE

Gama Solo-Teto QZL-R8T 3Ph



CAPACIDADE NOMINAL: ARREFECIMENTO OU REFRIGERAÇÃO: 10,5 A 15,4 KW - AQUECIMENTO: 11,6 A 18,0 KW



WIFI
(Opcional)



(Opcional)



36



48-60

ÍCONES Descrições Características Principais

Inversor 3DC



Unidades equipadas com compressor e ventiladores DC Inverter, maior eficiência, funcionamento silencioso e poupança de energia.

Funcionamento a -15°C Exterior



Possibilidade de funcionamento em modo frio ou calor com temperaturas exteriores de até -15°C.

Impulsão de ar 3D



A unidade distribui o ar de forma mais ampla graças ao novo design de impulsão.

Fornecimento de ar exterior



A unidade dispõe de polarização para conectar uma conduta de fornecimento de ar exterior para renovação de ar.

Redefinição automática



Após uma falha de energia, a unidade funcionará com os parâmetros definidos antes da falha.

Posição da lâmina de memória



A unidade irá posicionar a lâmina de saída de ar na mesma posição em que estava quando parou pela última vez.

Swing Automático



A unidade tem a função de oscilação automática da lâmina de saída de ar.

Follow Me (Siga-me)



Unidades equipadas com compressor e ventiladores DC Inverter, maior eficiência, funcionamento silencioso e poupança de energia.

Sleep (Dormir)



A unidade funcionará reduzindo ou aumentando a temperatura durante a noite para poupar energia.

Configuração de parâmetros



Unidades com a possibilidade de alterar as configurações de fábrica através de interruptores na placa PCB ou de circuito impresso da unidade interior.

Filtro de ar



A unidade está equipada com um filtro de ar electrostático para eliminar alergénios e pólen, lavável.

Desumidificação Independente



Modo de desumidificação independente (Seco)

O Meu Modo



Memorização da configuração ideal para o usuário pressionando uma tecla do controlo.

Bloqueio



O controlo remoto permite o bloqueio total ou parcial dos botões e as suas funções.

Temporizador (Programador de Horários)



Programação automática do horário para ligar e desligar o equipamento.

Programador Semanal



Programação semanal das horas de funcionamento da unidade para cada dia da semana, com o comando KJR120G.

Deteção de Perda de Refrigerante



A unidade indicará um código de avaria quando detetar a perda de refrigerante para proteger o compressor.

Turbo



O compressor e o ventilador funcionarão em capacidade máxima para atingir a temperatura desejada dentro do menor espaço de tempo possível.

Autodiagnóstico



A unidade inclui uma função de auto-diagnóstico para indicar parâmetros de funcionamento e avarias.

Cubierta de Llaves de Servicio



A unidade exterior está equipada com uma tampa para as chaves de serviço, que as protege e recolhe a água de condensação.

Códigos, modelos e preços de lista

| MODELO CONJUNTO | CÓDIGO U. EXTERIOR CÓDIGO U. INTERIOR | MODELO U. EXTERIOR MODELO U. INTERIOR | CÓDIGO CONJUNTO | PREÇO CONJUNTO |
|-----------------|--|--|-----------------|----------------|
| QZL036R8T | 910.910.0204 910.910.0229 | 38QUS036R8T 42QZL036R8S | 910.910.0257 | 3.982 € |
| QZL048R8T | 910.910.0205 910.910.0230 | 38QUS048R8T 42QZL048R8S | 910.910.0258 | 4.872 € |
| QZL060R8T | 910.910.0206 910.910.0231 | 38QUS060R8T 42QZL060R8S | 910.910.0259 | 5.228 € |
| KJR120G2 | COMANDO DE PAREDE OPCIONAL | | 910.910.0149 | 114 € |
| | MÓDULO WIFI OPCIONAL GAMA LIGHT COMMERCIAL | | 910.910.0099 | 195 € |

| SISTEMA | | QZL036-R8T | QZL048-R8T | QZL060-R8T |
|--|-----|-------------------|-------------------|-------------------|
| Capacidade frigorífica | kW | 10.50(3.90~11.20) | 14.00(4.90~15.10) | 15.40(5.20~17.00) |
| Capacidade calorífica | kW | 10.80(2.80~13.90) | 15.60(3.80~18.00) | 18.00(4.30~19.60) |
| Capacidade Aquecimento a -7°C | kW | 9,70 | 11,10 | 11,50 |
| Capacidade Aquecimento a -10°C | kW | 8,30 | 10,50 | 11,10 |
| Capacidade Aquecimento a -15°C | kW | 8,20 | 8,60 | 9,90 |
| Capacidade frigorífica do desenho | kW | 10,50 | 14,00 | 15,40 |
| Capacidade calorífica do desenho (média) | kW | 8,70 | 11,10 | 11,80 |
| Capacidade calorífica do desenho (quente) | kW | 9,00 | 12,10 | 12,30 |
| SEER/SCOP(média)/SCOP(mais quente) | W/W | 6.5 / 4.0 / 5.1 | 6.1 / 4.0 / 4.8 | 6.1 / 4.0 / 5.1 |
| Certificação energética | - | A+*/A+ / A+++ | A++ / A+ / A++ | A++ / A+ / A+++ |
| Consumo anual previsto | kWh | 565 / 3045 / 2471 | 803 / 3885 / 3529 | 884 / 4130 / 3376 |
| EER/COP | W/W | 2.80 / 3.65 | 2.55 / 2.85 | 2.55 / 2.95 |
| Corrente aquecimento | A | 6,7 | 9,1 | 10,1 |
| Corrente refrigeração | W | 4000 | 5500 | 6050 |
| Consumo refrigeração | A | 5,1 | 8,2 | 10,2 |
| Consumo aquecimento | W | 2950 | 5030 | 6100 |
| Protocolo de comunicação interno-externo D/R | - | 485 | 485 | 485 |

| UNIDADE EXTERIOR | | 38QUS036R8T | 38QUS048R8T | 38QUS060R8T |
|--|---------------------|-----------------------------|-----------------------------|-----------------------------|
| Faixa de funcionamento a frio | °C | -15~50 | -15~50 | -15~50 |
| Faixa de funcionamento a calor | °C | -15~24 | -15~24 | -15~24 |
| Voltagem | V/Hz/Ph | 380~415V / 50Hz / 3Ph | 380~415V / 50Hz / 3Ph | 380~415V / 50Hz / 3Ph |
| Corrente | A | 10,0 | 11,2 | 14,0 |
| Consumo | W | 5600 | 6200 | 7500 |
| Quantidade de refrigerante (pré-carga) | kg/TCO ² | 2.40/1.620 | 2.80/1.890 | 2.95/1.990 |
| Compressor | - | KTF310D43UMT | KTQ420D1UMU | KTQ420D1UMU |
| Óleo / quantidade | ml | POE VG74/1000 | POE VG74 / 1400 | POE VG74 / 1400 |
| Conexões Líquido / Gás | mm(inch) | ø9.52 / ø15.9 (3/8" / 5/8") | ø9.52 / ø15.9 (3/8" / 5/8") | ø9.52 / ø15.9 (3/8" / 5/8") |
| Tubagem previamente carregada | m | 5 | 5 | 5 |
| Distância mínima da tubagem | m | 3 | 3 | 3 |
| Distância máxima da tubagem | m | 65 | 65 | 65 |
| Diferença máxima | m | 30 | 30 | 30 |
| Carga adicional | g/m | 24 | 24 | 24 |
| Potência sonora | dB(A) | 69 | 75 | 77 |
| Pressão sonora | dB(A) | 64 | 66 | 66 |
| Fluxo | m ³ /h | 4000 | 7500 | 7500 |
| Peso (Líquido/Bruto) | kg | 81.5 / 87.0 | 107.0 / 120.0 | 112.0 / 125.0 |
| Dimensões (Largura x Profundidade x Altura) | mm | 946x410x810 | 952x415x1333 | 952x415x1333 |
| Dimensões embalagem (Largura x Profundidade x Altura) | mm | 1090x500x885 | 1095x495x1480 | 1095x495x1480 |

| UNIDADE INTERIOR | | 42QZL036R8S | 42QZL048R8S | 42QZL060R8S |
|--|-------------------|--------------------|--------------------|--------------------|
| Consumo do ventilador | W | 96*2 | 96*2 | 90*2 |
| Corrente do ventilador | A | 1.15*2 | 0.85*2 | 0.75*2 |
| Potência sonora | dB(A) | 63 | 66 | 68 |
| Pressão sonora (alta/média/baixa) | dB(A) | 50 / 46 / 42 | 54 / 50 / 46 | 54 / 47 / 43 |
| Fluxo (alto/médio/baixo) | m ³ /h | 2160 / 1840 / 1430 | 2330 / 1930 / 1420 | 2450 / 1830 / 1430 |
| Peso (Líquido/Bruto) | kg | 41.5 / 48.0 | 41.2 / 47.6 | 41.4 / 47.8 |
| Dimensões (Largura x Profundidade x Altura) | mm | 1650x675x235 | 1650x675x235 | 1650x675x235 |
| Dimensões embalagem (Largura x Profundidade x Altura) | mm | 1725x755x318 | 1725x755x318 | 1725x755x318 |

Unidade de piso vertical QFD-R8T 3Ph



CAPACIDADE NOMINAL: ARREFECIMENTO OU REFRIGERAÇÃO:
14,6KW - AQUECIMENTO: 16,1 KW



ÍCONES Descrições Características Principais

Inversor 3DC



Unidades equipadas com compressor e ventiladores DC Inverter, maior eficiência, funcionamento silencioso e poupança de energia.

Funcionamento a 15°C Exterior



Possibilidade de funcionamento em modo frio ou calor com temperaturas exteriores de até -15°C.

Fornecimento de ar exterior



A unidade dispõe de polarização para conectar uma conduta de fornecimento de ar exterior para renovação de ar.

Redefinição automática



Após uma falha de energia, a unidade funcionará com os parâmetros definidos antes da falha.

Posição da lâmina de memória



A unidade irá posicionar a lâmina de saída de ar na mesma posição em que estava quando parou pela última vez.

Swing Automático



A unidade tem a função de oscilação automática da lâmina de saída de ar.

Follow Me (Siga-me)



A unidade irá medir a temperatura do controlo remoto para maior conforto, seguindo literalmente o usuário.

Sleep (Dormir)



A unidade funcionará reduzindo ou aumentando a temperatura durante a noite para poupar energia.

Filtro de ar



A unidade está equipada com um filtro de ar electrostático para eliminar alergénios e pólen, lavável.

Desumidificação Independente



Modo de desumidificação independente (Seco)

O Meu Modo



Memorização da configuração ideal para o usuário pressionando uma tecla do controlo.

Bloqueio



O controlo remoto permite o bloqueio total ou parcial dos botões e as suas funções.

Temporizador (Programador de Horários)



Programação automática do horário para ligar e desligar o equipamento.

Detección Pérdida de Refrigerante



A unidade indicará um código de avaria quando detetar a perda de refrigerante para proteger o compressor.

Turbo



O compressor e o ventilador funcionarão em capacidade máxima para atingir a temperatura desejada dentro do menor espaço de tempo possível.

Autodiagnóstico



A unidade inclui uma função de diagnóstico automático para indicar parâmetros de funcionamento e avarias.

Tampa da chave de serviço



A unidade exterior está equipada com uma tampa para as chaves de serviço, que as protege e recolhe a água de condensação.

Múltiplas possibilidades de conexão



Múltiplas possibilidades de conexão para tubos de refrigerante, electricidade e drenagem. Lateral, interior e posterior.

Flecha de Impulsão de ar



A unidade impulsiona o ar até 12 metros de distância graças ao maior diâmetro da turbina do ventilador

Códigos, modelos e preços de lista

| MODELO CONJUNTO | CÓDIGO U. EXTERIOR CÓDIGO U. INTERIOR | MODELO U. EXTERIOR MODELO U. INTERIOR | CÓDIGO CONJUNTO | PREÇO CONJUNTO |
|-----------------|--|--|-----------------|----------------|
| QFD048R8T | 910.910.0205 910.910.0283 | 38QUS048R8T 42QFD048R8S | 910.910.0282 | 4.163 € |

| SISTEMA | | QFD048-R8T |
|--|-----|--------------------|
| Capacidade frigorífica | kW | 14.60 (4.95~15.45) |
| Capacidade calorífica | kW | 16.10 (4.40~18.50) |
| Capacidade Aquecimento a -7°C | kW | 13,4 |
| Capacidade Aquecimento a -10°C | kW | 11,3 |
| Capacidade Aquecimento a -15°C | kW | 10 |
| Capacidade frigorífica do desenho | kW | 14,60 |
| Capacidade calorífica do desenho (média) | kW | 11,00 |
| Capacidade calorífica do desenho (quente) | kW | 11,80 |
| SEER/SCOP(média)/SCOP(mais quente) | W/W | 6.1 / 4.0 / 5.1 |
| Certificação energética | - | A++ / A+ / A+++ |
| Consumo anual previsto | kWh | 838 / 3850 / 3240 |
| EER/COP | W/W | 2.81 / 3.10 |
| Corrente refrigeração | A | 8 |
| Consumo refrigeração | W | 5195 |
| Corrente aquecimento | A | 8,5 |
| Consumo aquecimento | W | 5200 |
| Protocolo de comunicação interno-externo D/R | - | 485 |

| UNIDADE EXTERIOR | | 38QUS048R8T |
|--|---------------------|-----------------------------|
| Faixa de funcionamento a frio | °C | -15~50 |
| Faixa de funcionamento a calor | °C | -15~24 |
| Voltagem | V/Hz/Ph | 380~415V / 50Hz / 3Ph |
| Corrente | A | 11,2 |
| Consumo | W | 6200 |
| Quantidade de refrigerante (pré-carga) | kg/TCO ² | 2.80/1.890 |
| Compressor | - | KTQ420D1UMU |
| Óleo / quantidade | ml | POE VG74 / 1400 |
| Conexões Líquido /Gás | mm(inch) | ø9.52 / ø15.9 (3/8" / 5/8") |
| Tubagem previamente carregada | m | 5 |
| Distância mínima da tubagem | m | 3 |
| Distância máxima da tubagem | m | 65 |
| Diferença máxima | m | 30 |
| Carga adicional | g/m | 24 |
| Potência sonora | dB(A) | 75 |
| Pressão sonora | dB(A) | 66 |
| Fluxo | m ³ /h | 7500 |
| Peso (Líquido/Bruto) | kg | 107.0 / 120.0 |
| Dimensões (Largura x Profundidade x Altura) | mm | 952x415x1333 |
| Dimensões embalagem (Largura x Profundidade x Altura) | mm | 1095x495x1480 |

| UNIDADE INTERIOR | | 42QFD048R8S |
|--|-------------------|--------------------|
| Consumo do ventilador | W | 210 |
| Corrente do ventilador | A | 1,77 |
| Potência sonora | dB(A) | 66 |
| Pressão sonora (alta/média/baixa) | dB(A) | 55 / 53 / 51.5 |
| Fluxo (alto/médio/baixo) | m ³ /h | 2413 / 2222 / 2027 |
| Peso (Líquido/Bruto) | kg | 58.4 / 77.1 |
| Dimensões (Largura x Profundidade x Altura) | mm | 1935x629x456 |
| Dimensões embalagem (Largura x Profundidade x Altura) | mm | 2055x750x575 |

Gama Consola QZA-D8S



CAPACIDADE NOMINAL: ARREFECIMENTO OU REFRIGERAÇÃO:
3,5KW - AQUECIMENTO: 3,8KW



(Opcional)



ÍCONES Descrições Características Principais

Tampa da chave de serviço



A unidade exterior está equipada com uma tampa para as chaves de serviço, que as protege e recolhe a água de condensação.

Inversor 3DC



Unidades equipadas com compressor e ventiladores DC Inverter, maior eficiência, funcionamento silencioso e poupança de energia.

Funcionamento a -10°C Exterior



Possibilidade de funcionamento em modo frio com temperaturas exteriores de até -10°C (em calor até -15°C).

Saída Dupla de Ar



A unidade pode descarregar ar pela parte superior e/ou pela parte inferior.

Retorno Quádruplo do ar



A unidade devolve o ar condicionado em quatro posições.

Redefinição automática



Após uma falha de energia, a unidade funcionará com os parâmetros definidos antes da falha.

Posição da lâmina de memória



A unidade irá posicionar a lâmina de saída de ar na mesma posição em que estava quando parou pela última vez.

Swing Automático



A unidade tem a função de oscilação automática da lâmina de saída de ar.

Follow Me (Siga-me)



A unidade irá medir a temperatura do controlo remoto para maior conforto, seguindo literalmente o usuário.

Sleep (Dormir)



A unidade funcionará reduzindo ou aumentando a temperatura durante a noite para poupar energia.

Configuração de parâmetros



Unidades com a possibilidade de alterar as configurações de fábrica através de interruptores na placa PCB ou de circuito impresso da unidade interior.

Filtro de ar



A unidade está equipada com um filtro de ar electrostático para eliminar alergénios e pólen, lavável.

Desumidificação Independente



Modo de Desumidificação Independente (Seco).

O Meu Modo



Memorização da configuração ideal para o usuário pressionando uma tecla do controlo.

Bloqueio



O controlo remoto permite o bloqueio total ou parcial dos botões e as suas funções.

Temporizador (Programador de Horários)



Programação automática do horário para ligar e desligar o equipamento.

Deteção de Perda de Refrigerante



A unidade indicará um código de avaria quando detetar a perda de refrigerante para proteger o compressor.

Turbo



O compressor e o ventilador funcionarão na capacidade máxima para atingir a temperatura desejada dentro do menor espaço de tempo possível.

Diagnóstico automático



A unidade inclui uma função de auto-diagnóstico para indicar parâmetros de funcionamento e avarias.

Códigos, modelos y precios de lista

| MODELO CONJUNTO | CÓDIGO U. EXTERIOR CÓDIGO U. INTERIOR | MODELO U. EXTERIOR MODELO U. INTERIOR | CÓDIGO CONJUNTO | PREÇO CONJUNTO |
|-----------------|--|--|-----------------|----------------|
| QZA012-D8S | 910.910.0263 910.910.0226 | 38QUS012D8S 42QZA012D8S | 910.910.0284 | 1.213 € |
| KJR12B | COMANDO DE PAREDE OPCIONAL | | 910.910.0032 | 79 € |

SISTEMA

QZA012-D8S

| | | |
|--|-----|-------------------|
| Capacidade frigorífica | kW | 3,50 |
| Capacidade calorífica | kW | 3,80 |
| Capacidade frigorífica do desenho | kW | 3,50 |
| Capacidade calorífica do desenho (quente) | kW | 3,20 |
| SEER/SCOP(média)/SCOP(mais quente) | W/W | 7,7 / 4,3 / 4,7 |
| Certificação energética | - | A++ / A+ / A++ |
| Consumo anual previsto | kWh | 160 / 1042 / 1016 |
| EER/COP | W/W | 2,99 / 3,46 |
| Corrente refrigeração | A | 5,2 |
| Consumo refrigeração | W | 1170 |
| Corrente aquecimento | A | 4,8 |
| Consumo aquecimento | W | 1100 |
| Protocolo de comunicação interno-externo D/R | - | PLC |

UNIDADE EXTERIOR

38QUS012D8S

| | | |
|--|---------------------|-------------------------|
| Faixa de funcionamento a frio | °C | -15~50 |
| Faixa de funcionamento a calor | °C | -15~24 |
| Voltagem | V/Hz/Ph | 220~240V / 50Hz / 1Ph |
| Corrente | A | 10,00 |
| Consumo | W | 2350,00 |
| Quantidade de refrigerante (pré-carga) | kg/TCO ² | 0.87/0.588 |
| Compressor | - | KTN110D42UFZ |
| Óleo / quantidade | ml | POE VG74/350 |
| Conexões Líquido /Gás | mm(inch) | ø6.35 / ø9.52 (¼" / ⅜") |
| Tubagem previamente carregada | m | 5,00 |
| Distância mínima da tubagem | m | 3,00 |
| Distância máxima da tubagem | m | 25,00 |
| Diferença máxima | m | 10,00 |
| Carga adicional | g/m | 12,00 |
| Potência sonora | dB(A) | 63,00 |
| Pressão sonora | dB(A) | 56,00 |
| Fluxo | m ³ /h | 2000,00 |
| Peso (Líquido/Bruto) | kg | 34.7 / 37.5 |
| Dimensões (Largura x Profundidade x Altura) | mm | 800x333x554 |
| Dimensões embalagem (Largura x Profundidade x Altura) | mm | 920x390x625 |

UNIDADE INTERIOR

42QZA012D8S

| | | |
|---|-------------------|-----------------|
| Consumo do ventilador | W | 67 |
| Corrente do ventilador | A | 0,60 |
| Potência sonora | dB(A) | 58 |
| Pressão sonora (alta/média/baixa) | dB(A) | 43 / 41,5 / 35 |
| Fluxo (alto/médio/baixo) | m ³ /h | 512 / 480 / 370 |
| Peso (Líquido/Bruto) | kg | 14,8 / 17,3 |
| Dimensões (Largura x Profundidade x Altura) | mm | 700x210x600 |



GAMA DE EQUIPAMENTOS RLC R-32



Gama Multi Split R-32

Multis exteriores 38QUS-D8S



CAPACIDADE NOMINAL: ARREFECIMENTO OU REFRIGERAÇÃO:
4,1 A 12,0KW - AQUECIMENTO: 4.4 A 12.0KW



38QUS014D8S2
38QUS018D8S2-1



38QUS021D8S3
38QUS027D8S3-1



38QUS028D8S4
38QUS036D8S4
38QUS042D8S5

ÍCONES Descrições Características Principais

Funcionamento a -10°C Exterior



Possibilidade de funcionamento em modo frio com temperaturas exteriores de até -10°C (em calor até -15°C).

Auto-diagnóstico



A unidade inclui uma função de auto-diagnóstico para indicar parâmetros de funcionamento e avarias.

Instalação simples



A unidade é fácil de instalar para uma utilização rápida.

Correção automática de conexões



A unidade de condensação multisplit inclui uma função de conexão auto-corrível para facilitar a instalação.

Rearme Automático



Após uma falha de energia, a unidade funcionará com os parâmetros definidos antes.

Cubierta de Llaves de Servicio



A unidade exterior está equipada com uma tampa para as chaves de serviço, que as protege e recolhe a água de condensação.

Códigos, modelos e preços de lista

| UNIDADES | MODELO | CÓDIGO | PREÇO |
|----------|----------------|--------------|---------|
| 2 X 1 | 38QUS014D8S2 | 910.910.0285 | 1.099 € |
| 2 X 1 | 38QUS018D8S2-1 | 910.910.0207 | 1.400 € |
| 3 X 1 | 38QUS021D8S3 | 910.910.0286 | 1.590 € |
| 3 X 1 | 38QUS027D8S3-1 | 910.910.0208 | 2.188 € |
| 4 X 1 | 38QUS028D8S4 | 910.910.0287 | 2.575 € |
| 4 X 1 | 38QUS036D8S4 | 910.910.0209 | 2.835 € |
| 5 X 1 | 38QUS042D8S5 | 910.910.0210 | 3.945 € |

UNIDADE EXTERIOR
38QUS014D8S2
38QUS018D8S2-1

| | | | | |
|---|--|--------------------|--------------------------|---------------------------|
| Capacidade nominal (Mín.~Máx.) | Frigorífica | kW | 4,10 | 5,20 |
| | Calorífica | kW | 4,40 | 5,60 |
| Capacidade de Design Refrigeração | | kW | 4,10 | 5,20 |
| Capacidade de Design Aquecimento (Z. Média) | | kW | 3,70 | 4,40 - 4,80 |
| Faixa de funcionamento | Frio | °C | -10°C~+50°C | -10°C~+50°C |
| | Calor | °C | -15°C~+24°C | -15°C~+24°C |
| SEER / SCOP Z. Média | | W/W | 6,8 / 4,0 | 5,9 / 3,8 - 6,7 / 3,8 |
| Rótulo de eficiência sazonal | Frio / Calor Z. Média | | A++ / A+ | A+ / A - A++ / A |
| Consumo Anual previsto | | kWh | 212 / 1295 | 271 / 1768 - 308 / 1621 |
| Refrigerante R32 | Carga prévia Kg / PCA / TCO ² eq. | | 0,90 / 675 / 0,61 | 1,30 / 675 / 0,88 |
| | Comprimento máx. Carregamento prévio | mt | 15 | 15 |
| | Carga adicional | g/m | 12 | 12 |
| Tubagens frigoríficas | L. Líquido | mm (pol.) | 2 x ø6.35 (¼") | 2 x ø6.35 (¼") |
| | L. Gás | mm (pol.) | 2 x ø9.52 (¾") | 2 x ø9.52 (¾") |
| | Long. Mínimo/Circ. | mt | 3 | 3 |
| | Long. Máximo Total | mt | 40 | 40 |
| | Long. Máxima 1 Circuito | mt | 25 | 25 |
| | Diferença máx. de nível UC-UE ** | mt | 15 | 15 |
| | Diferença máx. de nível UE-UE | mt | 10 | 10 |
| | Dispositivo de Expansão | | | Válvula Exp El. + Capilar |
| Fonte de Alimentação Elétrica | Voltagem / Hz / N°F | | 220-240V / 50Hz / 1F | 220-240V / 50Hz / 1F |
| Protocolo Comunicação | | | PLC | PLC |
| Corrente | Nom. Refrigeração ou arrefec. | A | 5,9 | 7,8 - 8,2 |
| | Nom. Aquecimento | A | 5,3 | 6,6 - 7,0 |
| | Máxima | A | 11,5 | 12,0 |
| Consumo | Nom. Refrigeração ou arrefec. | W | 1270 | 1710 - 1870 |
| | Nom. Aquecimento | W | 1200 | 1450 - 1600 |
| | Máximo | W | 2650 | 2300 |
| Cabos | Unidades de Interconexão | Nxømm ² | 3x1,5mm ² + T | 3x1,5mm ² + T |
| | Fonte de Alimentação | Nxømm ² | 3x2,5mm ² | 3x2,5mm ² |
| Compressor | Elétrica (Un. Cond.) | Qtd./Tipo | 1 - Rotativo | 1 - Rotativo |
| | | Modelo | KSN140D21UFZ | KSM135D23UFZ |
| | | Óleo/MI | POE VG74 / 440 | POE VG74 / 450 |
| Ventilador | | Quantidade | 1 | 1 |
| Fluxo de ar | | m ³ /h | 2200 | 2200 |
| Potência sonora | | dB(A) | 57 | 57 |
| Pressão sonora | | dB(A) | 64 | 65 |
| Peso líquido | | kg | 31,6 | 36,0 |
| L x P x A | | mm | 800x333x554 | 800x333x554 |

UNIDADE EXTERIOR
38QUS021D8S3
38QUS027D8S3-1

| | | | | |
|---|--|--------------------|---------------------------|---------------------------------|
| Capacidade nominal (Mín.-Máx.) | Frigorífica | kW | 6,15 | 7,60 - 7,70 |
| | Calorífica | kW | 6,59 | 8,10 - 7,90 |
| Capacidade de Design Refrigeração | | kW | 6,10 | 7,60 - 7,70 |
| Capacidade de Design Aquecimento (Z. Média) | | kW | 5,40 | 5,70 - 5,80 |
| Faixa de funcionamento | Frio | °C | -10°C~+50°C | -10°C~+50°C |
| | Calor | °C | -15°C~+24°C | -15°C~+24°C |
| SEER / SCOP Z. Média | | W/W | 6,5 / 4,0 | 5,7 / 3,8 - 6,3 / 4,0 |
| Rótulo de eficiência sazonal | Frio / Calor Z. Média | | A++ / A+ | A+ / A - A++ / A+ |
| Consumo Anual previsto | Frio / Calor Z. Média | kWh | 329 / 1890 | 428 / 2030 - 473 / 2100 |
| Refrigerante R32 | Carga prévia Kg / PCA / TCO ² eq. | | 1,40 / 675 / 0,95 | 1,57 / 675 / 1,06 |
| | Comprimento máx. Carregamento prévio | mt | 22,5 | 22,5 |
| Tubagens frigoríficas | Carga adicional | g/m | 12 | 12 |
| | L. Líquido | mm (pol.) | 3 x ø6.35 (¼") | 3 x ø6.35 (¼") |
| | L. Gás | mm (pol.) | 3 x ø9.52 (¾") | 3 x ø9.52 (¾") |
| | Long. Mínimo/Circ. | mt | 3 | 3 |
| | Long. Máximo Total | mt | 60 | 60 |
| | Long. Máxima 1 Circuito | mt | 30 | 30 |
| | Diferença máx. de nível UC-UE ** | mt | 15 | 15 |
| | Diferença máx. de nível UE-UE | mt | 10 | 10 |
| Dispositivo de Expansão | | | Válvula Exp El. + Capilar | Válvula Exp El. + Capilar |
| Fonte de Alimentação Elétrica | Voltagem / Hz / N°F | | 220-240V / 50Hz / 1F | 220-240V / 50Hz / 1F |
| Protocolo Comunicação | | | PLC | PLC |
| Corrente | Nom. Refrigeração ou arrefec. | A | 9,0 | 11,5 - 11,8 |
| | Nom. Aquecimento | A | 8,1 | 9,1 - 11,2 |
| | Máxima | A | 15,5 | 15,0 |
| Consumo | Nom. Refrigeração ou arrefec. | W | 1900 | 2540 - 2560 |
| | Nom. Aquecimento | W | 1770 | 2040 - 2440 |
| | Máximo | W | 3300 | 3100 |
| Cabos | Unidades de Interconexão | Nxømm ² | 3x1,5mm ² + T | 3x1,5mm ² + T |
| | Fonte de Alimentação | Nxømm ² | 3x2,5mm ² | 3x2,5mm ² |
| Compressor | Elétrica (Un. Cond.) | Qtd./Tipo | 1 - Rotativo | 1 - 1 - Cilindro duplo rotativo |
| | | Modelo | KSN140D21UFZ | KTF235D22UMT |
| | | Óleo/MI | POE VGRB74 / 440 | POE RB74AF / 670 |
| | | Quantidade | 1 | 1 |
| Ventilador | | | | |
| Fluxo de ar | | m ³ /h | 2700 | 2700 |
| Potência sonora | | dB(A) | 57,5 | 60 |
| Pressão sonora | | dB(A) | 66 | 68 |
| Peso líquido | | kg | 46,8 | 54,5 |
| L x P x A | | mm | 845x363x702 | 845x363x702 |







| UNIDADE EXTERIOR | | | 38QUS028D8S4 | 38QUS036D8S4 |
|---|--|--------------------|---------------------------------|---------------------------------|
| Capacidade nominal (Mín.-Máx.) | Frigorífica | kW | 8,20 | 10,10 - 10,20 |
| | Calorífica | kW | 8,80 | 10,70 - 11,00 |
| Capacidade de Design Refrigeração | | kW | 8,20 | 10,10 - 10,20 |
| Capacidade de Design Aquecimento (Z. Média) | | kW | 6,50 | 8,10 - 8,80 |
| Faixa de funcionamento | Frio | °C | -10°C~+50°C | -10°C~+50°C |
| | Calor | °C | -15°C~+24°C | -15°C~+24°C |
| SEER / SCOP Z. Média | | W/W | 7,0 / 4,0 | 5,7 / 3,8 - 6,5 / 3,8 |
| Rótulo de eficiência sazonal | Frio / Calor Z. Média | | A++ / A+ | A+ / A - A++ / A |
| Consumo Anual previsto | Frio / Calor Z. Média | kWh | 410 / 2275 | 550 / 3242 - 620 / 2984 |
| Refrigerante R32 | Carga prévia Kg / PCA / TCO ² eq. | | 2,10 / 675 / 1,42 | 2,10 / 675 / 1,42 |
| | Comprimento máx. Carregamento prévio | mt | 30 | 30 |
| | Carga adicional | g/m | 12 | 12 |
| Tubagens frigoríficas | L. Líquido | mm (pol.) | 4 x ø6.35 (¼") | 4 x ø6.35 (¼") |
| | L. Gás | mm (pol.) | 3 x ø9.52 (¾") + 1 x ø12.7 (½") | 3 x ø9.52 (¾") + 1 x ø12.7 (½") |
| | Long. Mínimo/Circ. | mt | 3 | 3 |
| | Long. Máximo Total | mt | 80 | 80 |
| | Long. Máxima 1 Circuito | mt | 35 | 35 |
| | Diferença máx. de nível UC-UE ** | mt | 15 | 15 |
| | Diferença máx. de nível UE-UE | mt | 10 | 10 |
| | Dispositivo de Expansão | | | Válvula Exp El. + Capilar |
| Fonte de Alimentação Elétrica | Voltagem / Hz / N°F | | 220-240V / 50Hz / 1F | 220-240V / 50Hz / 1F |
| Protocolo Comunicação | | | PLC | PLC |
| Corrente | Nom. Refrigeração ou arrefec. | A | 10,9 | 15,9 - 16,2 |
| | Nom. Aquecimento | A | 10,4 | 13,7 - 14,4 |
| | Máxima | A | 19,0 | 21,5 |
| Consumo | Nom. Refrigeração ou arrefec. | W | 2500 | 3600 - 3680 |
| | Nom. Aquecimento | W | 2400 | 3090 - 3230 |
| | Máximo | W | 4150 | 4600 |
| Cabos | Unidades de Interconexão | Nxømm ² | 3x1,5mm ² + T | 3x1,5mm ² + T |
| | Fonte de Alimentação | Nxømm ² | 3x4,0mm ² | 3x4,0mm ² |
| Compressor | Elétrica (Un. Cond.) | Qtd./Tipo | 1 - Cilindro duplo rotativo | 1 - Cilindro duplo rotativo |
| | | Modelo | KTM240D57UMT | KTF310D43UMT |
| | | Óleo/MI | POE VG74 / 670 | POE VG74 / 1000 |
| Ventilador | | Quantidade | 1 | 1 |
| | Fluxo de ar | m ³ /h | 4000 | 4000 |
| Potência sonora | | dB(A) | 61 | 64 |
| Pressão sonora | | dB(A) | 69 | 70 |
| Peso líquido | | kg | 62,1 | 69,0 |
| L x P x A | | mm | 946x410x810 | 946x410x810 |

UNIDADE EXTERIOR
38QUS042D8S5

| | | | |
|---|--|--------------------|---------------------------------|
| Capacidade nominal (Mín.-Máx.) | Frigorífica | kW | 12,00 |
| | Calorífica | kW | 11,70 - 12,00 |
| Capacidade de Design Refrigeração | | kW | 12,00 |
| Capacidade de Design Aquecimento (Z. Média) | | kW | 9,10 - 9,20 |
| Faixa de funcionamento | Frio | °C | -10°C~+50°C |
| | Calor | °C | -15°C~+24°C |
| SEER / SCOP Z. Média | | W/W | 5,7 / 3,8 - 6,8 / 3,8 |
| Rótulo de eficiência sazonal | Frio / Calor Z. Média | | A+ / A - A++ / A |
| Consumo Anual previsto | Frio / Calor Z. Média | kWh | 618 / 3390 - 737 / 3389 |
| Refrigerante R32 | Carga prévia Kg / PCA / TCO ² eq. | | 2,40 / 675 / 1,62 |
| | Comprimento máx. Carregamento prévio | mt | 30 |
| | Carga adicional | g/m | 12 |
| Tubagens frigoríficas | L. Líquido | mm (pol.) | 5 x ø6.35 (¼") |
| | L. Gás | mm (pol.) | 4 x ø9.52 (⅜") + 1 x ø12.7 (½") |
| | Long. Mínimo/Circ. | mt | 3 |
| | Long. Máximo Total | mt | 80 |
| | Long. Máxima 1 Circuito | mt | 35 |
| | Diferença máx. de nível UC-UE ** | mt | 15 |
| | Diferença máx. de nível UE-UE | mt | 10 |
| Dispositivo de Expansão | | | Válvula Exp El. + Capilar |
| Fonte de Alimentação Elétrica | Voltagem / Hz / N°F | | 220-240V / 50Hz / 1F |
| Protocolo Comunicação | | | PLC |
| Corrente | Nom. Refrigeração ou arrefec. | A | 17,2 - 18,0 |
| | Nom. Aquecimento | A | 14,0 - 14,6 |
| | Máxima | A | 22,0 |
| Consumo | Nom. Refrigeração ou arrefec. | W | 3890 - 4060 |
| | Nom. Aquecimento | W | 3140 - 3280 |
| | Máximo | W | 4700 |
| Cabos | Unidades de Interconexão | Nxømm ² | 3x1,5mm ² + T |
| | Fonte de Alimentação | Nxømm ² | 3x4,0mm ² |
| Compressor | Elétrica (Un. Cond.) | Qtd./Tipo | 1 - Cilindro duplo rotativo |
| | | Modelo | KTF310D43UMT |
| | | Óleo/MI | POE VG74 / 1000 |
| Ventilador | | Quantidade | 1 |
| Fluxo de ar | | m ³ /h | 3850 |
| Potência sonora | | dB(A) | 64 |
| Pressão sonora | | dB(A) | 73 |
| Peso líquido | | kg | 73,5 |
| L x P x A | | mm | 946x410x810 |

Mapa de Gamas



| Unidade de Condensação Kw* | Kw* | Kw* | High Wall | kW | Cassette 60X60 | kW | Piso-Teto | kW | Consola | kW | Conduatas | kW |
|--|-------|-----|---------------|----|----------------|----|---------------|----|-------------|----|---------------|----|
|  38QUS014D8S2 | 4,10 | 2X1 | 42QHC007D8S-1 | 20 | - | - | - | - | - | - | - | - |
| | | | 42QHC009D8S-1 | 25 | 42QTD009D8S | 25 | - | - | - | - | 42QSS009D8S | 25 |
| | | | 42QHC012D8S | 35 | 42QTD012D8S | 35 | - | 50 | 42QZA012D8S | 35 | 42QSS012D8S | 35 |
| | | | 42QHC018D8S | 41 | 42QTD018D8S-1 | 50 | 42QZL018D8S-1 | - | - | - | 42QSS018D8S-1 | 50 |
|  38QUS018D8S2-1 | 5,20 | 2X1 | 42QHC007D8S-1 | 20 | - | - | - | - | - | - | - | - |
| | | | 42QHC009D8S-1 | 25 | 42QTD009D8S | 25 | - | 50 | - | - | 42QSS009D8S | 25 |
| | | | 42QHC012D8S | 35 | 42QTD012D8S | 35 | - | - | 42QZA012D8S | 35 | 42QSS012D8S | 35 |
| | | | 42QHC018D8S | 50 | 42QTD018D8S-1 | 50 | 42QZL018D8S-1 | - | - | - | 42QSS018D8S-1 | 50 |
|  38QUS021D8S3 | 6,15 | 3X1 | 42QHC007D8S-1 | 20 | - | - | - | - | - | - | - | - |
| | | | 42QHC009D8S-1 | 25 | 42QTD009D8S | 25 | - | - | - | - | 42QSS009D8S | 25 |
| | | | 42QHC012D8S | 35 | 42QTD012D8S | 35 | - | 50 | 42QZA012D8S | 35 | 42QSS012D8S | 35 |
| | | | 42QHC018D8S | 50 | 42QTD018D8S-1 | 50 | 42QZL018D8S-1 | - | - | - | 42QSS018D8S-1 | 50 |
|  38QUS027D8S3-1 | 7,70 | 3X1 | 42QHC007D8S-1 | 20 | - | - | - | - | - | - | - | - |
| | | | 42QHC009D8S-1 | 25 | 42QTD009D8S | 25 | - | 50 | - | - | 42QSS009D8S | 25 |
| | | | 42QHC012D8S | 35 | 42QTD012D8S | 35 | - | - | 42QZA012D8S | 35 | 42QSS012D8S | 35 |
| | | | 42QHC018D8S | 50 | 42QTD018D8S-1 | 50 | 42QZL018D8S-1 | - | - | - | 42QSS018D8S-1 | 50 |
|  38QUS028D8S4 | 8,20 | 4X1 | 42QHC007D8S-1 | 20 | - | - | - | - | - | - | - | - |
| | | | 42QHC009D8S-1 | 25 | 42QTD009D8S | 25 | - | - | - | - | 42QSS009D8S | 25 |
| | | | 42QHC012D8S | 35 | 42QTD012D8S | 35 | - | 50 | 42QZA012D8S | 35 | 42QSS012D8S | 35 |
| | | | 42QHC018D8S | 50 | 42QTD018D8S-1 | 50 | 42QZL018D8S-1 | - | - | - | 42QSS018D8S-1 | 50 |
|  38QUS036D8S4 | 10,20 | 4X1 | 42QHC007D8S-1 | 20 | - | - | - | - | - | - | - | - |
| | | | 42QHC009D8S-1 | 25 | 42QTD009D8S | 25 | - | - | - | - | 42QSS009D8S | 25 |
| | | | 42QHC012D8S | 35 | 42QTD012D8S | 35 | - | - | 42QZA012D8S | 35 | 42QSS012D8S | 35 |
| | | | 42QHC018D8S | 50 | 42QTD018D8S-1 | 50 | 42QZL018D8S-1 | - | - | - | 42QSS018D8S-1 | 50 |
|  38QUS042D8S5 | 12,00 | 5X1 | 42QHC007D8S-1 | 20 | - | - | - | - | - | - | - | - |
| | | | 42QHC009D8S-1 | 25 | 42QTD009D8S | 25 | - | - | - | - | 42QSS009D8S | 25 |
| | | | 42QHC012D8S | 35 | 42QTD012D8S | 35 | - | - | 42QZA012D8S | 35 | 42QSS012D8S | 35 |
| | | | 42QHC018D8S | 50 | 42QTD018D8S-1 | 50 | 42QZL018D8S-1 | - | - | - | 42QSS018D8S-1 | 50 |
| | | | 42QHC024D8S-1 | 70 | - | - | - | - | - | - | - | |

* Capacidades Indicadas para Refrigeração e Combinações com Unidades Interiores de tipo Parede Alta

Multis Interiores



QHC - D8S

HIGHWALL

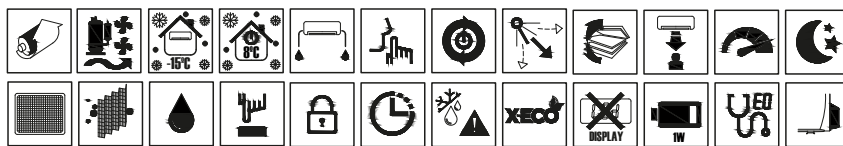

UNIDADES DE EVAPORAÇÃO HIGH WALL

| | | | 42QHC007D8S-1 | 42QHC009D8S-1 | 42QHC012D8S | 42QHC018D8S | 42QHC024D8S-1 |
|------------------------|----------------------------------|-----------|-------------------|-------------------|-------------------|-------------------|-------------------|
| Alimentação | | V/Hz/Ph | 220-240V/50Hz/1Ph | 220-240V/50Hz/1Ph | 220-240V/50Hz/1Ph | 220-240V/50Hz/1Ph | 220-240V/50Hz/1Ph |
| Capacidade Nominal | Frigorífica | kW | 2,05 | 2,64 | 3,52 | 5,28 | 6,40 |
| | Calorífica | kW | 2,50 | 2,90 | 3,80 | 5,50 | 7,04 |
| Fluxo de ar | (Vel. Alta/Média/Baixa/Silêncio) | m³/h | 440/360/280/150 | 440/360/280/150 | 510/420/330/170 | 750/630/510/330 | 1100/920/750/450 |
| Potência sonora | | dB(A) | 53 | 53 | 54 | 57 | 63 |
| Pressão sonora | (Vel. Alta/Média/Baixa/Silêncio) | dB(A) | 38/34/30/21 | 38/34/30/21 | 40/35/31/22 | 42/37/35/24 | 47/42/38/26 |
| Potencia Ventilador | | W | 22 | 22 | 22 | 36 | 60 |
| Corrente do ventilador | Máxima | A | 0,5 | 0,5 | 0,5 | 0,5 | 0,7 |
| | | | | | | | |
| Tubagens frigoríficas | L. Líquido | mm (pol.) | ø6.35 (¼") | ø6.35 (¼") | ø6.35 (¼") | ø6.35 (¼") | ø9.52 (¾") |
| | L. Gás | mm (pol.) | ø9.52 (¾") | ø9.52 (¾") | ø9.52 (¾") | ø12.7 (½") | ø15.9(⅝") |
| Cabos de Interligação | | Nxømm² | 4x1,5mm² | 4x1,5mm² | 4x1,5mm² | 4x1,5mm² | 4x1,5mm² |
| Peso | Líquido/bruto | kg | 8,0/10,5 | 8,0/10,5 | 9,0/12,0 | 11,5/16,5 | 13,5/18,5 |
| L x P x A | | mm | 730x192x291 | 730x192x291 | 812x192x300 | 973x218x319 | 1082x225x338 |
| L x P x A | (embalagem) | mm | 800x275x375 | 800x275x375 | 880x275x385 | 1055x305x405 | 1165x315x420 |

CÓDIGO 910.910.0100

PREÇO 199 €

CÓDIGO 910.910.0090

PREÇO 243 €

CÓDIGO 910.910.0091

PREÇO 277 €

CÓDIGO 910.910.0092

PREÇO 491 €

CÓDIGO 910.910.0093

PREÇO 712 €

QZL-D8S

SOLO-TETO

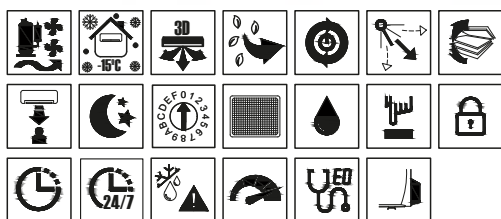

UNIDADE DE EVAPORAÇÃO SOLO TETO

| | | | 42QZL018D8S-1 |
|------------------------|----------------------------|-----------|-------------------------|
| Alimentação | | V/Hz/Ph | 220-240V/50Hz/1PH |
| Capacidade Nominal | Refrigeração / Aquecimento | kW | 5,3 / 5,57 |
| Caudal | (alto / médio / baixo) | m³/h | 880/760/650 |
| Potência sonora | | dB(A) | 61 |
| Pressão sonora | (alta / média / baixa) | dB(A) | 44/42/36 |
| Potência do ventilador | | W | 96 |
| Corrente do ventilador | | A | 0,94 |
| Tubagens frigoríficas | L. Líquido / L. Gás | mm (pol.) | ø6.35 (¼") / ø12.7 (½") |
| Cabos de Interligação | | Nxømm² | 4x1,5mm² |
| Peso | Líquido/bruto | kg | 28.0/33.5 |
| L x P x A | | mm | 1068x675x235 |
| L x P x A | (Embalagem) | mm | 1145x755x318 |

CÓDIGO 910.910.0277

PREÇO 920 €

QZA-D8S

CONSOLA

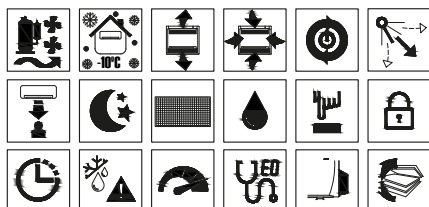

UNIDADE DE EVAPORAÇÃO CONSOLA

| | | | 42QZA012D8S |
|------------------------|----------------------------|-----------|-------------------------|
| Alimentação | | V/Hz/Ph | 220-240V / 50Hz / 1PH |
| Capacidade Nominal | Refrigeração / Aquecimento | kW | 3,52 / 3,70 |
| Caudal | (alto / médio / baixo) | m³/h | 530/480/360 |
| Potência sonora | | dB(A) | 60 |
| Pressão sonora | (alta / média / baixa) | dB(A) | 45/43/38 |
| Potência do ventilador | | W | 67 |
| Corrente do ventilador | | A | 0,60 |
| Tubagens frigoríficas | L. Líquido / L. Gás | mm (pol.) | ø6.35 (¼") / ø9.52 (¾") |
| Cabos de Interligação | | Nxømm² | 4x1,5mm² |
| Peso | Líquido/bruto | kg | 15,0/19,5 |
| L x P x A | | mm | 700x210x600 |
| L x P x A | (Embalagem) | mm | 810x305x710 |

CÓDIGO 910.910.0226

PREÇO 702 €

QTD- D8S

CASSETTES



| UNIDADE EVAPORADORA CASSETTE | | | 42QTD009D8S | 42QTD012D8S | 42QTD018D8S-1 |
|------------------------------|------------------------|---------------|-----------------------|-----------------------|-----------------------|
| Alimentação | | V/Hz/Ph | 220-240V / 50Hz / 1PH | 220-240V / 50Hz / 1PH | 220-240V / 50Hz / 1PH |
| Capacidade Nominal | Frigorífica | kW | 2,64 | 3,52 | 5,00 |
| | Calorífica | kW | 3,00 | 4,00 | 5,50 |
| Fluxo de ar | (alto / médio / baixo) | m³/h | 560/430/390 | 560/430/390 | 650/530/370 |
| Potência sonora | | dB(A) | 58 | 59 | 60 |
| Pressão sonora | (alta / média / baixa) | dB(A) | 42/39/36 | 42/39/36 | 45/42/36 |
| Potência do ventilador | | W | 45 | 45 | 45 |
| Corrente do ventilador | Máxima | A | 0,40 | 0,40 | 0,40 |
| Tubagens frigoríficas | L. Líquido | mm (pol.) | ø6.35 (¼") | ø6.35 (¼") | ø6.35 (¼") |
| | L. Gás | mm (pol.) | ø9.52 (¾") | ø9.52 (¾") | ø12.7 (½") |
| Cabos de Interligação | | Nxømm² | 4x1,5mm² | 4x1,5mm² | 4x1,5mm² |
| Peso Corpo | Líquido/bruto | kg | 15,0/18,0 | 16,5/19,0 | 16,5/19,0 |
| L x P x A Corpo | | mm | 570x570x260 | 570x570x260 | 570x570x260 |
| Peso Painel | Líquido/bruto | kg | 2,5/4,5 | 2,5/4,5 | 2,5/4,5 |
| L x P x A Painel | | mm | 647x647x50 | 647x647x50 | 647x647x50 |
| | | CÓDIGO | 910.910.0218 | 910.910.0219 | 910.910.0220 |
| | | PREÇO | 866 € | 964 € | 1.224 € |

QSS- D8S

CONDUTAS

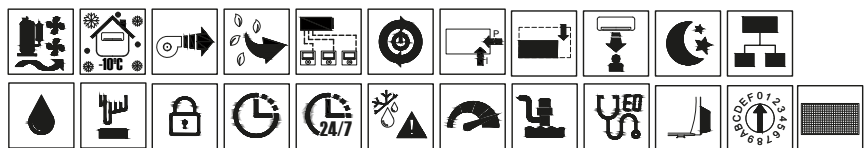

| UNIDADE EVAPORADORA CONDUCTO | | | 42QSS009D8S-1 | 42QSS012D8S | 42QSS018D8S |
|------------------------------|------------------------|---------------|-----------------------|-----------------------|-----------------------|
| Alimentação | | V/Hz/Ph | 220-240V / 50Hz / 1PH | 220-240V / 50Hz / 1PH | 220-240V / 50Hz / 1PH |
| Capacidade Nominal | Frigorífica | kW | 2,64 | 3,52 | 5,00 |
| | Calorífica | kW | 2,93 | 3,80 | 5,40 |
| Fluxo de ar | (alto / médio / baixo) | m³/h | 580/480/300 | 580/480/300 | 880/650/350 |
| Potência sonora | | dB(A) | 60 | 60 | 59 |
| Pressão sonora | (alta / média / baixa) | dB(A) | 42/36/30 | 42/36/30 | 41,5/38/33 |
| Potencia Ventilador | | W | 130 | 130 | 90 |
| Corrente do ventilador | Máxima | A | 1,11 | 1,11 | 0,75 |
| Tubagens frigoríficas | L. Líquido | mm (pol.) | ø6.35 (¼") | ø6.35 (¼") | ø6.35 (¼") |
| | L. Gás | mm (pol.) | ø9.52 (¾") | ø9.52 (¾") | ø12.7 (½") |
| Cabos de Interligação | | Nxømm² | 4x1,5mm² | 4x1,5mm² | 4x1,5mm² |
| Peso Líquido/Peso Bruto | Líquido/bruto | kg | 18,0/22,0 | 18,0/22,0 | 23,0/29,0 |
| L x P x A Painel | | mm | 700x450x200 | 700x450x200 | 880x674x210 |
| | | CÓDIGO | 910.910.0211 | 910.910.0212 | 910.910.0269 |
| | | PREÇO | 857 € | 890 € | 1.049 € |



FRIO

38QUS014D8S2

| COMB. | UNIDADE INTERIOR | COMBINAÇÕES | | CAPACIDADE NOM. (KW) | | CAPACIDADE TOTAL (KW) | | | CONSUMO TOTAL (KW) | | |
|-------|------------------|-------------|-------|----------------------|-----------|-----------------------|---------|--------|--------------------|---------|--------|
| | | UN. A | UN. B | UNIDADE A | UNIDADE B | MÍNIMA | NOMINAL | MÁXIMA | MÍNIMA | NOMINAL | MÁXIMA |
| 1 X 1 | 7 | 7 | — | 2.00 | — | 1.23 | 2.00 | 2.90 | 0.30 | 0.62 | 0.77 |
| | 9 | 9 | — | 2.50 | — | 1.23 | 2.50 | 3.20 | 0.30 | 0.77 | 0.97 |
| | 12 | 12 | — | 3.50 | — | 1.23 | 3.50 | 3.90 | 0.30 | 1.08 | 1.30 |
| | 18 | 18 | — | 4.10 | — | 1.35 | 4.10 | 4.50 | 0.40 | 1.27 | 1.46 |
| 2 X 1 | 7+7 | 7 | 7 | 2.05 | 2.05 | 1.76 | 4.10 | 4.54 | 0.43 | 1.27 | 1.46 |
| | 7+9 | 7 | 9 | 1.79 | 2.31 | 1.76 | 4.10 | 4.54 | 0.43 | 1.27 | 1.46 |
| | 7+12 | 7 | 12 | 1.51 | 2.59 | 1.76 | 4.10 | 4.54 | 0.43 | 1.27 | 1.46 |
| | 9+9 | 9 | 9 | 2.05 | 2.05 | 1.76 | 4.10 | 4.54 | 0.43 | 1.27 | 1.46 |

CALOR

| COMB. | UNIDADE INTERIOR | COMBINAÇÕES | | CAPACIDADE NOM. (KW) | | CAPACIDADE TOTAL (KW) | | | CONSUMO TOTAL (KW) | | |
|-------|------------------|-------------|-------|----------------------|-----------|-----------------------|---------|--------|--------------------|---------|--------|
| | | UN. A | UN. B | UNIDADE A | UNIDADE B | MÍNIMA | NOMINAL | MÁXIMA | MÍNIMA | NOMINAL | MÁXIMA |
| 1 X 1 | 7 | 7 | — | 2.45 | — | 1.41 | 2.50 | 2.82 | 0.28 | 0.67 | 0.83 |
| | 9 | 9 | — | 2.92 | — | 1.41 | 2.90 | 3.36 | 0.28 | 0.78 | 0.97 |
| | 12 | 12 | — | 3.75 | — | 1.41 | 3.80 | 4.31 | 0.28 | 1.02 | 1.23 |
| | 18 | 18 | — | 4.70 | — | 1.55 | 4.70 | 5.20 | 0.38 | 1.27 | 1.32 |
| 2 X 1 | 7+7 | 7 | 7 | 2.35 | 2.35 | 2.02 | 4.70 | 5.20 | 0.39 | 1.15 | 1.32 |
| | 7+9 | 7 | 9 | 2.06 | 2.64 | 2.02 | 4.70 | 5.20 | 0.39 | 1.15 | 1.32 |
| | 7+12 | 7 | 12 | 1.75 | 3.00 | 2.02 | 4.75 | 5.26 | 0.39 | 1.19 | 1.32 |
| | 9+9 | 9 | 9 | 2.38 | 2.38 | 2.02 | 4.75 | 5.26 | 0.39 | 1.19 | 1.32 |

FRIO

38QUS018D8S2-1

| COMB. | UNIDADE INTERIOR | COMBINAÇÕES | | CAPACIDADE NOMINAL (KW) | | CAPACIDADE TOTAL (KW) | | | CONSUMO TOTAL (KW) | | |
|-------|------------------|-------------|-------|-------------------------|-----------|-----------------------|---------|--------|--------------------|---------|--------|
| | | UN. A | UN. B | UNIDADE A | UNIDADE B | MÍNIMA | NOMINAL | MÁXIMA | MÍNIMA | NOMINAL | MÁXIMA |
| 1 X 1 | 7 | 7 | — | 2,00 | — | 1,40 | 2,00 | 2,90 | 0,35 | 0,62 | 0,77 |
| | 9 | 9 | — | 2,50 | — | 1,40 | 2,50 | 3,20 | 0,35 | 0,77 | 0,96 |
| | 12 | 12 | — | 3,50 | — | 1,40 | 3,50 | 3,90 | 0,35 | 1,07 | 1,29 |
| | 18 | 18 | — | 5,00 | — | 1,61 | 5,00 | 5,41 | 0,45 | 1,55 | 2,01 |
| 2 X 1 | 7+7 | 7 | 7 | 2,10 | 2,10 | 2,08 | 4,20 | 5,51 | 0,53 | 1,05 | 2,17 |
| | 7+9 | 7 | 9 | 2,06 | 2,64 | 2,08 | 4,70 | 5,72 | 0,53 | 1,24 | 2,17 |
| | 7+12 | 7 | 12 | 1,95 | 3,35 | 2,08 | 5,30 | 6,29 | 0,53 | 1,64 | 2,17 |
| | 9+9 | 9 | 9 | 2,60 | 2,60 | 2,08 | 5,20 | 6,29 | 0,53 | 1,61 | 2,17 |
| | 9+12 | 9 | 12 | 2,31 | 3,09 | 2,08 | 5,40 | 6,29 | 0,53 | 1,67 | 2,17 |

CALOR

| COMB. | UNIDADE INTERIOR | COMBINAÇÕES | | CAPACIDADE NOMINAL (KW) | | CAPACIDADE TOTAL (KW) | | | CONSUMO TOTAL (KW) | | |
|-------|------------------|-------------|-------|-------------------------|-----------|-----------------------|---------|--------|--------------------|---------|--------|
| | | UN. A | UN. B | UNIDADE A | UNIDADE B | MÍNIMA | NOMINAL | MÁXIMA | MÍNIMA | NOMINAL | MÁXIMA |
| 1 X 1 | 7 | 7 | — | 2,50 | — | 1,54 | 2,50 | 3,03 | 0,32 | 0,67 | 0,84 |
| | 9 | 9 | — | 3,00 | — | 1,54 | 3,00 | 3,63 | 0,32 | 0,80 | 1,01 |
| | 12 | 12 | — | 3,80 | — | 1,54 | 3,80 | 4,60 | 0,32 | 1,01 | 1,22 |
| | 18 | 18 | — | 5,30 | — | 1,71 | 5,30 | 5,72 | 0,42 | 1,43 | 1,72 |
| 2 X 1 | 7+7 | 7 | 7 | 2,50 | 2,50 | 2,20 | 5,00 | 5,94 | 0,47 | 1,22 | 1,86 |
| | 7+9 | 7 | 9 | 2,32 | 2,98 | 2,20 | 5,30 | 6,05 | 0,47 | 1,29 | 1,86 |
| | 7+12 | 7 | 12 | 2,03 | 3,47 | 2,20 | 5,50 | 6,66 | 0,47 | 1,43 | 1,86 |
| | 9+9 | 9 | 9 | 2,75 | 2,75 | 2,20 | 5,50 | 6,66 | 0,47 | 1,38 | 1,86 |
| | 9+12 | 9 | 12 | 2,40 | 3,20 | 2,20 | 5,60 | 6,66 | 0,47 | 1,45 | 1,86 |

FRIO

38QUS021D8S3

| COMB. | UNIDADE INTERIOR | COMBINAÇÕES | | | CAPACIDADE NOMINAL (KW) | | | CAPACIDADE TOTAL (KW) | | | CONSUMO TOTAL (KW) | | |
|-------|------------------|-------------|-----------|--------|-------------------------|-----------|--------|-----------------------|---------|---------|--------------------|---------|---------|
| | | UNIDADE A | UNIDADE B | UNIT C | UNIDADE A | UNIDADE B | UNIT C | MÍNIMA | NOMINAL | MÁXIMA. | MÍNIMA | NOMINAL | MÁXIMA. |
| 1 X 1 | 7 | 7 | — | — | 2.00 | — | — | 1.43 | 2.00 | 2.90 | 0.38 | 0.62 | 0.78 |
| | 9 | 9 | — | — | 2.50 | — | — | 1.43 | 2.50 | 3.20 | 0.38 | 0.78 | 0.97 |
| | 12 | 12 | — | — | 3.50 | — | — | 1.43 | 3.50 | 3.90 | 0.38 | 1.09 | 1.31 |
| | 18 | 18 | — | — | 5.00 | — | — | 1.65 | 5.00 | 6.50 | 0.48 | 1.55 | 1.79 |
| 2 X 1 | 7+7 | 7 | 7 | — | 2.10 | 2.10 | — | 2.01 | 4.20 | 5.49 | 0.56 | 1.31 | 1.88 |
| | 7+9 | 7 | 9 | — | 2.06 | 2.64 | — | 2.01 | 4.70 | 5.80 | 0.56 | 1.46 | 1.98 |
| | 7+12 | 7 | 12 | — | 1.95 | 3.35 | — | 2.01 | 5.30 | 6.10 | 0.56 | 1.65 | 2.07 |
| | 7+18 | 7 | 18 | — | 1.76 | 4.54 | — | 2.01 | 6.30 | 6.83 | 0.56 | 1.94 | 2.17 |
| | 9+9 | 9 | 9 | — | 2.65 | 2.65 | — | 2.01 | 5.30 | 6.41 | 0.56 | 1.65 | 2.07 |
| | 9+12 | 9 | 12 | — | 2.57 | 3.43 | — | 2.01 | 6.00 | 6.59 | 0.56 | 1.85 | 2.11 |
| | 9+18 | 9 | 18 | — | 2.10 | 4.20 | — | 2.01 | 6.30 | 6.83 | 0.56 | 1.94 | 2.17 |
| | 12+12 | 12 | 12 | — | 3.10 | 3.10 | — | 2.01 | 6.20 | 6.83 | 0.56 | 1.91 | 2.17 |
| 3 X 1 | 7+7+7 | 7 | 7 | 7 | 2.03 | 2.03 | 2.03 | 2.44 | 6.10 | 7.20 | 0.68 | 1.88 | 2.35 |
| | 7+7+9 | 7 | 7 | 9 | 1.92 | 1.92 | 2.47 | 2.44 | 6.30 | 7.26 | 0.68 | 1.94 | 2.35 |
| | 7+7+12 | 7 | 7 | 12 | 1.70 | 1.70 | 2.91 | 2.44 | 6.30 | 7.32 | 0.68 | 1.94 | 2.35 |
| | 7+9+9 | 7 | 9 | 9 | 1.76 | 2.27 | 2.27 | 2.44 | 6.30 | 7.32 | 0.68 | 1.94 | 2.35 |
| | 9+9+9 | 9 | 9 | 9 | 2.10 | 2.10 | 2.10 | 2.44 | 6.30 | 7.32 | 0.68 | 1.94 | 2.35 |

CALOR

| COMB. | UNIDADE INTERIOR | COMBINAÇÕES | | | CAPACIDADE NOMINAL (KW) | | | CAPACIDADE TOTAL (KW) | | | CONSUMO TOTAL (KW) | | |
|-------|------------------|-------------|-----------|--------|-------------------------|-----------|--------|-----------------------|---------|---------|--------------------|---------|---------|
| | | UNIDADE A | UNIDADE B | UNIT C | UNIDADE A | UNIDADE B | UNIT C | MÍNIMA | NOMINAL | MÁXIMA. | MÍNIMA | NOMINAL | MÁXIMA. |
| 1 X 1 | 7 | 7 | — | — | 2.50 | — | — | 1.43 | 2.50 | 3.03 | 0.35 | 0.73 | 0.92 |
| | 9 | 9 | — | — | 3.00 | — | — | 1.43 | 3.00 | 3.63 | 0.35 | 0.88 | 1.10 |
| | 12 | 12 | — | — | 3.80 | — | — | 1.43 | 3.80 | 4.60 | 0.35 | 1.11 | 1.34 |
| | 18 | 18 | — | — | 5.30 | — | — | 1.82 | 5.30 | 6.94 | 0.45 | 1.54 | 2.07 |
| 2 X 1 | 7+7 | 7 | 7 | — | 2.50 | 2.50 | — | 2.22 | 5.00 | 6.07 | 0.54 | 1.39 | 1.80 |
| | 7+9 | 7 | 9 | — | 2.45 | 3.15 | — | 2.22 | 5.60 | 6.40 | 0.54 | 1.55 | 1.89 |
| | 7+12 | 7 | 12 | — | 2.21 | 3.79 | — | 2.22 | 6.00 | 6.74 | 0.54 | 1.64 | 1.98 |
| | 7+18 | 7 | 18 | — | 1.79 | 4.61 | — | 2.22 | 6.40 | 7.55 | 0.54 | 1.76 | 2.07 |
| | 9+9 | 9 | 9 | — | 3.00 | 3.00 | — | 2.22 | 6.00 | 7.08 | 0.54 | 1.64 | 1.98 |
| | 9+12 | 9 | 12 | — | 2.74 | 3.66 | — | 2.22 | 6.40 | 7.28 | 0.54 | 1.75 | 2.01 |
| | 9+18 | 9 | 18 | — | 2.13 | 4.27 | — | 2.22 | 6.40 | 7.55 | 0.54 | 1.77 | 2.07 |
| | 12+12 | 12 | 12 | — | 3.20 | 3.20 | — | 2.22 | 6.40 | 7.55 | 0.54 | 1.75 | 2.07 |
| 3 X 1 | 7+7+7 | 7 | 7 | 7 | 2.25 | 2.25 | 2.25 | 2.70 | 6.74 | 7.95 | 0.65 | 1.80 | 2.25 |
| | 7+7+9 | 7 | 7 | 9 | 2.07 | 2.07 | 2.66 | 2.70 | 6.80 | 7.95 | 0.65 | 1.81 | 2.25 |
| | 7+7+12 | 7 | 7 | 12 | 1.86 | 1.86 | 3.18 | 2.70 | 6.90 | 8.09 | 0.65 | 1.84 | 2.25 |
| | 7+9+9 | 7 | 9 | 9 | 1.93 | 2.48 | 2.48 | 2.70 | 6.90 | 8.09 | 0.65 | 1.84 | 2.25 |
| | 9+9+9 | 9 | 9 | 9 | 2.30 | 2.30 | 2.30 | 2.70 | 6.90 | 8.09 | 0.65 | 1.84 | 2.25 |

FRIO

38QUS027D8S3-1

| COMB. | UNIDADE INTERIOR | COMBINAÇÕES | | | CAPACIDADE NOMINAL (KW) | | | CAPACIDADE TOTAL (KW) | | | CONSUMO TOTAL (KW) | | |
|-------|------------------|-------------|-----------|--------|-------------------------|-----------|--------|-----------------------|---------|---------|--------------------|---------|---------|
| | | UNIDADE A | UNIDADE B | UNIT C | UNIDADE A | UNIDADE B | UNIT C | MÍNIMA | NOMINAL | MÁXIMA. | MÍNIMA | NOMINAL | MÁXIMA. |
| 1 X 1 | 7 | 7 | — | — | 2.00 | — | — | 1.58 | 2.00 | 2.90 | 0.40 | 0.62 | 0.78 |
| | 9 | 9 | — | — | 2.50 | — | — | 1.58 | 2.50 | 3.20 | 0.40 | 0.78 | 0.97 |
| | 12 | 12 | — | — | 3.50 | — | — | 1.58 | 3.50 | 3.90 | 0.40 | 1.09 | 1.31 |
| | 18 | 18 | — | — | 5.00 | — | — | 1.78 | 5.00 | 6.50 | 0.50 | 1.55 | 1.79 |
| 2 X 1 | 7+7 | 7 | 7 | — | 2.10 | 2.10 | — | 2.21 | 4.20 | 6.32 | 0.64 | 1.30 | 2.08 |
| | 7+9 | 7 | 9 | — | 2.06 | 2.64 | — | 2.21 | 4.70 | 6.72 | 0.64 | 1.46 | 2.20 |
| | 7+12 | 7 | 12 | — | 1.95 | 3.35 | — | 2.21 | 5.30 | 7.11 | 0.64 | 1.64 | 2.45 |
| | 7+18 | 7 | 18 | — | 1.82 | 4.68 | — | 2.21 | 6.50 | 7.90 | 0.64 | 2.01 | 2.69 |
| | 9+9 | 9 | 9 | — | 2.65 | 2.65 | — | 2.21 | 5.30 | 7.11 | 0.64 | 1.64 | 2.45 |
| | 9+12 | 9 | 12 | — | 2.57 | 3.43 | — | 2.21 | 6.00 | 7.51 | 0.64 | 1.86 | 2.57 |
| | 9+18 | 9 | 18 | — | 2.27 | 4.53 | — | 2.21 | 6.80 | 7.90 | 0.64 | 2.11 | 2.69 |
| | 12+12 | 12 | 12 | — | 3.15 | 3.15 | — | 2.21 | 6.30 | 7.66 | 0.64 | 1.95 | 2.64 |
| 3 X 1 | 12+18 | 12 | 18 | — | 2.72 | 4.08 | — | 2.21 | 6.80 | 7.90 | 0.64 | 2.11 | 2.69 |
| | 7+7+7 | 7 | 7 | 7 | 2.43 | 2.43 | 2.43 | 2.77 | 7.30 | 8.69 | 0.76 | 2.26 | 2.91 |
| | 7+7+9 | 7 | 7 | 9 | 2.25 | 2.25 | 2.90 | 2.77 | 7.40 | 8.69 | 0.76 | 2.29 | 2.91 |
| | 7+7+12 | 7 | 7 | 12 | 2.13 | 2.13 | 3.65 | 2.77 | 7.90 | 8.69 | 0.76 | 2.45 | 2.91 |
| | 7+7+18 | 7 | 7 | 18 | 1.73 | 1.73 | 4.44 | 2.77 | 7.90 | 8.69 | 0.76 | 2.45 | 2.91 |
| | 7+9+9 | 7 | 9 | 9 | 2.13 | 2.74 | 2.74 | 2.77 | 7.60 | 8.69 | 0.76 | 2.35 | 2.91 |
| | 7+9+12 | 7 | 9 | 12 | 1.98 | 2.54 | 3.39 | 2.77 | 7.90 | 8.69 | 0.76 | 2.45 | 2.91 |
| | 7+9+18 | 7 | 9 | 18 | 1.63 | 2.09 | 4.18 | 2.77 | 7.90 | 8.69 | 0.76 | 2.45 | 2.91 |
| | 7+12+12 | 7 | 12 | 12 | 1.78 | 3.06 | 3.06 | 2.77 | 7.90 | 8.69 | 0.76 | 2.45 | 2.91 |
| | 9+9+9 | 9 | 9 | 9 | 2.63 | 2.63 | 2.63 | 2.77 | 7.90 | 8.69 | 0.76 | 2.45 | 2.91 |
| | 9+9+12 | 9 | 9 | 12 | 2.37 | 2.37 | 3.16 | 2.77 | 7.90 | 8.69 | 0.76 | 2.45 | 2.91 |
| | 9+12+12 | 9 | 12 | 12 | 2.15 | 2.87 | 2.87 | 2.77 | 7.90 | 8.69 | 0.76 | 2.45 | 2.91 |

CALOR

| COMB. | UNIDADE INTERIOR | COMBINAÇÕES | | | CAPACIDADE NOMINAL (KW) | | | CAPACIDADE TOTAL (KW) | | | CONSUMO TOTAL (KW) | | |
|-------|------------------|-------------|-----------|--------|-------------------------|-----------|--------|-----------------------|---------|---------|--------------------|---------|---------|
| | | UNIDADE A | UNIDADE B | UNIT C | UNIDADE A | UNIDADE B | UNIT C | MÍNIMA | NOMINAL | MÁXIMA. | MÍNIMA | NOMINAL | MÁXIMA. |
| 1 X 1 | 7 | 7 | — | — | 2.50 | — | — | 1.58 | 2.50 | 2.90 | 0.40 | 0.69 | 0.87 |
| | 9 | 9 | — | — | 3.00 | — | — | 1.58 | 3.00 | 3.20 | 0.40 | 0.83 | 1.04 |
| | 12 | 12 | — | — | 3.80 | — | — | 1.58 | 3.80 | 3.90 | 0.40 | 1.05 | 1.26 |
| | 18 | 18 | — | — | 5.60 | — | — | 1.82 | 5.60 | 6.95 | 0.50 | 1.55 | 1.78 |
| 2 X 1 | 7+7 | 7 | 7 | — | 2.50 | 2.50 | — | 2.21 | 5.00 | 6.32 | 0.55 | 1.38 | 1.81 |
| | 7+9 | 7 | 9 | — | 2.45 | 3.15 | — | 2.21 | 5.60 | 6.72 | 0.55 | 1.54 | 1.91 |
| | 7+12 | 7 | 12 | — | 2.21 | 3.79 | — | 2.21 | 6.00 | 7.11 | 0.55 | 1.61 | 2.12 |
| | 7+18 | 7 | 18 | — | 1.96 | 5.04 | — | 2.21 | 7.00 | 7.90 | 0.55 | 1.88 | 2.34 |
| | 9+9 | 9 | 9 | — | 3.00 | 3.00 | — | 2.21 | 6.00 | 7.11 | 0.55 | 1.61 | 2.12 |
| | 9+12 | 9 | 12 | — | 2.70 | 3.60 | — | 2.21 | 6.30 | 7.51 | 0.55 | 1.69 | 2.23 |
| | 9+18 | 9 | 18 | — | 2.33 | 4.67 | — | 2.21 | 7.00 | 7.90 | 0.55 | 1.88 | 2.34 |
| | 12+12 | 12 | 12 | — | 3.25 | 3.25 | — | 2.21 | 6.50 | 7.66 | 0.55 | 1.74 | 2.29 |
| 3 X 1 | 12+18 | 12 | 18 | — | 2.80 | 4.20 | — | 2.21 | 7.00 | 7.90 | 0.55 | 1.88 | 2.34 |
| | 7+7+7 | 7 | 7 | 7 | 2.27 | 2.27 | 2.27 | 2.77 | 6.80 | 8.69 | 0.66 | 1.82 | 2.53 |
| | 7+7+9 | 7 | 7 | 9 | 2.13 | 2.13 | 2.74 | 2.77 | 7.00 | 8.69 | 0.66 | 1.88 | 2.53 |
| | 7+7+12 | 7 | 7 | 12 | 2.05 | 2.05 | 3.52 | 2.77 | 7.62 | 8.69 | 0.66 | 2.04 | 2.53 |
| | 7+7+18 | 7 | 7 | 18 | 1.75 | 1.75 | 4.50 | 2.77 | 8.00 | 8.69 | 0.66 | 2.15 | 2.53 |
| | 7+9+9 | 7 | 9 | 9 | 2.13 | 2.74 | 2.74 | 2.77 | 7.62 | 8.69 | 0.66 | 2.04 | 2.53 |
| | 7+9+12 | 7 | 9 | 12 | 1.98 | 2.54 | 3.39 | 2.77 | 7.90 | 8.69 | 0.66 | 2.12 | 2.53 |
| | 7+9+18 | 7 | 9 | 18 | 1.65 | 2.12 | 4.24 | 2.77 | 8.00 | 8.69 | 0.66 | 2.15 | 2.53 |
| | 7+12+12 | 7 | 12 | 12 | 1.81 | 3.10 | 3.10 | 2.77 | 8.00 | 8.69 | 0.66 | 2.15 | 2.53 |
| | 9+9+9 | 9 | 9 | 9 | 2.63 | 2.63 | 2.63 | 2.77 | 7.90 | 8.69 | 0.66 | 2.12 | 2.53 |
| | 9+9+12 | 9 | 9 | 12 | 2.40 | 2.40 | 3.20 | 2.77 | 8.00 | 8.69 | 0.66 | 2.15 | 2.53 |
| | 9+12+12 | 9 | 12 | 12 | 2.18 | 2.91 | 2.91 | 2.77 | 8.00 | 8.69 | 0.66 | 2.15 | 2.53 |

FRIO

38QUS028D8S4

| COMB. | UNIDADE INTERIOR | COMBINAÇÕES | | | | CAPACIDADE NOM. (KW) | | | | CAPACIDADE TOTAL (KW) | | | CONSUMO TOTAL (KW) | | |
|----------|------------------|-------------|-------|-------|-------|----------------------|-------|-------|-------|-----------------------|---------|------|--------------------|---------|------|
| | | UN. A | UN. B | UN. C | UN. D | UN. A | UN. B | UN. C | UN. D | MIN. | NOMINAL | MAX. | MIN. | NOMINAL | MAX. |
| 1 X1 | 7 | 7 | — | — | — | 2.00 | — | — | — | 1.52 | 2.00 | 2.90 | 0.40 | 0.62 | 0.78 |
| | 9 | 9 | — | — | — | 2.50 | — | — | — | 1.52 | 2.50 | 3.20 | 0.40 | 0.78 | 0.97 |
| | 12 | 12 | — | — | — | 3.50 | — | — | — | 1.52 | 3.50 | 3.90 | 0.40 | 1.09 | 1.31 |
| | 18 | 18 | — | — | — | 5.00 | — | — | — | 1.72 | 5.00 | 6.50 | 0.50 | 1.55 | 1.79 |
| 2 X1 | 7+7 | 7 | 7 | — | — | 2.10 | 2.10 | — | — | 2.05 | 4.20 | 6.08 | 0.62 | 1.31 | 1.98 |
| | 7+9 | 7 | 9 | — | — | 2.06 | 2.64 | — | — | 2.05 | 4.70 | 6.40 | 0.62 | 1.46 | 2.10 |
| | 7+12 | 7 | 12 | — | — | 1.95 | 3.35 | — | — | 2.05 | 5.30 | 6.81 | 0.62 | 1.65 | 2.23 |
| | 7+18 | 7 | 18 | — | — | 1.96 | 5.04 | — | — | 2.05 | 7.00 | 7.55 | 0.62 | 2.18 | 2.72 |
| | 9+9 | 9 | 9 | — | — | 2.65 | 2.65 | — | — | 2.05 | 5.30 | 6.81 | 0.62 | 1.65 | 2.23 |
| | 9+12 | 9 | 12 | — | — | 2.57 | 3.43 | — | — | 2.05 | 6.00 | 6.98 | 0.62 | 1.87 | 2.35 |
| | 9+18 | 9 | 18 | — | — | 2.43 | 4.87 | — | — | 2.05 | 7.30 | 7.55 | 0.62 | 2.27 | 2.72 |
| | 12+12 | 12 | 12 | — | — | 3.25 | 3.25 | — | — | 2.05 | 6.50 | 7.39 | 0.62 | 2.02 | 2.42 |
| 3 X1 | 12+18 | 12 | 18 | — | — | 2.92 | 4.38 | — | — | 2.05 | 7.30 | 7.55 | 0.62 | 2.27 | 2.72 |
| | 18+18 | 18 | 18 | — | — | 3.75 | 3.75 | — | — | 2.05 | 7.50 | 7.55 | 0.62 | 2.34 | 2.72 |
| | 7+7+7 | 7 | 7 | 7 | — | 2.00 | 2.00 | 2.00 | — | 2.63 | 6.00 | 8.46 | 0.74 | 1.85 | 2.87 |
| | 7+7+9 | 7 | 7 | 9 | — | 1.98 | 1.98 | 2.54 | — | 2.63 | 6.50 | 8.46 | 0.74 | 2.00 | 2.87 |
| | 7+7+12 | 7 | 7 | 12 | — | 1.91 | 1.91 | 3.28 | — | 2.63 | 7.10 | 8.46 | 0.74 | 2.18 | 2.87 |
| | 7+7+18 | 7 | 7 | 18 | — | 1.71 | 1.71 | 4.39 | — | 2.63 | 7.80 | 8.46 | 0.74 | 2.40 | 2.87 |
| | 7+9+9 | 7 | 9 | 9 | — | 1.90 | 2.45 | 2.68 | — | 2.63 | 6.80 | 8.46 | 0.74 | 2.09 | 2.87 |
| | 7+9+12 | 7 | 9 | 12 | — | 1.88 | 2.41 | 3.21 | — | 2.63 | 7.50 | 8.46 | 0.74 | 2.31 | 2.87 |
| | 7+9+18 | 7 | 9 | 18 | — | 1.61 | 2.06 | 4.13 | — | 2.63 | 7.80 | 8.46 | 0.74 | 2.40 | 2.87 |
| | 7+12+12 | 7 | 12 | 12 | — | 1.76 | 3.02 | 3.02 | — | 2.63 | 7.80 | 8.46 | 0.74 | 2.40 | 2.87 |
| | 9+9+9 | 9 | 9 | 9 | — | 2.37 | 2.37 | 2.37 | — | 2.63 | 7.10 | 8.46 | 0.74 | 2.18 | 2.87 |
| | 4 X1 | 9+9+12 | 9 | 9 | 12 | — | 2.34 | 2.34 | 3.12 | — | 2.63 | 7.80 | 8.46 | 0.74 | 2.40 |
| 9+9+18 | | 9 | 9 | 18 | — | 1.95 | 1.95 | 3.90 | — | 2.63 | 7.80 | 8.46 | 0.74 | 2.40 | 2.87 |
| 9+12+12 | | 9 | 12 | 12 | — | 2.13 | 2.84 | 2.84 | — | 2.63 | 7.80 | 8.46 | 0.74 | 2.40 | 2.87 |
| 12+12+12 | | 12 | 12 | 12 | — | 2.60 | 2.60 | 2.60 | — | 2.63 | 7.80 | 8.46 | 0.74 | 2.40 | 2.87 |
| 7+7+7+7 | | 7 | 7 | 7 | 7 | 2.05 | 2.05 | 2.05 | 2.05 | 3.04 | 8.21 | 9.93 | 0.84 | 2.47 | 3.09 |
| 7+7+7+9 | | 7 | 7 | 7 | 9 | 1.92 | 1.92 | 1.92 | 2.46 | 3.04 | 8.21 | 9.93 | 0.84 | 2.47 | 3.09 |
| 7+7+7+12 | | 7 | 7 | 7 | 12 | 1.74 | 1.74 | 1.74 | 2.99 | 3.04 | 8.21 | 9.93 | 0.84 | 2.47 | 3.09 |
| 7+7+9+9 | | 7 | 7 | 9 | 9 | 1.80 | 1.80 | 2.31 | 2.31 | 3.04 | 8.21 | 9.93 | 0.84 | 2.47 | 3.09 |
| 7+7+9+12 | | 7 | 7 | 9 | 12 | 1.64 | 1.64 | 2.11 | 2.81 | 3.04 | 8.21 | 9.93 | 0.84 | 2.49 | 3.09 |
| 7+9+9+9 | | 7 | 9 | 9 | 9 | 1.69 | 2.17 | 2.17 | 2.17 | 3.04 | 8.21 | 9.93 | 0.84 | 2.48 | 3.09 |
| 9+9+9+9 | | 9 | 9 | 9 | 9 | 2.05 | 2.05 | 2.05 | 2.05 | 3.04 | 8.21 | 9.93 | 0.84 | 2.50 | 3.09 |

CALOR

38QUS028D8S4

| COMB. | UNIDADE INTERIOR | COMBINAÇÕES | | | | CAPACIDADE NOM. (KW) | | | | CAPACIDADE TOTAL (KW) | | | CONSUMO TOTAL (KW) | | |
|-------|------------------|-------------|-------|-------|-------|----------------------|-------|-------|-------|-----------------------|---------|-------|--------------------|---------|------|
| | | UN. A | UN. B | UN. C | UN. D | UN. A | UN. B | UN. C | UN. D | MIN. | NOMINAL | MAX. | MIN. | NOMINAL | MAX. |
| 1 X 1 | 7 | 7 | — | — | — | 2.50 | — | — | — | 1.68 | 2.50 | 2.90 | 0.40 | 0.69 | 0.87 |
| | 9 | 9 | — | — | — | 3.00 | — | — | — | 1.68 | 3.00 | 3.20 | 0.40 | 0.83 | 1.04 |
| | 12 | 12 | — | — | — | 3.80 | — | — | — | 1.68 | 3.80 | 3.90 | 0.40 | 1.05 | 1.26 |
| | 18 | 18 | — | — | — | 5.60 | — | — | — | 1.91 | 5.60 | 7.01 | 0.50 | 1.55 | 1.78 |
| 2 X 1 | 7+7 | 7 | 7 | — | — | 2.50 | 2.50 | — | — | 2.28 | 5.00 | 6.73 | 0.61 | 1.39 | 1.96 |
| | 7+9 | 7 | 9 | — | — | 2.45 | 3.15 | — | — | 2.28 | 5.60 | 7.10 | 0.61 | 1.55 | 2.08 |
| | 7+12 | 7 | 12 | — | — | 2.21 | 3.79 | — | — | 2.28 | 6.00 | 7.55 | 0.61 | 1.66 | 2.20 |
| | 7+18 | 7 | 18 | — | — | 2.18 | 5.62 | — | — | 2.28 | 7.80 | 8.37 | 0.61 | 2.16 | 2.69 |
| | 9+9 | 9 | 9 | — | — | 3.00 | 3.00 | — | — | 2.28 | 6.00 | 7.55 | 0.61 | 1.66 | 2.20 |
| | 9+12 | 9 | 12 | — | — | 3.00 | 4.00 | — | — | 2.28 | 7.00 | 7.74 | 0.61 | 1.94 | 2.32 |
| | 9+18 | 9 | 18 | — | — | 2.63 | 5.27 | — | — | 2.28 | 7.90 | 8.37 | 0.61 | 2.19 | 2.69 |
| | 12+12 | 12 | 12 | — | — | 3.75 | 3.75 | — | — | 2.28 | 7.50 | 8.19 | 0.61 | 2.08 | 2.40 |
| 3 X 1 | 12+18 | 12 | 18 | — | — | 3.20 | 4.80 | — | — | 2.28 | 8.00 | 8.37 | 0.61 | 2.22 | 2.69 |
| | 18+18 | 18 | 18 | — | — | 4.00 | 4.00 | — | — | 2.28 | 8.00 | 8.37 | 0.61 | 2.22 | 2.69 |
| | 7+7+7 | 7 | 7 | 7 | — | 2.33 | 2.33 | 2.33 | — | 2.91 | 7.00 | 9.37 | 0.73 | 1.92 | 2.84 |
| | 7+7+9 | 7 | 7 | 9 | — | 2.37 | 2.37 | 3.05 | — | 2.91 | 7.80 | 9.37 | 0.73 | 2.14 | 2.84 |
| | 7+7+12 | 7 | 7 | 12 | — | 2.29 | 2.29 | 3.92 | — | 2.91 | 8.50 | 9.37 | 0.73 | 2.28 | 2.84 |
| | 7+7+18 | 7 | 7 | 18 | — | 1.93 | 1.93 | 4.95 | — | 2.91 | 8.80 | 9.37 | 0.73 | 2.37 | 2.84 |
| | 7+9+9 | 7 | 9 | 9 | — | 2.38 | 3.06 | 2.68 | — | 2.91 | 8.50 | 9.37 | 0.73 | 2.28 | 2.84 |
| | 7+9+12 | 7 | 9 | 12 | — | 2.20 | 2.83 | 3.77 | — | 2.91 | 8.80 | 9.37 | 0.73 | 2.36 | 2.84 |
| | 7+9+18 | 7 | 9 | 18 | — | 1.81 | 2.33 | 4.66 | — | 2.91 | 8.80 | 9.37 | 0.73 | 2.37 | 2.84 |
| | 7+12+12 | 7 | 12 | 12 | — | 1.99 | 3.41 | 3.41 | — | 2.91 | 8.80 | 9.37 | 0.73 | 2.36 | 2.84 |
| 4 X 1 | 9+9+9 | 9 | 9 | 9 | — | 2.93 | 2.93 | 2.93 | — | 2.91 | 8.80 | 9.37 | 0.73 | 2.36 | 2.84 |
| | 9+9+12 | 9 | 9 | 12 | — | 2.64 | 2.64 | 3.52 | — | 2.91 | 8.80 | 9.37 | 0.73 | 2.36 | 2.84 |
| | 9+9+18 | 9 | 9 | 18 | — | 2.20 | 2.20 | 4.40 | — | 2.91 | 8.80 | 9.37 | 0.73 | 2.37 | 2.84 |
| | 9+12+12 | 9 | 12 | 12 | — | 2.40 | 3.20 | 3.20 | — | 2.91 | 8.80 | 9.37 | 0.73 | 2.37 | 2.84 |
| | 12+12+12 | 12 | 12 | 12 | — | 2.93 | 2.93 | 2.93 | — | 2.91 | 8.80 | 9.37 | 0.73 | 2.37 | 2.84 |
| | 7+7+7+7 | 7 | 7 | 7 | 7 | 2.28 | 2.28 | 2.28 | 2.28 | 3.37 | 9.10 | 11.01 | 0.83 | 2.45 | 3.06 |
| | 7+7+7+9 | 7 | 7 | 7 | 9 | 2.12 | 2.12 | 2.12 | 2.73 | 3.37 | 9.10 | 11.01 | 0.83 | 2.45 | 3.06 |
| | 7+7+7+12 | 7 | 7 | 7 | 12 | 1.93 | 1.93 | 1.93 | 3.31 | 3.37 | 9.10 | 11.01 | 0.83 | 2.45 | 3.06 |
| | 7+7+9+9 | 7 | 7 | 9 | 9 | 1.99 | 1.99 | 2.56 | 2.56 | 3.37 | 9.10 | 11.01 | 0.83 | 2.45 | 3.06 |
| | 7+7+9+12 | 7 | 7 | 9 | 12 | 1.82 | 1.82 | 2.34 | 3.12 | 3.37 | 9.10 | 11.01 | 0.83 | 2.45 | 3.06 |
| | 7+9+9+9 | 7 | 9 | 9 | 9 | 1.87 | 2.41 | 2.41 | 2.41 | 3.37 | 9.10 | 11.01 | 0.83 | 2.45 | 3.06 |
| | 9+9+9+9 | 9 | 9 | 9 | 9 | 2.28 | 2.28 | 2.28 | 2.28 | 3.37 | 9.10 | 11.01 | 0.83 | 2.45 | 3.06 |

FRIO

38QUS036D8S4

| COMB. | UNIDADE INTERIOR | COMBINAÇÕES | | | | CAPACIDADE NOM. (KW) | | | | CAPACIDADE TOTAL (KW) | | | CONSUMO TOTAL (KW) | | |
|------------|------------------|-------------|-------|-------|-------|----------------------|-------|-------|-------|-----------------------|---------|-------|--------------------|---------|------|
| | | UN. A | UN. B | UN. C | UN. D | UN. A | UN. B | UN. C | UN. D | MIN. | NOMINAL | MAX. | MIN. | NOMINAL | MAX. |
| 1 X1 | 7 | 7 | — | — | — | 2.00 | — | — | — | 1.59 | 2.00 | 2.90 | 0.45 | 0.62 | 0.78 |
| | 9 | 9 | — | — | — | 2.50 | — | — | — | 1.59 | 2.50 | 3.20 | 0.45 | 0.78 | 0.97 |
| | 12 | 12 | — | — | — | 3.50 | — | — | — | 1.59 | 3.50 | 3.90 | 0.45 | 1.09 | 1.31 |
| | 18 | 18 | — | — | — | 5.00 | — | — | — | 1.80 | 5.00 | 6.50 | 0.58 | 1.56 | 1.79 |
| 2 X1 | 7+7 | 7 | 7 | — | — | 2.10 | 2.10 | — | — | 2.23 | 4.20 | 6.36 | 0.63 | 1.31 | 2.15 |
| | 7+9 | 7 | 9 | — | — | 2.06 | 2.64 | — | — | 2.23 | 4.70 | 6.57 | 0.63 | 1.46 | 2.31 |
| | 7+12 | 7 | 12 | — | — | 2.03 | 3.47 | — | — | 2.23 | 5.50 | 6.89 | 0.63 | 1.71 | 2.48 |
| | 7+18 | 7 | 18 | — | — | 1.96 | 5.04 | — | — | 2.23 | 7.00 | 8.48 | 0.63 | 2.18 | 2.91 |
| | 9+9 | 9 | 9 | — | — | 2.65 | 2.65 | — | — | 2.23 | 5.30 | 6.89 | 0.63 | 1.65 | 2.48 |
| | 9+12 | 9 | 12 | — | — | 2.57 | 3.43 | — | — | 2.23 | 6.00 | 7.42 | 0.63 | 1.87 | 2.64 |
| | 9+18 | 9 | 18 | — | — | 2.50 | 5.00 | — | — | 2.23 | 7.50 | 9.54 | 0.63 | 2.34 | 2.97 |
| | 12+12 | 12 | 12 | — | — | 3.50 | 3.50 | — | — | 2.23 | 7.00 | 7.95 | 0.63 | 2.18 | 2.81 |
| | 12+18 | 12 | 18 | — | — | 3.40 | 5.10 | — | — | 2.23 | 8.50 | 10.07 | 0.63 | 2.65 | 2.97 |
| | 18+18 | 18 | 18 | — | — | 5.00 | 5.00 | — | — | 2.23 | 10.00 | 10.60 | 0.63 | 3.12 | 3.30 |
| 3 X1 | 7+7+7 | 7 | 7 | 7 | — | 2.00 | 2.00 | 2.00 | — | 2.86 | 6.00 | 7.42 | 0.79 | 1.85 | 2.97 |
| | 7+7+9 | 7 | 7 | 9 | — | 1.98 | 1.98 | 2.54 | — | 2.86 | 6.50 | 7.95 | 0.79 | 2.01 | 3.14 |
| | 7+7+12 | 7 | 7 | 12 | — | 2.02 | 2.02 | 3.46 | — | 2.86 | 7.50 | 9.01 | 0.79 | 2.33 | 3.30 |
| | 7+7+18 | 7 | 7 | 18 | — | 1.97 | 1.97 | 5.06 | — | 2.86 | 9.00 | 11.66 | 0.79 | 2.80 | 3.63 |
| | 7+9+9 | 7 | 9 | 9 | — | 1.96 | 2.52 | 2.52 | — | 2.86 | 7.00 | 9.01 | 0.79 | 2.17 | 3.30 |
| | 7+9+12 | 7 | 9 | 12 | — | 2.00 | 2.57 | 3.43 | — | 2.86 | 8.00 | 10.07 | 0.79 | 2.48 | 3.47 |
| | 7+9+18 | 7 | 9 | 18 | — | 1.96 | 2.51 | 5.03 | — | 2.86 | 9.50 | 11.66 | 0.79 | 2.96 | 3.63 |
| | 7+12+12 | 7 | 12 | 12 | — | 2.03 | 3.48 | 3.48 | — | 2.86 | 9.00 | 10.60 | 0.79 | 2.80 | 3.47 |
| | 7+12+18 | 7 | 12 | 18 | — | 1.89 | 3.24 | 4.86 | — | 2.86 | 10.00 | 11.66 | 0.79 | 3.12 | 3.63 |
| | 7+18+18 | 7 | 18 | 18 | — | 1.63 | 4.19 | 4.19 | — | 2.86 | 10.00 | 11.66 | 0.79 | 3.12 | 3.63 |
| | 9+9+9 | 9 | 9 | 9 | — | 2.50 | 2.50 | 2.50 | — | 2.86 | 7.50 | 10.07 | 0.79 | 2.34 | 3.47 |
| | 9+9+12 | 9 | 9 | 12 | — | 2.55 | 2.55 | 3.40 | — | 2.86 | 8.50 | 10.60 | 0.79 | 2.65 | 3.47 |
| | 9+9+18 | 9 | 9 | 18 | — | 2.50 | 2.50 | 5.00 | — | 2.86 | 10.00 | 11.66 | 0.79 | 3.12 | 3.63 |
| | 9+12+12 | 9 | 12 | 12 | — | 2.59 | 3.45 | 3.45 | — | 2.86 | 9.50 | 11.66 | 0.79 | 2.96 | 3.63 |
| | 9+12+18 | 9 | 12 | 18 | — | 2.31 | 3.08 | 4.62 | — | 2.86 | 10.00 | 11.66 | 0.79 | 3.12 | 3.63 |
| | 9+18+18 | 9 | 18 | 18 | — | 2.00 | 4.00 | 4.00 | — | 2.86 | 10.00 | 11.66 | 0.79 | 3.12 | 3.63 |
| | 12+12+12 | 12 | 12 | 12 | — | 3.33 | 3.33 | 3.33 | — | 2.86 | 10.00 | 11.66 | 0.79 | 3.12 | 3.63 |
| | 12+12+18 | 12 | 12 | 18 | — | 2.86 | 2.86 | 4.29 | — | 2.86 | 10.00 | 11.66 | 0.79 | 3.12 | 3.63 |
| 4 X1 | 7+7+7+7 | 7 | 7 | 7 | 7 | 2.05 | 2.05 | 2.05 | 2.05 | 3.71 | 8.20 | 10.60 | 0.89 | 2.30 | 3.30 |
| | 7+7+7+9 | 7 | 7 | 7 | 9 | 1.98 | 1.98 | 1.98 | 2.55 | 3.71 | 8.50 | 11.66 | 0.89 | 2.50 | 3.47 |
| | 7+7+7+12 | 7 | 7 | 7 | 12 | 2.02 | 2.02 | 2.02 | 3.45 | 3.71 | 9.50 | 12.72 | 0.89 | 2.88 | 3.63 |
| | 7+7+7+18 | 7 | 7 | 7 | 18 | 1.88 | 1.88 | 1.88 | 4.85 | 3.71 | 10.50 | 13.78 | 0.89 | 3.27 | 4.29 |
| | 7+7+9+9 | 7 | 7 | 9 | 9 | 1.97 | 1.97 | 2.53 | 2.53 | 3.71 | 9.00 | 12.72 | 0.89 | 2.73 | 3.63 |
| | 7+7+9+12 | 7 | 7 | 9 | 12 | 2.00 | 2.00 | 2.57 | 3.43 | 3.71 | 10.00 | 13.25 | 0.89 | 3.12 | 3.96 |
| | 7+7+9+18 | 7 | 7 | 9 | 18 | 1.79 | 1.79 | 2.30 | 4.61 | 3.71 | 10.50 | 13.78 | 0.89 | 3.27 | 4.29 |
| | 7+7+12+12 | 7 | 7 | 12 | 12 | 1.93 | 1.93 | 3.32 | 3.32 | 3.71 | 10.50 | 13.78 | 0.89 | 3.27 | 4.29 |
| | 7+7+12+18 | 7 | 7 | 12 | 18 | 1.67 | 1.67 | 2.86 | 4.30 | 3.71 | 10.50 | 13.78 | 0.89 | 3.27 | 4.29 |
| | 7+9+9+9 | 7 | 9 | 9 | 9 | 1.96 | 2.51 | 2.51 | 2.51 | 3.71 | 9.50 | 13.25 | 0.89 | 2.94 | 3.80 |
| | 7+9+9+12 | 7 | 9 | 9 | 12 | 2.01 | 2.58 | 2.58 | 3.44 | 3.71 | 10.60 | 13.78 | 0.89 | 3.30 | 4.29 |
| | 7+9+9+18 | 7 | 9 | 9 | 18 | 1.73 | 2.22 | 2.22 | 4.44 | 3.71 | 10.60 | 13.78 | 0.89 | 3.30 | 4.29 |
| | 7+9+12+12 | 7 | 9 | 12 | 12 | 1.86 | 2.39 | 3.18 | 3.18 | 3.71 | 10.60 | 13.78 | 0.89 | 3.30 | 4.29 |
| | 7+9+12+18 | 7 | 9 | 12 | 18 | 1.61 | 2.07 | 2.77 | 4.15 | 3.71 | 10.60 | 13.78 | 0.89 | 3.30 | 4.29 |
| | 7+12+12+12 | 7 | 12 | 12 | 12 | 1.73 | 2.96 | 2.96 | 2.96 | 3.71 | 10.60 | 13.78 | 0.89 | 3.30 | 4.29 |
| | 9+9+9+9 | 9 | 9 | 9 | 9 | 2.65 | 2.65 | 2.65 | 2.65 | 3.71 | 10.60 | 13.78 | 0.89 | 3.30 | 4.29 |
| | 9+9+9+12 | 9 | 9 | 9 | 12 | 2.45 | 2.45 | 2.45 | 3.26 | 3.71 | 10.60 | 13.78 | 0.89 | 3.30 | 4.29 |
| | 9+9+9+18 | 9 | 9 | 9 | 18 | 2.12 | 2.12 | 2.12 | 4.24 | 3.71 | 10.60 | 13.78 | 0.89 | 3.30 | 4.29 |
| 9+9+12+12 | 9 | 9 | 12 | 12 | 2.27 | 2.27 | 3.03 | 3.03 | 3.71 | 10.60 | 13.78 | 0.89 | 3.30 | 4.29 | |
| 9+12+12+12 | 9 | 12 | 12 | 12 | 2.12 | 2.83 | 2.83 | 2.83 | 3.71 | 10.60 | 13.78 | 0.89 | 3.30 | 4.29 | |

CALOR

38QUS036D8S4

| COMB. | UNIDADE INTERIOR | COMBINAÇÕES | | | | CAPACIDADE NOM. (KW) | | | | CAPACIDADE TOTAL (KW) | | | CONSUMO TOTAL (KW) | | |
|------------|------------------|-------------|-------|-------|-------|----------------------|-------|-------|-------|-----------------------|---------|-------|--------------------|---------|------|
| | | UN. A | UN. B | UN. C | UN. D | UN. A | UN. B | UN. C | UN. D | MIN. | NOMINAL | MAX. | MIN. | NOMINAL | MAX. |
| 1 X1 | 7 | 7 | — | — | — | 2.50 | — | — | — | 1.80 | 2.50 | 2.90 | 0.45 | 0.69 | 0.86 |
| | 9 | 9 | — | — | — | 3.00 | — | — | — | 1.80 | 3.00 | 3.20 | 0.45 | 0.83 | 1.04 |
| | 12 | 12 | — | — | — | 3.80 | — | — | — | 1.80 | 3.80 | 3.90 | 0.45 | 1.05 | 1.26 |
| | 18 | 18 | — | — | — | 5.60 | — | — | — | 2.04 | 5.60 | 7.00 | 0.55 | 1.55 | 1.78 |
| 2 X1 | 7+7 | 7 | 7 | — | — | 2.50 | 2.50 | — | — | 2.52 | 5.00 | 7.20 | 0.63 | 1.38 | 2.15 |
| | 7+9 | 7 | 9 | — | — | 2.45 | 3.15 | — | — | 2.52 | 5.60 | 7.44 | 0.63 | 1.54 | 2.31 |
| | 7+12 | 7 | 12 | — | — | 2.21 | 3.79 | — | — | 2.52 | 6.00 | 7.80 | 0.63 | 1.65 | 2.48 |
| | 7+18 | 7 | 18 | — | — | 2.24 | 5.76 | — | — | 2.52 | 8.00 | 9.60 | 0.63 | 2.21 | 2.91 |
| | 9+9 | 9 | 9 | — | — | 3.00 | 3.00 | — | — | 2.52 | 6.00 | 7.80 | 0.63 | 1.65 | 2.48 |
| | 9+12 | 9 | 12 | — | — | 3.00 | 4.00 | — | — | 2.52 | 7.00 | 8.40 | 0.63 | 1.93 | 2.64 |
| | 9+18 | 9 | 18 | — | — | 2.93 | 5.87 | — | — | 2.52 | 8.80 | 10.80 | 0.63 | 2.43 | 2.98 |
| | 12+12 | 12 | 12 | — | — | 3.75 | 3.75 | — | — | 2.52 | 7.50 | 9.00 | 0.63 | 2.07 | 2.81 |
| 3 X1 | 12+18 | 12 | 18 | — | — | 3.76 | 5.64 | — | — | 2.52 | 9.40 | 11.40 | 0.63 | 2.60 | 2.98 |
| | 18+18 | 18 | 18 | — | — | 5.50 | 5.50 | — | — | 2.52 | 11.00 | 12.00 | 0.63 | 3.05 | 3.31 |
| | 7+7+7 | 7 | 7 | 7 | — | 2.50 | 2.50 | 2.50 | — | 3.24 | 7.50 | 8.40 | 0.79 | 2.05 | 2.98 |
| | 7+7+9 | 7 | 7 | 9 | — | 2.37 | 2.37 | 3.05 | — | 3.24 | 7.80 | 9.00 | 0.79 | 2.14 | 3.14 |
| | 7+7+12 | 7 | 7 | 12 | — | 2.29 | 2.29 | 3.92 | — | 3.24 | 8.50 | 10.20 | 0.79 | 2.33 | 3.31 |
| | 7+7+18 | 7 | 7 | 18 | — | 2.52 | 2.52 | 6.47 | — | 3.24 | 11.50 | 13.20 | 0.79 | 3.17 | 3.64 |
| | 7+9+9 | 7 | 9 | 9 | — | 2.38 | 3.06 | 3.06 | — | 3.24 | 8.50 | 10.20 | 0.79 | 2.33 | 3.31 |
| | 7+9+12 | 7 | 9 | 12 | — | 2.50 | 3.21 | 4.29 | — | 3.24 | 10.00 | 11.40 | 0.79 | 2.74 | 3.47 |
| | 7+9+18 | 7 | 9 | 18 | — | 2.37 | 3.04 | 6.09 | — | 3.24 | 11.50 | 13.20 | 0.79 | 3.17 | 3.64 |
| | 7+12+12 | 7 | 12 | 12 | — | 2.48 | 4.26 | 4.26 | — | 3.24 | 11.00 | 12.00 | 0.79 | 3.03 | 3.47 |
| | 7+12+18 | 7 | 12 | 18 | — | 2.18 | 3.73 | 5.59 | — | 3.24 | 11.50 | 13.20 | 0.79 | 3.18 | 3.64 |
| | 7+18+18 | 7 | 18 | 18 | — | 1.87 | 4.81 | 4.81 | — | 3.24 | 11.50 | 13.20 | 0.79 | 3.19 | 3.64 |
| | 9+9+9 | 9 | 9 | 9 | — | 3.33 | 3.33 | 3.33 | — | 3.24 | 10.00 | 11.40 | 0.79 | 2.75 | 3.47 |
| | 9+9+12 | 9 | 9 | 12 | — | 3.30 | 3.30 | 4.40 | — | 3.24 | 11.00 | 12.00 | 0.79 | 3.03 | 3.47 |
| | 9+9+18 | 9 | 9 | 18 | — | 2.88 | 2.88 | 5.75 | — | 3.24 | 11.50 | 13.20 | 0.79 | 3.19 | 3.64 |
| | 9+12+12 | 9 | 12 | 12 | — | 3.14 | 4.18 | 4.18 | — | 3.24 | 11.50 | 13.20 | 0.79 | 3.17 | 3.64 |
| 9+12+18 | 9 | 12 | 18 | — | 2.65 | 3.54 | 5.31 | — | 3.24 | 11.50 | 13.20 | 0.79 | 3.18 | 3.64 | |
| 9+18+18 | 9 | 18 | 18 | — | 2.30 | 4.60 | 4.60 | — | 3.24 | 11.50 | 13.20 | 0.79 | 3.19 | 3.64 | |
| 12+12+12 | 12 | 12 | 12 | — | 3.83 | 3.83 | 3.83 | — | 3.24 | 11.50 | 13.20 | 0.79 | 3.17 | 3.64 | |
| 12+12+18 | 12 | 12 | 18 | — | 3.29 | 3.29 | 4.93 | — | 3.24 | 11.50 | 13.20 | 0.79 | 3.19 | 3.64 | |
| 4 X1 | 7+7+7+7 | 7 | 7 | 7 | 7 | 2.50 | 2.50 | 2.50 | 2.50 | 4.20 | 10.00 | 12.00 | 0.89 | 2.59 | 3.31 |
| | 7+7+7+9 | 7 | 7 | 7 | 9 | 2.57 | 2.57 | 2.57 | 3.30 | 4.20 | 11.00 | 12.60 | 0.89 | 2.93 | 3.47 |
| | 7+7+7+12 | 7 | 7 | 7 | 12 | 2.50 | 2.50 | 2.50 | 4.29 | 4.20 | 11.80 | 13.20 | 0.89 | 3.19 | 3.64 |
| | 7+7+7+18 | 7 | 7 | 7 | 18 | 2.15 | 2.15 | 2.15 | 5.54 | 4.20 | 12.00 | 14.40 | 0.89 | 3.29 | 4.30 |
| | 7+7+9+9 | 7 | 7 | 9 | 9 | 2.58 | 2.58 | 3.32 | 3.32 | 4.20 | 11.80 | 13.20 | 0.89 | 3.19 | 3.64 |
| | 7+7+9+12 | 7 | 7 | 9 | 12 | 2.40 | 2.40 | 3.09 | 4.11 | 4.20 | 12.00 | 13.80 | 0.89 | 3.24 | 3.97 |
| | 7+7+9+18 | 7 | 7 | 9 | 18 | 2.05 | 2.05 | 2.63 | 5.27 | 4.20 | 12.00 | 14.40 | 0.89 | 3.31 | 4.30 |
| | 7+7+12+12 | 7 | 7 | 12 | 12 | 2.21 | 2.21 | 3.79 | 3.79 | 4.20 | 12.00 | 14.40 | 0.89 | 3.29 | 4.30 |
| | 7+7+12+18 | 7 | 7 | 12 | 18 | 1.91 | 1.91 | 3.27 | 4.91 | 4.20 | 12.00 | 14.40 | 0.89 | 3.31 | 4.30 |
| | 7+9+9+9 | 7 | 9 | 9 | 9 | 2.47 | 3.18 | 3.18 | 3.18 | 4.20 | 12.00 | 13.80 | 0.89 | 3.24 | 3.80 |
| | 7+9+9+12 | 7 | 9 | 9 | 12 | 2.27 | 2.92 | 2.92 | 3.89 | 4.20 | 12.00 | 14.40 | 0.89 | 3.30 | 4.30 |
| | 7+9+9+18 | 7 | 9 | 9 | 18 | 1.95 | 2.51 | 2.51 | 5.02 | 4.20 | 12.00 | 14.40 | 0.89 | 3.31 | 4.30 |
| | 7+9+12+12 | 7 | 9 | 12 | 12 | 2.10 | 2.70 | 3.60 | 3.60 | 4.20 | 12.00 | 14.40 | 0.89 | 3.30 | 4.30 |
| | 7+9+12+18 | 7 | 9 | 12 | 18 | 1.83 | 2.35 | 3.13 | 4.70 | 4.20 | 12.00 | 14.40 | 0.89 | 3.31 | 4.30 |
| | 7+12+12+12 | 7 | 12 | 12 | 12 | 1.95 | 3.35 | 3.35 | 3.35 | 4.20 | 12.00 | 14.40 | 0.89 | 3.31 | 4.30 |
| | 7+12+12+18 | 7 | 12 | 12 | 18 | 1.71 | 2.94 | 2.94 | 4.41 | 4.20 | 12.00 | 14.40 | 0.89 | 3.31 | 4.30 |
| 9+9+9+9 | 9 | 9 | 9 | 9 | 3.00 | 3.00 | 3.00 | 3.00 | 4.20 | 12.00 | 14.40 | 0.89 | 3.31 | 4.30 | |
| 9+9+9+12 | 9 | 9 | 9 | 12 | 2.77 | 2.77 | 2.77 | 3.69 | 4.20 | 12.00 | 14.40 | 0.89 | 3.31 | 4.30 | |
| 9+9+9+18 | 9 | 9 | 9 | 18 | 2.40 | 2.40 | 2.40 | 4.80 | 4.20 | 12.00 | 14.40 | 0.89 | 3.31 | 4.30 | |
| 9+9+12+12 | 9 | 9 | 12 | 12 | 2.57 | 2.57 | 3.43 | 3.43 | 4.20 | 12.00 | 14.40 | 0.89 | 3.31 | 4.30 | |
| 9+12+12+12 | 9 | 12 | 12 | 12 | 2.40 | 3.20 | 3.20 | 3.20 | 4.20 | 12.00 | 14.40 | 0.89 | 3.31 | 4.30 | |

FRIO

38QUS042D8S5

| COMB. | UNIDADE INTERIOR | COMBINAÇÕES | | | | | CAPACIDADE NOM. (KW) | | | | | CAPACIDADE TOTAL (KW) | | | CONSUMO TOTAL (KW) | | |
|-----------|------------------|-------------|-------|-------|-------|-------|----------------------|-------|-------|-------|-------|-----------------------|---------|-------|--------------------|---------|------|
| | | UN. A | UN. B | UN. C | UN. D | UN. E | UN. A | UN. B | UN. C | UN. D | UN. E | MIN. | NOMINAL | MAX. | MIN. | NOMINAL | MAX. |
| 1 X1 | 7 | 7 | — | — | — | — | 2.00 | — | — | — | — | 1.66 | 2.00 | 2.90 | 0.45 | 0.62 | 0.78 |
| | 9 | 9 | — | — | — | — | 2.50 | — | — | — | — | 1.66 | 2.50 | 3.20 | 0.45 | 0.78 | 0.97 |
| | 12 | 12 | — | — | — | — | 3.50 | — | — | — | — | 1.66 | 3.50 | 3.90 | 0.45 | 1.09 | 1.30 |
| | 18 | 18 | — | — | — | — | 5.00 | — | — | — | — | 1.85 | 5.00 | 6.50 | 0.58 | 1.56 | 1.79 |
| | 24 | 24 | — | — | — | — | 7.00 | — | — | — | — | 2.09 | 7.00 | 8.20 | 0.70 | 2.18 | 2.29 |
| 2 X1 | 7+7 | 7 | 7 | — | — | — | 2.10 | 2.10 | — | — | — | 2.34 | 4.20 | 7.38 | 0.63 | 1.30 | 2.16 |
| | 7+9 | 7 | 9 | — | — | — | 2.06 | 2.64 | — | — | — | 2.34 | 4.70 | 7.63 | 0.63 | 1.46 | 2.31 |
| | 7+12 | 7 | 12 | — | — | — | 2.03 | 3.47 | — | — | — | 2.34 | 5.50 | 8.00 | 0.63 | 1.70 | 2.50 |
| | 7+18 | 7 | 18 | — | — | — | 1.96 | 5.04 | — | — | — | 2.34 | 7.00 | 9.84 | 0.63 | 2.17 | 2.65 |
| | 7+24 | 7 | 24 | — | — | — | 2.05 | 7.05 | — | — | — | 2.34 | 9.10 | 11.69 | 0.63 | 2.83 | 2.98 |
| | 9+9 | 9 | 9 | — | — | — | 2.65 | 2.65 | — | — | — | 2.34 | 5.30 | 8.00 | 0.63 | 1.64 | 2.50 |
| | 9+12 | 9 | 12 | — | — | — | 2.57 | 3.43 | — | — | — | 2.34 | 6.00 | 8.61 | 0.63 | 1.86 | 2.53 |
| | 9+18 | 9 | 18 | — | — | — | 2.50 | 5.00 | — | — | — | 2.34 | 7.50 | 11.07 | 0.63 | 2.34 | 2.80 |
| | 9+24 | 9 | 24 | — | — | — | 2.65 | 7.05 | — | — | — | 2.34 | 9.70 | 12.30 | 0.63 | 3.02 | 3.17 |
| | 12+12 | 12 | 12 | — | — | — | 3.50 | 3.50 | — | — | — | 2.34 | 7.00 | 9.23 | 0.63 | 2.17 | 2.65 |
| | 12+18 | 12 | 18 | — | — | — | 3.40 | 5.10 | — | — | — | 2.34 | 8.50 | 11.69 | 0.63 | 2.65 | 3.06 |
| | 12+24 | 12 | 24 | — | — | — | 3.33 | 6.67 | — | — | — | 2.34 | 10.00 | 12.30 | 0.63 | 3.12 | 3.35 |
| | 18+18 | 18 | 18 | — | — | — | 5.25 | 5.25 | — | — | — | 2.34 | 10.50 | 12.30 | 0.63 | 3.27 | 3.35 |
| | 18+24 | 18 | 24 | — | — | — | 4.93 | 6.57 | — | — | — | 2.34 | 11.50 | 12.50 | 0.63 | 3.58 | 3.35 |
| | 24+24 | 24 | 24 | — | — | — | 6.00 | 6.00 | — | — | — | 2.34 | 12.00 | 12.50 | 0.63 | 3.74 | 3.35 |
| | 7+7+7 | 7 | 7 | 7 | — | — | 2.00 | 2.00 | 2.00 | — | — | 2.89 | 6.00 | 7.38 | 0.78 | 1.85 | 2.98 |
| | 7+7+9 | 7 | 7 | 9 | — | — | 1.98 | 1.98 | 2.54 | — | — | 2.89 | 6.50 | 8.61 | 0.78 | 2.00 | 3.17 |
| | 7+7+12 | 7 | 7 | 12 | — | — | 2.02 | 2.02 | 3.46 | — | — | 2.89 | 7.50 | 9.23 | 0.78 | 2.31 | 3.35 |
| | 7+7+18 | 7 | 7 | 18 | — | — | 1.97 | 1.97 | 5.06 | — | — | 2.89 | 9.00 | 11.07 | 0.78 | 2.78 | 3.54 |
| | 7+7+24 | 7 | 7 | 24 | — | — | 2.03 | 2.03 | 6.95 | — | — | 2.89 | 11.00 | 12.92 | 0.78 | 3.42 | 3.73 |
| | 7+9+9 | 7 | 9 | 9 | — | — | 1.96 | 2.52 | 2.52 | — | — | 2.89 | 7.00 | 9.23 | 0.78 | 2.15 | 3.28 |
| | 7+9+12 | 7 | 9 | 12 | — | — | 2.00 | 2.57 | 3.43 | — | — | 2.89 | 8.00 | 10.46 | 0.78 | 2.46 | 3.43 |
| | 7+9+18 | 7 | 9 | 18 | — | — | 1.96 | 2.51 | 5.03 | — | — | 2.89 | 9.50 | 11.07 | 0.78 | 2.93 | 3.65 |
| | 7+9+24 | 7 | 9 | 24 | — | — | 2.01 | 2.59 | 6.90 | — | — | 2.89 | 11.50 | 12.92 | 0.78 | 3.57 | 3.88 |
| 7+12+12 | 7 | 12 | 12 | — | — | 2.03 | 3.48 | 3.48 | — | — | 2.89 | 9.00 | 11.07 | 0.78 | 2.78 | 3.54 | |
| 7+12+18 | 7 | 12 | 18 | — | — | 1.99 | 3.41 | 5.11 | — | — | 2.89 | 10.50 | 12.30 | 0.78 | 3.26 | 3.73 | |
| 7+12+24 | 7 | 12 | 24 | — | — | 1.87 | 3.21 | 6.42 | — | — | 2.89 | 11.50 | 12.92 | 0.78 | 3.57 | 3.88 | |
| 7+18+18 | 7 | 18 | 18 | — | — | 1.87 | 4.81 | 4.81 | — | — | 2.89 | 11.50 | 12.92 | 0.78 | 3.57 | 3.88 | |
| 9+9+9 | 9 | 9 | 9 | — | — | 2.67 | 2.67 | 2.67 | — | — | 2.89 | 8.00 | 10.46 | 0.78 | 2.46 | 3.73 | |
| 9+9+12 | 9 | 9 | 12 | — | — | 2.70 | 2.70 | 3.60 | — | — | 2.89 | 9.00 | 12.92 | 0.78 | 2.78 | 3.54 | |
| 9+9+18 | 9 | 9 | 18 | — | — | 2.63 | 2.63 | 5.25 | — | — | 2.89 | 10.50 | 12.30 | 0.78 | 3.26 | 3.73 | |
| 9+9+24 | 9 | 9 | 24 | — | — | 2.46 | 2.46 | 6.57 | — | — | 2.89 | 11.50 | 12.92 | 0.78 | 3.57 | 3.88 | |
| 9+12+12 | 9 | 12 | 12 | — | — | 2.45 | 3.27 | 3.27 | — | — | 2.89 | 9.00 | 11.07 | 0.78 | 2.78 | 3.54 | |
| 9+12+18 | 9 | 12 | 18 | — | — | 2.54 | 3.38 | 5.08 | — | — | 2.89 | 11.00 | 11.69 | 0.78 | 3.42 | 3.73 | |
| 9+12+24 | 9 | 12 | 24 | — | — | 2.30 | 3.07 | 6.13 | — | — | 2.89 | 11.50 | 12.92 | 0.78 | 3.57 | 3.88 | |
| 9+18+18 | 9 | 18 | 18 | — | — | 2.40 | 4.80 | 4.80 | — | — | 2.89 | 12.00 | 12.92 | 0.78 | 3.74 | 3.88 | |
| 12+12+12 | 12 | 12 | 12 | — | — | 3.17 | 3.17 | 3.17 | — | — | 2.89 | 9.50 | 11.07 | 0.78 | 2.93 | 3.65 | |
| 12+12+18 | 12 | 12 | 18 | — | — | 3.29 | 3.29 | 4.93 | — | — | 2.89 | 11.50 | 12.92 | 0.78 | 3.57 | 3.88 | |
| 12+12+24 | 12 | 12 | 24 | — | — | 3.00 | 3.00 | 6.00 | — | — | 2.89 | 12.00 | 12.92 | 0.78 | 3.74 | 3.88 | |
| 12+18+18 | 12 | 18 | 18 | — | — | 3.00 | 4.50 | 4.50 | — | — | 2.89 | 12.00 | 12.92 | 0.78 | 3.74 | 3.88 | |
| 12+18+24 | 12 | 18 | 24 | — | — | 2.67 | 4.00 | 5.33 | — | — | 2.89 | 12.00 | 12.92 | 0.78 | 3.74 | 3.88 | |
| 18+18+18 | 18 | 18 | 18 | — | — | 4.00 | 4.00 | 4.00 | — | — | 2.89 | 12.00 | 12.92 | 0.78 | 3.74 | 3.88 | |
| 7+7+7+7 | 7 | 7 | 7 | 7 | — | 2.00 | 2.00 | 2.00 | 2.00 | — | 3.69 | 8.00 | 10.50 | 0.89 | 2.45 | 3.35 | |
| 7+7+7+9 | 7 | 7 | 7 | 9 | — | 1.98 | 1.98 | 1.98 | 2.55 | — | 3.69 | 8.50 | 11.07 | 0.89 | 2.61 | 3.54 | |
| 7+7+7+12 | 7 | 7 | 7 | 12 | — | 2.02 | 2.02 | 2.02 | 3.45 | — | 3.69 | 9.50 | 11.69 | 0.89 | 2.92 | 3.65 | |
| 7+7+7+18 | 7 | 7 | 7 | 18 | — | 2.06 | 2.06 | 2.06 | 5.31 | — | 3.69 | 11.50 | 12.30 | 0.89 | 3.57 | 4.10 | |
| 7+7+7+24 | 7 | 7 | 7 | 24 | — | 1.87 | 1.87 | 1.87 | 6.40 | — | 3.69 | 12.00 | 13.53 | 0.89 | 3.74 | | |
| 7+7+9+9 | 7 | 7 | 9 | 9 | — | 2.08 | 2.08 | 2.67 | 2.67 | — | 3.69 | 9.50 | 11.69 | 0.89 | 2.92 | 3.65 | |
| 7+7+9+12 | 7 | 7 | 9 | 12 | — | 2.00 | 2.00 | 2.57 | 3.43 | — | 3.69 | 10.00 | 12.30 | 0.89 | 3.08 | 4.10 | |
| 7+7+9+18 | 7 | 7 | 9 | 18 | — | 1.96 | 1.96 | 2.52 | 5.05 | — | 3.69 | 11.50 | 12.30 | 0.89 | 3.57 | 4.10 | |
| 7+7+9+24 | 7 | 7 | 9 | 24 | — | 1.79 | 1.79 | 2.30 | 6.13 | — | 3.69 | 12.00 | 13.53 | 0.89 | 3.74 | 4.29 | |
| 7+7+12+12 | 7 | 7 | 12 | 12 | — | 1.93 | 1.93 | 3.32 | 3.32 | — | 3.69 | 10.50 | 12.92 | 0.89 | 3.25 | 4.10 | |
| 7+7+12+18 | 7 | 7 | 12 | 18 | — | 1.83 | 1.83 | 3.14 | 4.70 | — | 3.69 | 11.50 | 13.53 | 0.89 | 3.57 | 4.10 | |
| 7+7+12+24 | 7 | 7 | 12 | 24 | — | 1.72 | 1.72 | 2.95 | 5.90 | — | 3.69 | 12.30 | 13.53 | 0.89 | 3.83 | 4.29 | |
| 7+7+18+18 | 7 | 7 | 18 | 18 | — | 1.72 | 1.72 | 4.43 | 4.43 | — | 3.69 | 12.30 | 13.53 | 0.89 | 3.83 | 4.29 | |
| 7+7+18+24 | 7 | 7 | 18 | 24 | — | 1.54 | 1.54 | 3.95 | 5.27 | — | 3.69 | 12.30 | 13.53 | 0.89 | 3.83 | 4.29 | |

FRIO (continuação)

38QUS042D8S5

| COMB. | UNIDADE INTERIOR | COMBINAÇÕES | | | | | CAPACIDADE NOM. (KW) | | | | | CAPACIDADE TOTAL (KW) | | | CONSUMO TOTAL (KW) | | |
|-------|------------------|-------------|-------|-------|-------|-------|----------------------|-------|-------|-------|-------|-----------------------|---------|-------|--------------------|---------|------|
| | | UN. A | UN. B | UN. C | UN. D | UN. E | UN. A | UN. B | UN. C | UN. D | UN. E | MIN. | NOMINAL | MAX. | MIN. | NOMINAL | MAX. |
| | 7+9+9+9 | 7 | 9 | 9 | 9 | — | 2.06 | 2.65 | 2.65 | 2.65 | — | 3.69 | 10.00 | 12.30 | 0.89 | 3.08 | 4.10 |
| | 7+9+9+12 | 7 | 9 | 9 | 1 | — | 1.99 | 2.55 | 2.55 | 3.41 | — | 3.69 | 10.50 | 12.92 | 0.89 | 3.25 | 4.10 |
| | 7+9+9+18 | 7 | 9 | 9 | 18 | — | 1.87 | 2.41 | 2.41 | 4.81 | — | 3.69 | 11.50 | 13.53 | 0.89 | 3.57 | 4.10 |
| | 7+9+9+24 | 7 | 9 | 9 | 24 | — | 1.76 | 2.26 | 2.26 | 6.02 | — | 3.69 | 12.30 | 13.53 | 0.89 | 3.83 | 4.29 |
| | 7+9+12+12 | 7 | 9 | 12 | 12 | — | 2.01 | 2.59 | 3.45 | 3.45 | — | 3.69 | 11.50 | 13.53 | 0.89 | 3.57 | 4.10 |
| | 7+9+12+18 | 7 | 9 | 12 | 18 | — | 1.83 | 2.35 | 3.13 | 4.70 | — | 3.69 | 12.00 | 13.53 | 0.89 | 3.74 | 4.29 |
| | 7+9+12+24 | 7 | 9 | 12 | 24 | — | 1.66 | 2.13 | 2.84 | 5.68 | — | 3.69 | 12.30 | 13.53 | 0.89 | 3.83 | 4.29 |
| | 7+9+18+18 | 7 | 9 | 18 | 18 | — | 1.66 | 2.13 | 4.26 | 4.26 | — | 3.69 | 12.30 | 13.53 | 0.89 | 3.83 | 4.29 |
| | 7+9+18+24 | 7 | 9 | 18 | 24 | — | 1.48 | 1.91 | 3.82 | 5.09 | — | 3.69 | 12.30 | 13.53 | 0.89 | 3.83 | 4.29 |
| | 7+12+12+12 | 7 | 12 | 12 | 12 | — | 1.87 | 3.21 | 3.21 | 3.21 | — | 3.69 | 11.50 | 13.53 | 0.89 | 3.57 | 4.10 |
| | 7+12+12+18 | 7 | 12 | 12 | 18 | — | 1.71 | 2.94 | 2.94 | 4.41 | — | 3.69 | 12.00 | 13.53 | 0.89 | 3.74 | 4.29 |
| | 7+12+18+18 | 7 | 12 | 12 | 24 | — | 1.57 | 2.68 | 2.68 | 5.37 | — | 3.69 | 12.30 | 13.53 | 0.89 | 3.83 | 4.29 |
| | 7+12+18+24 | 7 | 12 | 18 | 18 | — | 1.57 | 2.68 | 4.03 | 4.03 | — | 3.69 | 12.30 | 13.53 | 0.89 | 3.83 | 4.29 |
| 4 X 1 | 9+9+9+9 | 9 | 9 | 9 | 9 | — | 2.63 | 2.63 | 2.63 | 2.63 | — | 3.69 | 10.50 | 12.92 | 0.89 | 3.25 | 4.10 |
| | 9+9+9+12 | 9 | 9 | 9 | 12 | — | 2.65 | 2.65 | 2.65 | 3.54 | — | 3.69 | 11.50 | 13.53 | 0.89 | 3.57 | 4.10 |
| | 9+9+9+18 | 9 | 9 | 9 | 18 | — | 2.40 | 2.40 | 2.40 | 4.80 | — | 3.69 | 12.00 | 13.53 | 0.89 | 3.74 | 4.29 |
| | 9+9+9+24 | 9 | 9 | 9 | 24 | — | 2.17 | 2.17 | 2.17 | 5.79 | — | 3.69 | 12.30 | 13.53 | 0.89 | 3.83 | 4.29 |
| | 9+9+12+12 | 9 | 9 | 12 | 12 | — | 2.46 | 2.46 | 3.29 | 3.29 | — | 3.69 | 11.50 | 13.53 | 0.89 | 3.57 | 4.10 |
| | 9+9+12+18 | 9 | 9 | 12 | 18 | — | 2.25 | 2.25 | 3.00 | 4.50 | — | 3.69 | 12.00 | 13.53 | 0.89 | 3.74 | 4.29 |
| | 9+9+12+24 | 9 | 9 | 12 | 24 | — | 2.05 | 2.05 | 2.73 | 5.47 | — | 3.69 | 12.30 | 13.53 | 0.89 | 3.83 | 4.29 |
| | 9+9+18+18 | 9 | 9 | 18 | 18 | — | 2.05 | 2.05 | 4.10 | 4.10 | — | 3.69 | 12.30 | 13.53 | 0.89 | 3.83 | 4.29 |
| | 9+12+12+12 | 9 | 12 | 12 | 12 | — | 2.30 | 3.07 | 3.07 | 3.07 | — | 3.69 | 11.50 | 13.53 | 0.89 | 3.57 | 4.10 |
| | 9+12+12+18 | 9 | 12 | 12 | 18 | — | 2.17 | 2.89 | 2.89 | 4.34 | — | 3.69 | 12.30 | 13.53 | 0.89 | 3.83 | 4.29 |
| | 9+12+12+24 | 9 | 12 | 12 | 24 | — | 1.94 | 2.59 | 2.59 | 5.18 | — | 3.69 | 12.30 | 13.53 | 0.89 | 3.83 | 4.29 |
| | 9+12+18+18 | 9 | 12 | 18 | 18 | — | 1.94 | 2.59 | 3.88 | 3.88 | — | 3.69 | 12.30 | 13.53 | 0.89 | 3.83 | 4.29 |
| | 12+12+12+12 | 12 | 12 | 12 | 12 | — | 2.88 | 2.88 | 2.88 | 2.88 | — | 3.69 | 11.50 | 13.53 | 0.89 | 3.57 | 4.10 |
| | 12+12+12+18 | 12 | 12 | 12 | 18 | — | 2.73 | 2.73 | 2.73 | 4.10 | — | 3.69 | 12.30 | 13.53 | 0.89 | 3.83 | 4.29 |
| | 7+7+7+7+7 | 7 | 7 | 7 | 7 | 7 | 2.10 | 2.10 | 2.10 | 2.10 | 2.10 | 4.18 | 10.50 | 14.00 | 1.01 | 3.09 | 4.96 |
| | 7+7+7+7+9 | 7 | 7 | 7 | 7 | 9 | 2.08 | 2.08 | 2.08 | 2.08 | 2.68 | 4.18 | 11.00 | 14.00 | 1.01 | 3.24 | 4.96 |
| | 7+7+7+7+12 | 7 | 7 | 7 | 7 | 12 | 2.01 | 2.01 | 2.01 | 2.01 | 3.45 | 4.18 | 11.50 | 14.00 | 1.01 | 3.42 | 4.96 |
| | 7+7+7+7+18 | 7 | 7 | 7 | 7 | 18 | 1.87 | 1.87 | 1.87 | 1.87 | 4.81 | 4.18 | 12.30 | 14.00 | 1.01 | 3.73 | 4.96 |
| | 7+7+7+7+24 | 7 | 7 | 7 | 7 | 24 | 1.66 | 1.66 | 1.66 | 1.66 | 5.68 | 4.18 | 12.30 | 14.00 | 1.01 | 3.76 | 4.96 |
| | 7+7+7+9+9 | 7 | 7 | 7 | 9 | 9 | 2.06 | 2.06 | 2.06 | 2.65 | 2.65 | 4.18 | 11.50 | 14.00 | 1.01 | 3.42 | 4.96 |
| | 7+7+7+9+12 | 7 | 7 | 7 | 9 | 12 | 2.00 | 2.00 | 2.00 | 2.57 | 3.43 | 4.18 | 12.00 | 14.00 | 1.01 | 3.57 | 4.96 |
| | 7+7+7+9+18 | 7 | 7 | 7 | 9 | 18 | 1.79 | 1.79 | 1.79 | 2.31 | 4.61 | 4.18 | 12.30 | 14.00 | 1.01 | 3.73 | 4.96 |
| | 7+7+7+9+24 | 7 | 7 | 7 | 9 | 24 | 1.59 | 1.59 | 1.59 | 2.05 | 5.47 | 4.18 | 12.30 | 14.00 | 1.01 | 3.76 | 4.96 |
| | 7+7+7+12+12 | 7 | 7 | 7 | 12 | 12 | 1.91 | 1.91 | 1.91 | 3.28 | 3.28 | 4.18 | 12.30 | 14.00 | 1.01 | 3.69 | 4.96 |
| | 7+7+7+12+18 | 7 | 7 | 7 | 12 | 18 | 1.69 | 1.69 | 1.69 | 2.89 | 4.34 | 4.18 | 12.30 | 14.00 | 1.01 | 3.75 | 4.96 |
| | 7+7+7+12+24 | 7 | 7 | 7 | 12 | 24 | 1.51 | 1.51 | 1.51 | 2.59 | 5.18 | 4.18 | 12.30 | 14.00 | 1.01 | 3.80 | 4.96 |
| | 7+7+9+9+9 | 7 | 7 | 9 | 9 | 9 | 2.05 | 2.05 | 2.63 | 2.63 | 2.63 | 4.18 | 12.00 | 14.00 | 1.01 | 3.57 | 4.96 |
| | 7+7+9+9+12 | 7 | 7 | 9 | 9 | 12 | 1.96 | 1.96 | 2.52 | 2.52 | 3.35 | 4.18 | 12.30 | 14.00 | 1.01 | 3.69 | 4.96 |
| | 7+7+9+9+18 | 7 | 7 | 9 | 9 | 18 | 1.72 | 1.72 | 2.21 | 2.21 | 4.43 | 4.18 | 12.30 | 14.00 | 1.01 | 3.75 | 4.96 |
| 5 X 1 | 7+7+9+12+12 | 7 | 7 | 9 | 12 | 12 | 1.83 | 1.83 | 2.36 | 3.14 | 3.14 | 4.18 | 12.30 | 14.00 | 1.01 | 3.73 | 4.96 |
| | 7+7+9+12+18 | 7 | 7 | 9 | 12 | 18 | 1.62 | 1.62 | 2.09 | 2.78 | 4.18 | 4.18 | 12.30 | 14.00 | 1.01 | 3.76 | 4.96 |
| | 7+7+9+18+18 | 7 | 7 | 9 | 18 | 18 | 1.46 | 1.46 | 1.88 | 3.75 | 3.75 | 4.18 | 12.30 | 14.00 | 1.01 | 3.84 | 4.96 |
| | 7+7+12+12+12 | 7 | 7 | 12 | 12 | 12 | 1.72 | 1.72 | 2.95 | 2.95 | 2.95 | 4.18 | 12.30 | 14.00 | 1.01 | 3.73 | 4.96 |
| | 7+9+9+9+9 | 7 | 9 | 9 | 9 | 9 | 2.00 | 2.57 | 2.57 | 2.57 | 2.57 | 4.18 | 12.30 | 14.00 | 1.01 | 3.69 | 4.96 |
| | 7+9+9+9+12 | 7 | 9 | 9 | 9 | 12 | 1.87 | 2.41 | 2.41 | 2.41 | 3.21 | 4.18 | 12.30 | 14.00 | 1.01 | 3.73 | 4.96 |
| | 7+9+9+9+18 | 7 | 9 | 9 | 9 | 18 | 1.66 | 2.13 | 2.13 | 2.13 | 4.26 | 4.18 | 12.30 | 14.00 | 1.01 | 3.76 | 4.96 |
| | 7+9+9+9+24 | 7 | 9 | 9 | 9 | 24 | 1.48 | 1.91 | 1.91 | 1.91 | 5.09 | 4.18 | 12.30 | 14.00 | 1.01 | 3.80 | 4.94 |
| | 7+9+9+12+12 | 7 | 9 | 9 | 12 | 12 | 1.76 | 2.26 | 2.26 | 3.01 | 3.01 | 4.18 | 12.30 | 14.00 | 1.01 | 3.73 | 4.96 |
| | 7+9+9+12+18 | 7 | 9 | 9 | 12 | 18 | 1.57 | 2.01 | 2.01 | 2.68 | 4.03 | 4.18 | 12.30 | 14.00 | 1.01 | 3.76 | 4.96 |
| | 7+9+12+12+12 | 7 | 9 | 12 | 12 | 12 | 1.66 | 2.13 | 2.84 | 2.84 | 2.84 | 4.18 | 12.30 | 14.00 | 1.01 | 3.75 | 4.96 |
| | 7+12+12+12+12 | 7 | 12 | 12 | 12 | 12 | 1.57 | 2.68 | 2.68 | 2.68 | 2.68 | 4.18 | 12.30 | 14.00 | 1.01 | 3.75 | 4.96 |
| | 9+9+9+9+9 | 9 | 9 | 9 | 9 | 9 | 2.46 | 2.46 | 2.46 | 2.46 | 2.46 | 4.18 | 12.30 | 14.00 | 1.01 | 3.73 | 4.96 |
| | 9+9+9+9+12 | 9 | 9 | 9 | 9 | 12 | 2.31 | 2.31 | 2.31 | 2.31 | 3.08 | 4.18 | 12.30 | 14.00 | 1.01 | 3.73 | 4.96 |
| | 9+9+9+9+18 | 9 | 9 | 9 | 9 | 18 | 2.05 | 2.05 | 2.05 | 2.05 | 4.10 | 4.18 | 12.30 | 14.00 | 1.01 | 3.76 | 4.96 |
| | 9+9+9+12+12 | 9 | 9 | 9 | 12 | 12 | 2.17 | 2.17 | 2.17 | 2.89 | 2.89 | 4.18 | 12.30 | 14.00 | 1.01 | 3.75 | 4.96 |
| | 9+9+12+12+12 | 9 | 9 | 12 | 12 | 12 | 2.05 | 2.05 | 2.73 | 2.73 | 2.73 | 4.18 | 12.30 | 14.00 | 1.01 | 3.75 | 4.96 |

CALOR

38QUS042D8S5

| COMB. | UNIDADE INTERIOR | COMBINAÇÕES | | | | | CAPACIDADE NOM. (KW) | | | | | CAPACIDADE TOTAL (KW) | | | CONSUMO TOTAL (KW) | | | |
|-----------|------------------|-------------|-------|-------|-------|-------|----------------------|-------|-------|-------|-------|-----------------------|---------|-------|--------------------|---------|------|------|
| | | UN. A | UN. B | UN. C | UN. D | UN. E | UN. A | UN. B | UN. C | UN. D | UN. E | MIN. | NOMINAL | MAX. | MIN. | NOMINAL | MAX. | |
| 1 X1 | 7 | 7 | — | — | — | — | 2.50 | — | — | — | — | 1.66 | 2.50 | 2.90 | 0.45 | 0.69 | 0.87 | |
| | 9 | 9 | — | — | — | — | 3.00 | — | — | — | — | 1.66 | 3.00 | 3.20 | 0.45 | 0.83 | 1.04 | |
| | 12 | 12 | — | — | — | — | 3.80 | — | — | — | — | 1.66 | 3.80 | 3.90 | 0.45 | 1.05 | 1.26 | |
| | 18 | 18 | — | — | — | — | 5.60 | — | — | — | — | 1.85 | 5.60 | 7.00 | 0.58 | 1.55 | 1.78 | |
| | 24 | 24 | — | — | — | — | 7.60 | — | — | — | — | 2.09 | 7.60 | 8.50 | 0.70 | 2.10 | 2.20 | |
| 2 X1 | 7+7 | 7 | 7 | — | — | — | 2.50 | 2.50 | — | — | — | 2.34 | 5.00 | 7.38 | 0.57 | 1.38 | 1.95 | |
| | 7+9 | 7 | 9 | — | — | — | 2.45 | 3.15 | — | — | — | 2.34 | 5.60 | 7.63 | 0.57 | 1.54 | 2.09 | |
| | 7+12 | 7 | 12 | — | — | — | 2.21 | 3.79 | — | — | — | 2.34 | 6.00 | 8.00 | 0.57 | 1.65 | 2.26 | |
| | 7+18 | 7 | 18 | — | — | — | 2.24 | 5.76 | — | — | — | 2.34 | 8.00 | 9.84 | 0.57 | 2.20 | 2.39 | |
| | 7+24 | 7 | 24 | — | — | — | 2.21 | 7.59 | — | — | — | 2.34 | 9.80 | 11.69 | 0.57 | 2.71 | 2.70 | |
| | 9+9 | 9 | 9 | — | — | — | 3.00 | 3.00 | — | — | — | 2.34 | 6.00 | 8.00 | 0.57 | 1.65 | 2.26 | |
| | 9+12 | 9 | 12 | — | — | — | 2.91 | 3.89 | — | — | — | 2.34 | 6.80 | 8.61 | 0.57 | 1.87 | 2.29 | |
| | 9+18 | 9 | 18 | — | — | — | 2.93 | 5.87 | — | — | — | 2.34 | 8.80 | 11.07 | 0.57 | 2.42 | 2.53 | |
| | 9+24 | 9 | 24 | — | — | — | 2.78 | 7.42 | — | — | — | 2.34 | 10.20 | 12.30 | 0.57 | 2.82 | 2.86 | |
| | 12+12 | 12 | 12 | — | — | — | 3.75 | 3.75 | — | — | — | 2.34 | 7.50 | 9.23 | 0.57 | 2.07 | 2.39 | |
| | 12+18 | 12 | 18 | — | — | — | 3.76 | 5.64 | — | — | — | 2.34 | 9.40 | 11.69 | 0.57 | 2.59 | 2.76 | |
| | 12+24 | 12 | 24 | — | — | — | 3.50 | 7.00 | — | — | — | 2.34 | 10.50 | 12.30 | 0.57 | 2.90 | 3.03 | |
| | 18+18 | 18 | 18 | — | — | — | 5.50 | 5.50 | — | — | — | 2.34 | 11.00 | 12.30 | 0.57 | 3.04 | 3.03 | |
| | 18+24 | 18 | 24 | — | — | — | 4.93 | 6.57 | — | — | — | 2.34 | 11.50 | 12.50 | 0.57 | 3.18 | 3.03 | |
| | 24+24 | 24 | 24 | — | — | — | 5.75 | 5.75 | — | — | — | 2.34 | 11.50 | 12.50 | 0.57 | 3.19 | 3.03 | |
| | 7+7+7 | 7 | 7 | 7 | — | — | — | 2.50 | 2.50 | 2.50 | — | — | 2.89 | 7.50 | 8.61 | 0.71 | 2.05 | 2.70 |
| | 7+7+9 | 7 | 7 | 9 | — | — | — | 2.37 | 2.37 | 3.05 | — | — | 2.89 | 7.80 | 9.23 | 0.71 | 2.14 | 2.86 |
| | 7+7+12 | 7 | 7 | 12 | — | — | — | 2.29 | 2.29 | 3.92 | — | — | 2.89 | 8.50 | 9.84 | 0.71 | 2.33 | 3.03 |
| | 7+7+18 | 7 | 7 | 18 | — | — | — | 2.52 | 2.52 | 6.47 | — | — | 2.89 | 11.50 | 12.30 | 0.71 | 3.16 | 3.20 |
| | 7+7+24 | 7 | 7 | 24 | — | — | — | 2.21 | 2.21 | 7.58 | — | — | 2.89 | 12.00 | 12.92 | 0.71 | 3.31 | 3.37 |
| | 7+9+9 | 7 | 9 | 9 | — | — | — | 2.38 | 3.06 | 3.06 | — | — | 2.89 | 8.50 | 9.84 | 0.71 | 2.33 | 2.97 |
| | 7+9+12 | 7 | 9 | 12 | — | — | — | 2.50 | 3.21 | 4.29 | — | — | 2.89 | 10.00 | 12.30 | 0.71 | 2.74 | 3.10 |
| | 7+9+18 | 7 | 9 | 18 | — | — | — | 2.37 | 3.04 | 6.09 | — | — | 2.89 | 11.50 | 12.30 | 0.71 | 3.16 | 3.30 |
| | 7+9+24 | 7 | 9 | 24 | — | — | — | 2.10 | 2.70 | 7.20 | — | — | 2.89 | 12.00 | 12.92 | 0.71 | 3.31 | 3.50 |
| | 7+12+12 | 7 | 12 | 12 | — | — | — | 2.48 | 4.26 | 4.26 | — | — | 2.89 | 11.00 | 12.30 | 0.71 | 3.01 | 3.20 |
| | 7+12+18 | 7 | 12 | 18 | — | — | — | 2.18 | 3.73 | 5.59 | — | — | 2.89 | 11.50 | 12.30 | 0.71 | 3.17 | 3.37 |
| | 7+12+24 | 7 | 12 | 24 | — | — | — | 1.95 | 3.35 | 6.70 | — | — | 2.89 | 12.00 | 12.92 | 0.71 | 3.32 | 3.50 |
| 7+18+18 | 7 | 18 | 18 | — | — | — | 1.95 | 5.02 | 5.02 | — | — | 2.89 | 12.00 | 12.92 | 0.71 | 3.32 | 3.50 | |
| 9+9+9 | 9 | 9 | 9 | — | — | — | 3.33 | 3.33 | 3.33 | — | — | 2.89 | 10.00 | 12.30 | 0.71 | 2.74 | 3.37 | |
| 9+9+12 | 9 | 9 | 12 | — | — | — | 3.30 | 3.30 | 4.40 | — | — | 2.89 | 11.00 | 12.30 | 0.71 | 3.01 | 3.20 | |
| 9+9+18 | 9 | 9 | 18 | — | — | — | 2.88 | 2.88 | 5.75 | — | — | 2.89 | 11.50 | 12.30 | 0.71 | 3.17 | 3.37 | |
| 9+9+24 | 9 | 9 | 24 | — | — | — | 2.57 | 2.57 | 6.86 | — | — | 2.89 | 12.00 | 12.92 | 0.71 | 3.32 | 3.50 | |
| 9+12+12 | 9 | 12 | 12 | — | — | — | 3.14 | 4.18 | 4.18 | — | — | 2.89 | 11.50 | 12.30 | 0.71 | 3.16 | 3.20 | |
| 9+12+18 | 9 | 12 | 18 | — | — | — | 2.77 | 3.69 | 5.54 | — | — | 2.89 | 12.00 | 12.92 | 0.71 | 3.31 | 3.37 | |
| 9+12+24 | 9 | 12 | 24 | — | — | — | 2.40 | 3.20 | 6.40 | — | — | 2.89 | 12.00 | 12.92 | 0.71 | 3.32 | 3.50 | |
| 9+18+18 | 9 | 18 | 18 | — | — | — | 2.40 | 4.80 | 4.80 | — | — | 2.89 | 12.00 | 12.92 | 0.71 | 3.32 | 3.50 | |
| 12+12+12 | 12 | 12 | 12 | — | — | — | 3.83 | 3.83 | 3.83 | — | — | 2.89 | 11.50 | 12.30 | 0.71 | 3.16 | 3.30 | |
| 12+12+18 | 12 | 12 | 18 | — | — | — | 3.43 | 3.43 | 5.14 | — | — | 2.89 | 12.00 | 12.92 | 0.71 | 3.31 | 3.50 | |
| 12+12+24 | 12 | 12 | 24 | — | — | — | 3.00 | 3.00 | 6.00 | — | — | 2.89 | 12.00 | 12.92 | 0.71 | 3.32 | 3.50 | |
| 12+18+18 | 12 | 18 | 18 | — | — | — | 3.00 | 4.50 | 4.50 | — | — | 2.89 | 12.00 | 12.92 | 0.71 | 3.32 | 3.50 | |
| 12+18+24 | 12 | 18 | 24 | — | — | — | 2.67 | 4.00 | 5.33 | — | — | 2.89 | 12.00 | 12.92 | 0.71 | 3.32 | 3.50 | |
| 18+18+18 | 18 | 18 | 18 | — | — | — | 4.00 | 4.00 | 4.00 | — | — | 2.89 | 12.00 | 12.92 | 0.71 | 3.32 | 3.50 | |
| 7+7+7+7 | 7 | 7 | 7 | 7 | — | — | 2.50 | 2.50 | 2.50 | 2.50 | — | 3.69 | 10.00 | 12.67 | 0.81 | 2.74 | 3.03 | |
| 7+7+7+9 | 7 | 7 | 7 | 9 | — | — | 2.57 | 2.57 | 2.57 | 3.30 | — | 3.69 | 11.00 | 12.92 | 0.81 | 3.01 | 3.20 | |
| 7+7+7+12 | 7 | 7 | 7 | 12 | — | — | 2.50 | 2.50 | 2.50 | 4.29 | — | 3.69 | 11.80 | 13.53 | 0.81 | 3.23 | 3.30 | |
| 7+7+7+18 | 7 | 7 | 7 | 18 | — | — | 2.15 | 2.15 | 2.15 | 5.54 | — | 3.69 | 12.00 | 13.53 | 0.81 | 3.31 | 3.71 | |
| 7+7+7+24 | 7 | 7 | 7 | 24 | — | — | 1.91 | 1.91 | 1.91 | 6.56 | — | 3.69 | 12.30 | 13.53 | 0.81 | 3.40 | 3.88 | |
| 7+7+9+9 | 7 | 7 | 9 | 9 | — | — | 2.63 | 2.63 | 3.38 | 3.38 | — | 3.69 | 12.00 | 13.53 | 0.81 | 3.29 | 3.30 | |
| 7+7+9+12 | 7 | 7 | 9 | 12 | — | — | 2.40 | 2.40 | 3.09 | 4.11 | — | 3.69 | 12.00 | 13.53 | 0.81 | 3.29 | 3.71 | |
| 7+7+9+18 | 7 | 7 | 9 | 18 | — | — | 2.05 | 2.05 | 2.63 | 5.27 | — | 3.69 | 12.00 | 13.53 | 0.81 | 3.31 | 3.71 | |
| 7+7+9+24 | 7 | 7 | 9 | 24 | — | — | 1.83 | 1.83 | 2.36 | 6.28 | — | 3.69 | 12.30 | 13.53 | 0.81 | 3.41 | 3.88 | |
| 7+7+12+12 | 7 | 7 | 12 | 12 | — | — | 2.21 | 2.21 | 3.79 | 3.79 | — | 3.69 | 12.00 | 13.53 | 0.81 | 3.30 | 3.71 | |
| 7+7+12+18 | 7 | 7 | 12 | 18 | — | — | 1.91 | 1.91 | 3.27 | 4.91 | — | 3.69 | 12.00 | 13.53 | 0.81 | 3.31 | 3.71 | |
| 7+7+12+24 | 7 | 7 | 12 | 24 | — | — | 1.72 | 1.72 | 2.95 | 5.90 | — | 3.69 | 12.30 | 13.53 | 0.81 | 3.41 | 3.88 | |
| 7+7+18+18 | 7 | 7 | 18 | 18 | — | — | 1.68 | 1.68 | 4.32 | 4.32 | — | 3.69 | 12.00 | 13.53 | 0.81 | 3.32 | 3.88 | |
| 7+7+18+24 | 7 | 7 | 18 | 24 | — | — | 1.54 | 1.54 | 3.95 | 5.27 | — | 3.69 | 12.30 | 13.53 | 0.81 | 3.41 | 3.88 | |

TABELAS DE CAPACIDADES E COMBINAÇÕES 5X1



CALOR (Continuação)

38QUS042D8S5

| COMB. | UNIDADE INTERIOR | COMBINAÇÕES | | | | | CAPACIDADE NOM. (KW) | | | | | CAPACIDADE TOTAL (KW) | | | CONSUMO TOTAL (KW) | | |
|-------|------------------|-------------|-------|-------|-------|-------|----------------------|-------|-------|-------|-------|-----------------------|---------|-------|--------------------|---------|------|
| | | UN. A | UN. B | UN. C | UN. D | UN. E | UN. A | UN. B | UN. C | UN. D | UN. E | MIN. | NOMINAL | MAX. | MIN. | NOMINAL | MAX. |
| | 7+9+9+9 | 7 | 9 | 9 | 9 | — | 2.47 | 3.18 | 3.18 | 3.18 | — | 3.69 | 12.00 | 13.53 | 0.81 | 3.29 | 3.71 |
| | 7+9+9+12 | 7 | 9 | 9 | 12 | — | 2.27 | 2.92 | 2.92 | 3.89 | — | 3.69 | 12.00 | 13.53 | 0.81 | 3.30 | 3.71 |
| | 7+9+9+18 | 7 | 9 | 9 | 18 | — | 1.95 | 2.51 | 2.51 | 5.02 | — | 3.69 | 12.00 | 13.53 | 0.81 | 3.31 | 3.71 |
| | 7+9+9+24 | 7 | 9 | 9 | 24 | — | 1.76 | 2.26 | 2.26 | 6.02 | — | 3.69 | 12.30 | 13.53 | 0.81 | 3.41 | 3.88 |
| | 7+9+12+12 | 7 | 9 | 12 | 12 | — | 2.10 | 2.70 | 3.60 | 3.60 | — | 3.69 | 12.00 | 13.53 | 0.81 | 3.31 | 3.71 |
| | 7+9+12+18 | 7 | 9 | 12 | 18 | — | 1.83 | 2.35 | 3.13 | 4.70 | — | 3.69 | 12.00 | 13.53 | 0.81 | 3.32 | 3.88 |
| | 7+9+12+24 | 7 | 9 | 12 | 24 | — | 1.66 | 2.13 | 2.84 | 5.68 | — | 3.69 | 12.30 | 13.53 | 0.81 | 3.41 | 3.88 |
| | 7+9+18+18 | 7 | 9 | 18 | 18 | — | 1.62 | 2.08 | 4.15 | 4.15 | — | 3.69 | 12.00 | 13.53 | 0.81 | 3.31 | 3.88 |
| | 7+9+18+24 | 7 | 9 | 18 | 24 | — | 1.48 | 1.91 | 3.82 | 5.09 | — | 3.69 | 12.30 | 13.53 | 0.81 | 3.40 | 3.88 |
| | 7+12+12+12 | 7 | 12 | 12 | 12 | — | 1.95 | 3.35 | 3.35 | 3.35 | — | 3.69 | 12.00 | 13.53 | 0.81 | 3.31 | 3.71 |
| | 7+12+12+18 | 7 | 12 | 12 | 18 | — | 1.71 | 2.94 | 2.94 | 4.41 | — | 3.69 | 12.00 | 13.53 | 0.81 | 3.32 | 3.88 |
| | 7+12+18+18 | 7 | 12 | 12 | 24 | — | 1.57 | 2.68 | 2.68 | 5.37 | — | 3.69 | 12.30 | 13.53 | 0.81 | 3.40 | 3.88 |
| | 7+12+18+24 | 7 | 12 | 18 | 18 | — | 1.53 | 2.62 | 3.93 | 3.93 | — | 3.69 | 12.00 | 13.53 | 0.81 | 3.31 | 3.88 |
| 4 X 1 | 9+9+9+9 | 9 | 9 | 9 | 9 | — | 3.00 | 3.00 | 3.00 | 3.00 | — | 3.69 | 12.00 | 13.53 | 0.81 | 3.30 | 3.71 |
| | 9+9+9+12 | 9 | 9 | 9 | 12 | — | 2.77 | 2.77 | 2.77 | 3.69 | — | 3.69 | 12.00 | 13.53 | 0.81 | 3.31 | 3.71 |
| | 9+9+9+18 | 9 | 9 | 9 | 18 | — | 2.40 | 2.40 | 2.40 | 4.80 | — | 3.69 | 12.00 | 13.53 | 0.81 | 3.32 | 3.88 |
| | 9+9+9+24 | 9 | 9 | 9 | 24 | — | 2.17 | 2.17 | 2.17 | 5.79 | — | 3.69 | 12.30 | 13.53 | 0.81 | 3.41 | 3.88 |
| | 9+9+12+12 | 9 | 9 | 12 | 12 | — | 2.57 | 2.57 | 3.43 | 3.43 | — | 3.69 | 12.00 | 13.53 | 0.81 | 3.31 | 3.71 |
| | 9+9+12+18 | 9 | 9 | 12 | 18 | — | 2.25 | 2.25 | 3.00 | 4.50 | — | 3.69 | 12.00 | 13.53 | 0.81 | 3.32 | 3.88 |
| | 9+9+12+24 | 9 | 9 | 12 | 24 | — | 2.05 | 2.05 | 2.73 | 5.47 | — | 3.69 | 12.30 | 13.53 | 0.81 | 3.40 | 3.88 |
| | 9+9+18+18 | 9 | 9 | 18 | 18 | — | 2.00 | 2.00 | 4.00 | 4.00 | — | 3.69 | 12.00 | 13.53 | 0.81 | 3.31 | 3.88 |
| | 9+12+12+12 | 9 | 12 | 12 | 12 | — | 2.40 | 3.20 | 3.20 | 3.20 | — | 3.69 | 12.00 | 13.53 | 0.81 | 3.31 | 3.71 |
| | 9+12+12+18 | 9 | 12 | 12 | 18 | — | 2.12 | 2.82 | 2.82 | 4.24 | — | 3.69 | 12.00 | 13.53 | 0.81 | 3.32 | 3.88 |
| | 9+12+12+24 | 9 | 12 | 12 | 24 | — | 1.94 | 2.59 | 2.59 | 5.18 | — | 3.69 | 12.30 | 13.53 | 0.81 | 3.40 | 3.88 |
| | 9+12+18+18 | 9 | 12 | 18 | 18 | — | 1.89 | 2.53 | 3.79 | 3.79 | — | 3.69 | 12.00 | 13.53 | 0.81 | 3.31 | 3.88 |
| | 12+12+12+12 | 12 | 12 | 12 | 12 | — | 3.00 | 3.00 | 3.00 | 3.00 | — | 3.69 | 12.00 | 13.53 | 0.81 | 3.31 | 3.71 |
| | 12+12+12+18 | 12 | 12 | 12 | 18 | — | 2.67 | 2.67 | 2.67 | 4.00 | — | 3.69 | 12.00 | 13.53 | 0.81 | 3.32 | 3.88 |
| | 7+7+7+7+7 | 7 | 7 | 7 | 7 | 7 | 2.46 | 2.46 | 2.46 | 2.46 | 2.46 | 4.18 | 12.30 | 14.94 | 0.91 | 3.40 | 4.48 |
| | 7+7+7+7+9 | 7 | 7 | 7 | 7 | 9 | 2.33 | 2.33 | 2.33 | 2.33 | 2.99 | 4.18 | 12.30 | 14.94 | 0.91 | 3.40 | 4.48 |
| | 7+7+7+7+12 | 7 | 7 | 7 | 7 | 12 | 2.15 | 2.15 | 2.15 | 2.15 | 3.69 | 4.18 | 12.30 | 14.94 | 0.91 | 3.40 | 4.48 |
| | 7+7+7+7+18 | 7 | 7 | 7 | 7 | 18 | 1.87 | 1.87 | 1.87 | 1.87 | 4.81 | 4.18 | 12.30 | 14.94 | 0.91 | 3.37 | 4.48 |
| | 7+7+7+7+24 | 7 | 7 | 7 | 7 | 24 | 1.66 | 1.66 | 1.66 | 1.66 | 5.68 | 4.18 | 12.30 | 14.94 | 0.91 | 3.28 | 4.48 |
| | 7+7+7+9+9 | 7 | 7 | 7 | 9 | 9 | 2.21 | 2.21 | 2.21 | 2.84 | 2.84 | 4.18 | 12.30 | 14.94 | 0.91 | 3.40 | 4.48 |
| | 7+7+7+9+12 | 7 | 7 | 7 | 9 | 12 | 2.05 | 2.05 | 2.05 | 2.64 | 3.51 | 4.18 | 12.30 | 14.94 | 0.91 | 3.40 | 4.48 |
| | 7+7+7+9+18 | 7 | 7 | 7 | 9 | 18 | 1.79 | 1.79 | 1.79 | 2.31 | 4.61 | 4.18 | 12.30 | 14.94 | 0.91 | 3.32 | 4.48 |
| | 7+7+7+9+24 | 7 | 7 | 7 | 9 | 24 | 1.59 | 1.59 | 1.59 | 2.05 | 5.47 | 4.18 | 12.30 | 14.94 | 0.91 | 3.28 | 4.48 |
| | 7+7+7+12+12 | 7 | 7 | 7 | 12 | 12 | 1.91 | 1.91 | 1.91 | 3.28 | 3.28 | 4.18 | 12.30 | 14.94 | 0.91 | 3.40 | 4.48 |
| | 7+7+7+12+18 | 7 | 7 | 7 | 12 | 18 | 1.69 | 1.69 | 1.69 | 2.89 | 4.34 | 4.18 | 12.30 | 14.94 | 0.91 | 3.32 | 4.48 |
| | 7+7+7+12+24 | 7 | 7 | 7 | 12 | 24 | 1.51 | 1.51 | 1.51 | 2.59 | 5.18 | 4.18 | 12.30 | 14.94 | 0.91 | 3.28 | 4.48 |
| | 7+7+9+9+9 | 7 | 7 | 9 | 9 | 9 | 2.10 | 2.10 | 2.70 | 2.70 | 2.70 | 4.18 | 12.30 | 14.94 | 0.91 | 3.40 | 4.48 |
| | 7+7+9+9+12 | 7 | 7 | 9 | 9 | 12 | 1.96 | 1.96 | 2.52 | 2.52 | 3.35 | 4.18 | 12.30 | 14.94 | 0.91 | 3.40 | 4.48 |
| | 7+7+9+9+18 | 7 | 7 | 9 | 9 | 18 | 1.72 | 1.72 | 2.21 | 2.21 | 4.43 | 4.18 | 12.30 | 14.94 | 0.91 | 3.32 | 4.48 |
| 5 X 1 | 7+7+9+12+12 | 7 | 7 | 9 | 12 | 12 | 1.83 | 1.83 | 2.36 | 3.14 | 3.14 | 4.18 | 12.30 | 14.94 | 0.91 | 3.37 | 4.48 |
| | 7+7+9+12+18 | 7 | 7 | 9 | 12 | 18 | 1.62 | 1.62 | 2.09 | 2.78 | 4.18 | 4.18 | 12.30 | 14.94 | 0.91 | 3.37 | 4.48 |
| | 7+7+9+18+18 | 7 | 7 | 9 | 18 | 18 | 1.46 | 1.46 | 1.88 | 3.75 | 3.75 | 4.18 | 12.30 | 14.94 | 0.91 | 3.28 | 4.48 |
| | 7+7+12+12+12 | 7 | 7 | 12 | 12 | 12 | 1.72 | 1.72 | 2.95 | 2.95 | 2.95 | 4.18 | 12.30 | 14.94 | 0.91 | 3.37 | 4.48 |
| | 7+9+9+9+9 | 7 | 9 | 9 | 9 | 9 | 2.00 | 2.57 | 2.57 | 2.57 | 2.57 | 4.18 | 12.30 | 14.94 | 0.91 | 3.40 | 4.48 |
| | 7+9+9+9+12 | 7 | 9 | 9 | 9 | 12 | 1.87 | 2.41 | 2.41 | 2.41 | 3.21 | 4.18 | 12.30 | 14.94 | 0.91 | 3.37 | 4.48 |
| | 7+9+9+9+18 | 7 | 9 | 9 | 9 | 18 | 1.66 | 2.13 | 2.13 | 2.13 | 4.26 | 4.18 | 12.30 | 14.94 | 0.91 | 3.28 | 4.48 |
| | 7+9+9+9+24 | 7 | 9 | 9 | 9 | 24 | 1.48 | 1.91 | 1.91 | 1.91 | 5.09 | 4.18 | 12.30 | 14.94 | 0.91 | 3.28 | 4.46 |
| | 7+9+9+12+12 | 7 | 9 | 9 | 12 | 12 | 1.76 | 2.26 | 2.26 | 3.01 | 3.01 | 4.18 | 12.30 | 14.94 | 0.91 | 3.37 | 4.48 |
| | 7+9+9+12+18 | 7 | 9 | 9 | 12 | 18 | 1.57 | 2.01 | 2.01 | 2.68 | 4.03 | 4.18 | 12.30 | 14.94 | 0.91 | 3.28 | 4.48 |
| | 7+9+12+12+12 | 7 | 9 | 12 | 12 | 12 | 1.66 | 2.13 | 2.84 | 2.84 | 2.84 | 4.18 | 12.30 | 14.94 | 0.91 | 3.32 | 4.48 |
| | 7+12+12+12+12 | 7 | 12 | 12 | 12 | 12 | 1.57 | 2.68 | 2.68 | 2.68 | 2.68 | 4.18 | 12.30 | 14.94 | 0.91 | 3.32 | 4.48 |
| | 9+9+9+9+9 | 9 | 9 | 9 | 9 | 9 | 2.46 | 2.46 | 2.46 | 2.46 | 2.46 | 4.18 | 12.30 | 14.94 | 0.91 | 3.37 | 4.48 |
| | 9+9+9+9+12 | 9 | 9 | 9 | 9 | 12 | 2.31 | 2.31 | 2.31 | 2.31 | 3.08 | 4.18 | 12.30 | 14.94 | 0.91 | 3.37 | 4.48 |
| | 9+9+9+9+18 | 9 | 9 | 9 | 9 | 18 | 2.05 | 2.05 | 2.05 | 2.05 | 4.10 | 4.18 | 12.30 | 14.94 | 0.91 | 3.28 | 4.48 |
| | 9+9+9+12+12 | 9 | 9 | 9 | 12 | 12 | 2.17 | 2.17 | 2.17 | 2.89 | 2.89 | 4.18 | 12.30 | 14.94 | 0.91 | 3.32 | 4.48 |
| | 9+9+12+12+12 | 9 | 9 | 12 | 12 | 12 | 2.05 | 2.05 | 2.73 | 2.73 | 2.73 | 4.18 | 12.30 | 14.94 | 0.91 | 3.32 | 4.48 |





Condições de Garantia

CARRIER RLC - BEIJER ECR IBÉRICA

BEIJER ECR IBERICA. Sucursal em Espanha (doravante denominada "Beijer") garante aos seus clientes*

2 ANOS DE GARANTIA NOS SEUS PRODUTOS (5 ANOS NOS COMPRESSORES).**

Estes termos serão calculados a partir da data da primeira compra do produto, indicada na fatura de compra, não sendo suscetíveis de acumulação. Os danos não atribuíveis a defeitos de fabrico e/ou materiais, bem como danos provocados por instalação incorreta ou inadequada por pessoal não expressamente autorizado pela Beijer, bem como danos provocados por voltagens de alimentação impróprias ou por qualquer outra circunstância fora do controlo da Beijer, estão excluídos desta garantia. Esta garantia não cobre quaisquer imperfeições em peças cosméticas que surjam após a compra do produto.

A Beijer, não será responsável em nenhuma circunstância pelos danos que um equipamento possa causar a elementos externos.

A Beijer ou os seus serviços técnicos não devem efetuar reparações de qualquer tipo em aparelhos instalados em locais de difícil ou impossível acesso, ou em locais que sejam perigosos para o operador que deve efetuar a reparação ou quando tal equipamento tenha sido instalado violando a legislação aplicável. Nestes casos, se o equipamento estiver coberto pela garantia, será reparado uma vez que o equipamento tenha sido previamente desinstalado pelo cliente. A Beijer não se responsabilizará em nenhum caso pelos custos de desinstalação e instalação do equipamento. O equipamento a ser reparado deve ter sido desinstalado pelo cliente enquanto o período de garantia estiver em vigor.

Se precisar de qualquer esclarecimento pode contactar o nosso serviço técnico **+351 911 033 672** ou enviar um e-mail para o endereço de correio eletrónico **p.sergio@consultermo.pt**

* Esta garantia é concedida pela Beijer aos seus clientes diretos que, em caso de venda dos equipamentos adquiridos aos consumidores (por exemplo, retalhistas, instaladores, construtores, etc.) devem oferecer-lhes, no mínimo, a garantia legalmente estabelecida em cada momento. No entanto, se o cliente direto da Beijer tiver o estatuto de consumidor, esta garantia entende-se sem prejuízo e para além dos direitos que o consumidor pode reivindicar ao abrigo das disposições da lei aplicável.

** consulte condições.



United Technologies



CONSULTERMO LOULÉ

c/ E.N. 125, Quatro Estradas
8100-321 Loulé
Telefone (+351) 289 391 435
Email: geral@consultermo.pt

CONSULTERMO ÉVORA

Quinta dos Barreiros, Arm. n-6
7000-172 Évora
Telefone (+351) 266 098 094
Email: geral@consultermo.pt



 United Technologies

AR CONDICIONADO RESIDENCIAL E
LIGHT COMERCIAL

O fabricante reserva-se o direito de alterar as especificações do produto e seus
imagens correspondentes sem notificação. O fabricante não é responsável pela
erros na impressão.